

# ***Nikon***

FOTOCAMERA DIGITALE

# **1 J3**

## **Manuale di riferimento**

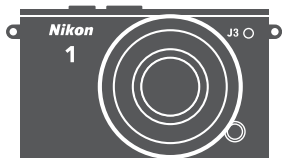

It

Grazie per aver scelto una fotocamera digitale Nikon. Assicurarsi di leggere attentamente tutte le istruzioni per ottenere prestazioni ottimali dalla fotocamera e di conservarle in modo che chiunque faccia uso del prodotto possa consultarle.

### **Impostazioni della fotocamera**

Le spiegazioni fornite in questo manuale prevedono l'uso delle impostazioni predefinite.

### **Simboli e convenzioni**

Per facilitare la ricerca delle informazioni necessarie, sono stati adottati i seguenti simboli e convenzioni:



Questa icona indica avvertenze; informazioni che devono essere lette prima dell'uso per evitare danni alla fotocamera.



Questa icona indica note; informazioni che devono essere lette prima di utilizzare la fotocamera.



Questa icona indica riferimenti ad altre pagine del manuale.

I simboli ▲, ▼, ◀ e ▶ rappresentano su, giù, sinistra e destra sul multi-selettore.

### **⚠ Informazioni di sicurezza**

Prima di utilizzare la fotocamera per la prima volta, leggere le istruzioni sulla sicurezza nella sezione "Informazioni di sicurezza" (□ x-xii).

# 1 J3

<b>Come ottenere prestazioni ottimali dalla fotocamera</b>	 ii
<b>Sommario</b>	 iv
 <b>Introduzione</b>	 1
 <b>Modo auto</b>	 21
 <b>Modo creativo</b>	 31
 <b>Modo cattura immagine migliore</b>	 45
 <b>Modo Istantanea in movimento</b>	 53
 <b>Registrazione e visualizzazione di filmati</b>	 57
 <b>Ulteriori informazioni sulla fotografia</b>	 67
 <b>Ulteriori informazioni sulla riproduzione</b>	 79
 <b>Collegamenti</b>	 91
 <b>Il menu di riproduzione</b>	 107
 <b>Il menu di ripresa</b>	 117
 <b>Il menu filmato</b>	 139
 <b>Il menu elaborazione immagini</b>	 143
 <b>Il menu impostazioni</b>	 157
 <b>Note tecniche</b>	 165

## Come ottenere prestazioni ottimali dalla fotocamera

### **Scattare foto** con il pulsante di scatto.

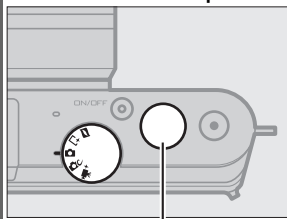

Pulsante di scatto

Si possono scattare foto in qualunque modo premendo il pulsante di scatto. Per ulteriori informazioni, vedere pagina 6.

### **Riprendere filmati** con il pulsante di registrazione filmato.

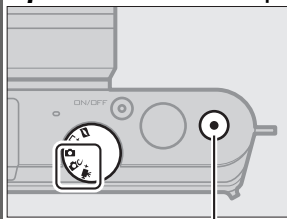

Pulsante di registrazione filmato

Si possono registrare filmati premendo il pulsante di registrazione filmato nei modi auto (☞ 29), creativo (☞ 44) e filmato avanzato (☞ 57).

### **Creare** filmati brevi con musica.

**Installare** il software in dotazione (☞ 91), **copiare** foto e filmati nel computer tramite ViewNX 2 (☞ 95) e utilizzare Short Movie Creator per **creare** brevi filmati (☞ 98).

### **Visualizzare** brevi filmati ad alta definizione.

**Trasferire** brevi filmati nella fotocamera (☞ 99) e utilizzare un cavo HDMI per **collegare la fotocamera a un HDTV** (☞ 100).

## Accessori

Per espandere i propri orizzonti fotografici con un'ampia gamma di obiettivi intercambiabili e altri accessori (📖 165).

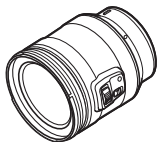

Obiettivi



Adattatori wireless per la comunicazione con dispositivi mobili



Software per fotocamere digitali Nikon (disponibile sul CD)



Adattatori di innesto



Custodie subacquee

## Sommario

Come ottenere prestazioni ottimali dalla fotocamera.....	ii
Accessori .....	iii
Per la vostra sicurezza .....	x
Avvisi.....	xiii
<b>Introduzione</b> .....	<b>1</b>
Prima di iniziare .....	1
<b>Componenti della fotocamera</b> .....	<b>2</b>
Il corpo macchina della fotocamera.....	2
Il monitor.....	4
La ghiera di selezione modo.....	6
Il multi-selettore .....	7
Il pulsante MENU .....	8
 (funzionalità).....	10
Primi passi.....	11
<b>Modo auto</b> .....	<b>21</b>
Scatto di foto nel modo auto.....	21
<b>Visualizzazione delle foto</b> .....	<b>27</b>
Eliminazione delle immagini .....	28
Registrazione di filmati in modo auto .....	29
<b>Modo creativo</b> .....	<b>31</b>
Scegliere un modo creativo.....	31
Scelta di una scena .....	32
<b>Scattare foto nei modi P, S, A e M</b> .....	<b>34</b>
P Auto programmato .....	34
S Auto a priorità di tempi .....	35
A Auto priorità diaframmi.....	36
M Manuale.....	37
<b>Controluce</b> .....	<b>40</b>
Panorama semplif.....	41
Registrazione di filmati in modo creativo.....	44

<b>Modo cattura immagine migliore</b>	<b>45</b>
Visualizzazione a rallentatore.....	45
Selezione foto intelligente .....	47
Visualizzazione di foto scattate con Selezione foto intelligente .....	50
Scelta dello scatto migliore .....	50
Eliminazione delle immagini.....	51
<b>Modo Istantanea in movimento</b>	<b>53</b>
Ripresa nel modo Istantanea in movimento.....	53
Visualizzazione delle Istantanee in movimento .....	56
Eliminazione delle Istantanee in movimento .....	56
<b>Registrazione e visualizzazione di filmati</b>	<b>57</b>
Registrazione di filmati HD .....	58
Registrazione di filmati al rallentatore .....	62
Visualizzazione di filmati .....	65
Eliminazione di filmati .....	66
<b>Ulteriori informazioni sulla fotografia</b>	<b>67</b>
Modi fotogramma singolo, sequenza e autoscatto.....	67
Modo sequenza .....	67
Modi autoscatto.....	69
Compensazione esposiz. ....	71
Il flash incorporato.....	72
Scelta di un modo flash.....	73
L'adattatore wireless per la comunicazione con dispositivi mobili WU-1b .....	76
<b>Ulteriori informazioni sulla riproduzione</b>	<b>79</b>
Informazioni sulla foto .....	79
Riproduzione miniature.....	82
Riproduzione calendario .....	83
Zoom in riproduzione .....	84

Eliminazione delle immagini.....	85
Eliminazione dell'immagine corrente.....	85
Il menu di riproduzione .....	85
Classificazione delle immagini.....	86
Slide show .....	87
<b>Collegamenti</b>	<b>91</b>
<b>Installazione del software in dotazione .....</b>	<b>91</b>
Requisiti di sistema.....	93
<b>Visualizzazione e modifica delle immagini su un computer ....</b>	<b>95</b>
Trasferimento delle immagini .....	95
Visualizzazione delle immagini.....	96
Creazione di brevi filmati .....	98
<b>Visualizzazione delle immagini su un televisore.....</b>	<b>100</b>
Dispositivi ad alta definizione .....	100
<b>Stampa di foto.....</b>	<b>102</b>
Collegamento della stampante .....	102
Stampa di foto singole.....	103
Stampa di più foto.....	104
Creazione di un ordine di stampa DPOF: impostazione di stampa .....	106
<b>Il menu di riproduzione</b>	<b>107</b>
Selezione di più immagini .....	109
<b>Mostra foto scattata .....</b>	<b>110</b>
<b>Ruota verticali .....</b>	<b>110</b>
<b>Proteggi.....</b>	<b>110</b>
<b>Classificazione .....</b>	<b>110</b>
<b>D-Lighting .....</b>	<b>111</b>
<b>Ridimensiona.....</b>	<b>112</b>
<b>Ritaglia .....</b>	<b>113</b>
<b>Zoom con priorità al volto .....</b>	<b>114</b>
<b>Taglia filmato.....</b>	<b>114</b>
<b>Cambia tema .....</b>	<b>115</b>



<b>Il menu di ripresa</b>	<b>117</b>
Ripristina opzioni ripresa.....	119
Modo di esposizione.....	119
Qualità dell'immagine .....	120
Dimensioni dell'immagine .....	120
Numero di scatti salvati .....	123
Filmato prima/dopo .....	123
Formato file.....	124
Misuraz. esposimetrica .....	124
Controllo distorsione auto .....	125
Spazio colore.....	126
D-Lighting attivo .....	127
NR su pose lunghe .....	128
VR ottico.....	128
VR elettronico .....	129
Modo di messa a fuoco .....	129
Messa a fuoco manuale.....	132
Modo area AF .....	134
Blocco della messa a fuoco .....	135
Priorità al volto .....	136
Illumin. AF incorporato .....	136
Compensazione flash .....	137
<b>Il menu filmato</b>	<b>139</b>
Ripristina opzioni filmati .....	140
Frequenza fotogrammi .....	140
Impostazioni filmato .....	141
Opzioni audio dei filmati .....	142

<b>Il menu elaborazione immagini</b>	<b>143</b>
Ripristina opzioni elabor.....	144
<b>Bilanciamento del bianco</b> .....	<b>144</b>
Regolazione fine del bilanciamento del bianco .....	145
Premisurazione manuale .....	146
<b>Sensibilità ISO</b> .....	<b>149</b>
<b>Picture Control</b> .....	<b>150</b>
Modifica dei Picture Control .....	150
<b>Picture Control person.</b> .....	<b>154</b>
Modifica/Salva.....	154
Carica da/Salva su card .....	155
<b>NR su ISO elevati</b> .....	<b>156</b>
<b>Il menu impostazioni</b>	<b>157</b>
Ripristina impostazioni .....	158
Formatta card .....	158
Scatto senza card .....	159
<b>Display</b> .....	<b>159</b>
Luminosità display.....	159
Reticolo guida .....	159
Riprese .....	159
Riproduzione .....	160
<b>Indicatori sonori</b> .....	<b>160</b>
<b>Autospegnimento</b> .....	<b>160</b>
<b>Blocco AE pulsante scatto</b> .....	<b>161</b>
<b>Riduzione dello sfarfallio</b> .....	<b>161</b>
<b>Ripristina numeraz. file</b> .....	<b>161</b>
<b>Fuso orario e data</b> .....	<b>162</b>
<b>Lingua (Language)</b> .....	<b>162</b>
<b>Rotazione automatica</b> .....	<b>163</b>
<b>Mappatura dei pixel</b> .....	<b>164</b>
<b>Versione firmware</b> .....	<b>164</b>

<b>Accessori opzionali .....</b>	<b>165</b>
Card di memoria approvate .....	167
Eye-Fi card approvate .....	168
Collegamento di un connettore di alimentazione e di un adattatore CA .....	169
<b>Conservazione e pulizia .....</b>	<b>171</b>
Conservazione .....	171
Pulizia .....	171
<b>Cura della fotocamera e delle batterie: precauzioni .....</b>	<b>172</b>
<b>Impostazioni disponibili .....</b>	<b>176</b>
<b>Impostazioni predefinite .....</b>	<b>180</b>
<b>Capacità della card di memoria .....</b>	<b>181</b>
<b>Risoluzione dei problemi .....</b>	<b>184</b>
Batteria/Display .....	184
Ripresa (Tutti i modi) .....	185
Ripresa (Modi <b>P</b> , <b>S</b> , <b>A</b> e <b>M</b> ) .....	186
Filmati .....	186
Riproduzione .....	187
Varie .....	187
<b>Messaggi di errore .....</b>	<b>188</b>
<b>Specifiche .....</b>	<b>191</b>
Fotocamera digitale Nikon 1 J3 .....	191
Durata della batteria .....	208
<b>Indice .....</b>	<b>209</b>

## Per la vostra sicurezza







Per evitare eventuali danni al vostro prodotto Nikon o possibili lesioni a voi stessi o a terzi, vi preghiamo di leggere integralmente le seguenti precauzioni di sicurezza prima di utilizzare questa attrezzatura. Conservate le istruzioni in modo che chiunque faccia uso del prodotto possa consultarle.

Le conseguenze che possono derivare da una mancata osservanza delle precauzioni presentate in questa sezione sono contrassegnate dal seguente simbolo:



Questa icona indica avvisi importanti. Per evitare eventuali lesioni, leggere tutti gli avvisi prima dell'utilizzo del prodotto Nikon.

### ■ AVVISI

-  **Fare in modo che il sole rimanga fuori dell'inquadratura.** Durante la ripresa di soggetti in controluce, fare in modo che il sole rimanga fuori dall'inquadratura. La luce del sole che converge nella fotocamera quando il sole viene inquadrato o si trova vicino al bordo dell'inquadratura potrebbe provocare un incendio.
-  **In caso di malfunzionamento, spegnere immediatamente la fotocamera.** Nel caso di fuoriuscita di fumo o di odori inconsueti provenienti dall'attrezzatura o dall'adattatore CA (accessorio opzionale), scollegare immediatamente l'adattatore CA e rimuovere la batteria, prestando attenzione a non ustionarsi. Continuare a utilizzare la fotocamera in tali condizioni può provocare lesioni. Dopo aver rimosso la batteria, portare l'attrezzatura presso un centro assistenza autorizzato Nikon per gli opportuni controlli.
-  **Non utilizzare in presenza di gas infiammabili.** Per evitare il rischio di esplosioni o incendi, non utilizzare attrezzature elettroniche in ambienti saturi di gas infiammabili.
-  **Non tentare di smontare la fotocamera.** Il contatto con i componenti interni del prodotto può provocare lesioni. In caso di malfunzionamento, il prodotto deve essere riparato esclusivamente da personale qualificato. Qualora il prodotto si rompesse in seguito a caduta o altri incidenti, rimuovere la batteria e/o l'adattatore CA e portare il prodotto presso un centro assistenza autorizzato Nikon per le opportune riparazioni.
-  **Tenere lontano dalla portata dei bambini.** La mancata osservanza di questa precauzione può provocare lesioni. Inoltre, tenere presente che le piccole parti rappresentano un pericolo di soffocamento. Se un bambino ingerisce una parte dell'apparecchio, rivolgersi immediatamente a un medico.
-  **Non avvolgere la cinghia attorno al collo di neonati o bambini.** L'avvolgimento della cinghia della fotocamera attorno al collo di neonati o bambini può causare soffocamento.

**⚠ Non rimanere in contatto con fotocamera, batteria o caricabatteria per lunghi periodi di tempo quando i dispositivi sono accesi o in uso.**

Alcune parti del dispositivo diventano calde. Se si lascia il dispositivo a contatto diretto con la pelle per lunghi periodi di tempo, possono verificarsi ustioni a bassa temperatura.

**⚠ Non puntare il flash verso il conducente di un veicolo a motore.** La mancata osservanza di questa precauzione può provocare incidenti.

**⚠ Osservare le dovute precauzioni nell'utilizzo del flash.**

- L'utilizzo della fotocamera con il flash molto vicino alla pelle o ad altri oggetti può provocare ustioni.
- L'utilizzo del flash molto vicino agli occhi del soggetto può provocare danni temporanei alla vista. Prestare particolare attenzione quando si fotografano neonati o bambini, in quanto il flash non deve essere utilizzato a una distanza inferiore ad un metro dal soggetto.

**⚠ Evitare il contatto con i cristalli liquidi.** Se il display dovesse rompersi, prestare attenzione a non ferirsi con i vetri rotti ed evitare che i cristalli liquidi del display entrino in contatto con la pelle, gli occhi o la bocca.

**⚠ Osservare le necessarie precauzioni nel maneggiare le batterie.**

Le batterie possono perdere liquidi o esplodere se maneggiate in modo inopportuno. Se utilizzate con questo prodotto, osservare le seguenti precauzioni:

- Utilizzare esclusivamente batterie idonee all'attrezzatura in uso.
- Non mettere in corto circuito e non smontare la batteria.
- Assicurarsi che il prodotto sia spento prima di sostituire la batteria. Se si sta utilizzando un adattatore CA, assicurarsi che sia scollegato.

- Non inserire la batteria al contrario o con le polarità invertite.
- Non esporre la batteria a fiamme o calore eccessivo.
- Non immergere e non esporre la batteria ad acqua.
- Riposizionare il copricontatti quando si trasporta la batteria. Evitare di trasportare o conservare la batteria insieme ad oggetti metallici come collane o forcine.
- Le batterie sono soggette a perdita di liquidi quando sono completamente scariche. Per evitare danni al prodotto, rimuovere la batteria quando la carica si esaurisce.
- Quando la batteria non viene utilizzata, inserire il copricontatti e conservarla in un luogo fresco e asciutto.
- Immediatamente dopo l'uso oppure quando il prodotto viene utilizzato con l'alimentazione a batterie per un periodo prolungato, la batteria può surriscaldarsi. Prima di rimuovere la batteria, spegnere la fotocamera ed attendere che la batteria si raffreddi.
- Interrompere immediatamente l'utilizzo se si notano cambiamenti nello stato della batteria, come perdita di colore o deformazione.

**⚠ Osservare le necessarie precauzioni nel maneggiare il caricabatterie:**

- Mantenere il prodotto asciutto. In caso di mancata osservanza di questa precauzione, possono verificarsi incendi o scosse elettriche.
- Non mettere in cortocircuito i terminali del caricabatterie. La mancata osservanza di questa precauzione potrebbe causare surriscaldamento o arrecare danni al caricabatterie.
- Se si accumula della polvere sopra o in prossimità dei componenti metallici del connettore, rimuoverla con un panno asciutto. Continuare a utilizzare la fotocamera in tali condizioni può provocare incendi.
- Non avvicinarsi al caricabatterie durante i temporali. In caso di mancata osservanza di questa precauzione, possono verificarsi scosse elettriche.
- Non maneggiare il connettore o il caricabatterie con le mani bagnate. In caso di mancata osservanza di questa precauzione, possono verificarsi scosse elettriche.
- Non utilizzare con convertitori o adattatori progettati per convertire la tensione elettrica in un'altra o con invertitori CC-CA. La mancata osservanza di questa precauzione potrebbe arrecare danni al prodotto o causare surriscaldamento o incendi.

**⚠ Utilizzare cavi appropriati.** Per il collegamento dei cavi agli spinotti di entrata o di uscita, usare solo i cavi forniti o commercializzati da Nikon adatti a tale scopo, al fine di mantenere il prodotto conforme alle normative.

**⚠ CD-ROM:** I CD-ROM contenenti software e manuali non devono essere riprodotti in attrezzature CD audio. Riprodurre CD-ROM in un lettore CD audio può causare lesioni all'udito o danni all'attrezzatura.

## Avvisi

- È severamente vietata la riproduzione, trasmissione, trascrizione, inserimento in un sistema di reperimento di informazioni, traduzione in qualsiasi lingua, in qualsiasi forma e con qualsiasi mezzo, anche parziale, dei manuali in dotazione con il presente prodotto, senza previa autorizzazione scritta di Nikon.
- Nikon si riserva il diritto di modificare le specifiche tecniche relative ad hardware e software contenute nei presenti manuali in qualsiasi momento e senza preavviso.
- Nikon declina ogni responsabilità per qualsiasi danno provocato dall'utilizzo di questo prodotto.
- Pur avendo tentato di rendere la più completa e accurata possibile la presente documentazione, vi preghiamo di segnalare eventuali errori od omissioni al vostro rivenditore Nikon più vicino (indirizzi forniti separatamente).

## Avviso per gli utenti residenti in Europa

**ATTENZIONE:** RISCHIO DI ESPLOSIONE SE LE BATTERIA VIENE SOSTITUITA CON UNA BATTERIA DI TIPO NON CORRETTO. SMALTIMENTO DELLE BATTERIE SECONDO LE ISTRUZIONI.

Questo simbolo indica che gli apparecchi elettrici ed elettronici devono essere smaltiti negli appositi contenitori di rifiuti.



Le seguenti istruzioni sono rivolte esclusivamente agli utenti di paesi europei:

- Il presente prodotto deve essere smaltito nell'apposito contenitore di rifiuti. Non smaltire insieme ai rifiuti domestici.
- La raccolta differenziata e il riciclaggio aiutano a preservare le risorse naturali e a prevenire le conseguenze negative per la salute umana e per l'ambiente che potrebbero essere provocate dallo smaltimento scorretto.
- Per ulteriori informazioni, vi preghiamo di contattare le autorità locali responsabili dello smaltimento dei rifiuti.

Questo simbolo sulla batteria indica che la batteria deve essere smaltita negli appositi contenitori di rifiuti.



Le seguenti istruzioni sono rivolte esclusivamente agli utenti di paesi europei:

- Le presenti batterie, dotate di questo simbolo o meno, devono essere smaltite nell'apposito contenitore di rifiuti. Non smaltire insieme ai rifiuti domestici.
- Per ulteriori informazioni, vi preghiamo di contattare le autorità locali responsabili dello smaltimento dei rifiuti.



### **Avviso concernente il divieto di copia e riproduzione**

È opportuno notare che il semplice possesso di materiale digitale copiato o riprodotto tramite scanner, fotocamere digitali o altri dispositivi può essere perseguito legalmente.

#### **• Oggetti la cui copia o riproduzione è vietata per legge**

È severamente vietata la copia o riproduzione di banconote, monete, obbligazioni statali o locali, anche nell'eventualità in cui si tratti di riproduzioni di campioni.

È vietata la copia o riproduzione di banconote, monete o titoli in circolazione all'estero.

È vietata la copia o riproduzione di francobolli e cartoline non timbrati emessi dallo stato senza autorizzazione dell'organo di competenza.

È vietata la copia o riproduzione di francobolli emessi dallo stato e di documentazioni e certificazioni stipulate secondo legge.

#### **• Avvertenze per copie o riproduzioni specifiche**

Lo Stato ha pubblicato precauzioni sulla copia e riproduzione di titoli di credito emessi da aziende private (azioni, ricevute, assegni, certificati ecc.), abbonamenti o coupon di viaggio, salvo i casi in cui un numero minimo di copie è necessario ai fini commerciali dell'azienda stessa. È inoltre vietata la copia o riproduzione di passaporti emessi dallo Stato, licenze emesse da organi pubblici e gruppi privati, carte d'identità e biglietti, come abbonamenti o buoni pasto.

#### **• Osservare le indicazioni sul copyright**

La copia o riproduzione di prodotti artistici coperti da copyright quali libri, brani musicali, dipinti, xilografie, stampe, mappe, disegni, film e fotografie è regolata dalle leggi nazionali ed internazionali sul copyright. Non utilizzare il presente prodotto per produrre copie illegali o infrangere le leggi sul copyright.

### **Smaltimento di dispositivi di memorizzazione dati**

La cancellazione di foto o la formattazione di schede di memoria o altri dispositivi di memorizzazione non comporta l'eliminazione totale dei dati delle foto. I file cancellati possono talvolta essere recuperati dai dispositivi di memorizzazione di dati tramite l'utilizzo di software disponibili in commercio, quindi potenzialmente potrebbero essere utilizzati per usi fraudolenti e non conformi alle leggi sulla tutela dei dati personali. Il rispetto della privacy di tali dati è responsabilità dell'utente.

Prima di smaltire un dispositivo di memorizzazione dati o trasferirne la proprietà, eliminare tutti i dati utilizzando un software di eliminazione permanente in commercio oppure formattare il dispositivo e riempirlo nuovamente di foto prive di informazioni personali (ad esempio foto scattate puntando il cielo). Nel caso di distruzione fisica dei dispositivi di memorizzazione dati, prestare particolare attenzione a non ferirsi.

### **AVC Patent Portfolio License**

QUESTO PRODOTTO È CONCESSO IN LICENZA IN CONFORMITÀ ALLA AVC PATENT PORTFOLIO LICENSE PER USO PERSONALE E NON COMMERCIALE DELL'UTENTE PER (i) LA CODIFICA VIDEO IN CONFORMITÀ CON LO STANDARD AVC ("AVC VIDEO") E/O (ii) LA DECODIFICA DI FILMATI AVC PRECEDENTEMENTE CODIFICATI DA UN UTENTE NELL'AMBITO DI ATTIVITÀ PERSONALI E NON COMMERCIALI E/O OTTENUTI DA UN FORNITORE AUTORIZZATO DI FILMATI AVC. NON VIENE CONCESSA NESSUN'ALTRA LICENZA PER QUALSIASI ALTRO UTILIZZO, NÉ ESPlicitA NÉ IMPLICITA. PER ULTERIORI INFORMAZIONI RIVOLGERSI A MPEG LA, L.L.C. VISITARE IL SITO <http://www.mpegla.com>

### **Avvisi relativi alla temperatura**

La fotocamera può diventare calda al tatto durante l'utilizzo. Ciò è normale e non indica malfunzionamento. Ad elevate temperature ambiente, dopo lunghi periodi di utilizzo prolungato o dopo avere scattato molte foto in rapida successione, può venire visualizzato un avviso relativo alla temperatura. Dopodiché, la fotocamera si spegne automaticamente per ridurre al minimo i danni ai circuiti interni. Attendere che la fotocamera si raffreddi prima di riutilizzarla.

### **Utilizzare esclusivamente accessori elettronici di marca Nikon**

Le fotocamere Nikon sono progettate per essere conformi agli standard più elevati e includono una circuitazione elettronica complessa. Solo gli accessori elettronici di marca Nikon (compresi caricabatteria, batterie, adattatori CA e accessori per gli obiettivi) certificati specificatamente da Nikon per l'utilizzo con questa fotocamera digitale Nikon sono progettati e testati per funzionare in conformità ai requisiti operativi e di sicurezza di tale circuitazione elettronica.

L'utilizzo di accessori elettronici di altre marche potrebbe danneggiare la fotocamera e rendere nulla la garanzia Nikon.

L'utilizzo di batterie ricaricabili agli ioni di litio di terze parti prive dell'ologramma Nikon riportato a destra potrebbe impedire il normale funzionamento della fotocamera o provocare surriscaldamento, innesco di fiamma, rotture o perdite di liquido.



Per ulteriori informazioni sugli accessori di marca Nikon, rivolgersi a un rivenditore di zona autorizzato Nikon.

### **Utilizzare esclusivamente accessori di marca Nikon**

Solo gli accessori di marca Nikon certificati specificatamente da Nikon per l'utilizzo con la fotocamera digitale Nikon sono progettati e testati per funzionare in conformità con i requisiti operativi e di sicurezza previsti.

L'UTILIZZO DI ACCESSORI DI ALTRE MARCHE POTREBBE DANNEGGIARE LA FOTOCAMERA E RENDERE NULLA LA GARANZIA NIKON.

### **Manutenzione della fotocamera e degli accessori**

La fotocamera è un apparecchio di precisione che richiede una manutenzione regolare. Nikon consiglia di rivolgersi al rivenditore presso cui è stato effettuato l'acquisto o a un centro assistenza autorizzato Nikon per un controllo della fotocamera ogni uno-due anni e per una revisione ogni tre-cinque anni (si noti che le operazioni di controllo e revisione sono a pagamento). Se la fotocamera viene utilizzata a livello professionale, è particolarmente importante sottoporla a controlli e revisioni frequenti. Durante il controllo e la revisione, è necessario fornire anche tutti gli eventuali accessori regolarmente utilizzati con la fotocamera, come gli obiettivi.

### **Prima di scattare foto importanti**

Prima di utilizzare la fotocamera in occasioni importanti (quali matrimoni o prima di portare la fotocamera in viaggio), eseguire uno scatto di prova per accertarsi che la fotocamera funzioni correttamente. Nikon declina ogni responsabilità per eventuali danni o perdite provocati da un possibile malfunzionamento del prodotto.

### **Apprendimento costante**

Come parte integrante dell'impegno di Nikon per un "apprendimento costante" nell'ambito dell'assistenza ai prodotti, sono disponibili informazioni in continuo aggiornamento sui seguenti siti Web:

- **Per utenti negli Stati Uniti:** <http://www.nikonusa.com/>
- **Per utenti in Europa e Africa:** <http://www.europe-nikon.com/support/>
- **Per utenti in Asia, Oceania e Medio Oriente:** <http://www.nikon-asia.com/>

Visitare questi siti per tenersi aggiornati sulle informazioni più recenti riguardanti il prodotto, suggerimenti, risposte alle domande frequenti (FAQ) e consigli generali sulle tecniche fotografiche e di elaborazione digitale. Per ulteriori informazioni, rivolgersi al proprio rivenditore Nikon di fiducia. Per informazioni sui contatti, visitare <http://imaging.nikon.com/>



# Introduzione

## Prima di iniziare

Prima di utilizzare la fotocamera per la prima volta, confermare che la confezione contenga gli articoli elencati nel *Manuale d'uso*.



## Componenti della fotocamera

Prendersi qualche minuto per familiarizzare con i controlli e i display della fotocamera. Può essere utile mettere un segnalibro in questa sezione per farvi riferimento durante la lettura del resto del manuale.

### Il corpo macchina della fotocamera

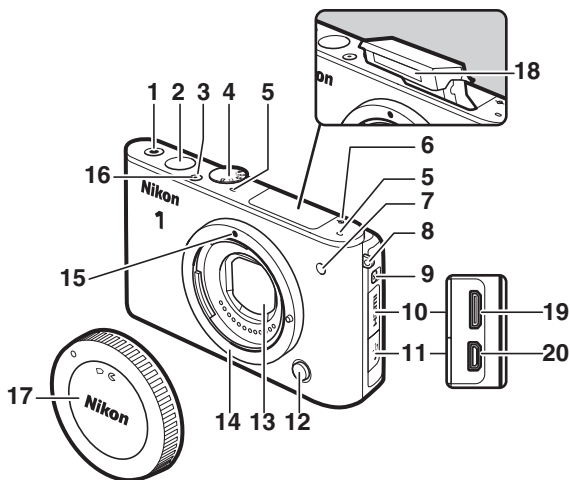

<b>1</b> Pulsante di registrazione filmato ..... 29, 44, 57, 59, 63	<b>10</b> Coperchio di protezione connettori HDMI ..... 100
<b>2</b> Pulsante di scatto ..... 23, 46, 48, 54, 61	<b>11</b> Coperchio di protezione connettori USB ..... 76, 95, 102
<b>3</b> Interruttore di alimentazione ..... 17	<b>12</b> Pulsante di rilascio obiettivo ..... 200
<b>4</b> Ghiera di selezione modo ..... 6	<b>13</b> Sistema antipolvere ..... 171, 172
<b>5</b> Microfono ..... 142	<b>14</b> Innesto dell'obiettivo ..... 16, 133
<b>6</b> Indicatore del piano focale (∞) ..... 133	<b>15</b> Riferimento di innesto ..... 16
<b>7</b> Illuminatore ausiliario AF ..... 136	<b>16</b> Spia di alimentazione ..... 17
Spia autoscatto ..... 69	<b>17</b> Tappo corpo ..... 166
Illuminatore riduzione occhi rossi ..... 74	<b>18</b> Flash incorporato ..... 72
<b>8</b> Occhiello per cinghia fotocamera ..... 11	<b>19</b> Connettore mini-pin HDMI ..... 100
<b>9</b> Pulsante sollevamento flash ..... 72	<b>20</b> Connettore USB ..... 76, 95, 102

## Il corpo macchina della fotocamera (continua)

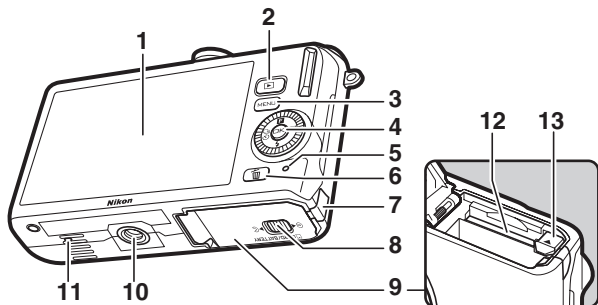

<b>1</b> Monitor.....	4, 79, 159	<b>7</b> Copriconnettore di alimentazione per connettore di alimentazione opzionale .....	169
<b>2</b> Pulsante  (riproduzione) .....	27, 50, 56	<b>8</b> Blocco coperchio alloggiamento card di memoria/vano batteria.....	13, 15, 169
<b>3</b> Pulsante MENU (menu) .....	8	<b>9</b> Coperchio alloggiamento card di memoria/vano batteria.....	13, 15, 169
<b>4</b> Multi-selettore.....	7	<b>10</b> Attacco per treppiedi *	
Pulsante  (OK) .....	7	<b>11</b> Altoparlante	
(funzionalità).....	10	<b>12</b> Alloggiamento card di memoria.....	13
(compensazione esposiz.).....	71	<b>13</b> Blocco batteria.....	13, 15, 169
(modo flash).....	73		
(ripresa in sequenza/autoscatto) .....	67, 69		
<b>5</b> Spia di accesso card di memoria ....	15, 22		
<b>6</b> Pulsante  (cancella) .....	28, 85		

\* La fotocamera non supporta il distanziatore per innesto treppiedi TA-N100.

### Come reggere la fotocamera

Quando si inquadrano le foto, reggere la fotocamera come mostrato di seguito.

Reggere la fotocamera  
con la mano destra.

Tenere i gomiti  
leggermente stretti  
contro il busto.

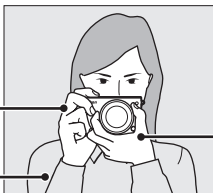

Tenere con delicatezza  
l'obiettivo con la mano  
sinistra.

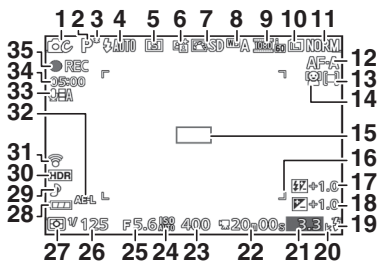

<b>1</b> Modo di ripresa .....	6	<b>19</b> Indicatore di pronto lampo .....	72
<b>2</b> Controllo immagine dal vivo .....	25	<b>20</b> "K" (appare quando rimane memoria sufficiente per più di 1000 esposizioni) .....	20
Modo creativo .....	31, 32	<b>21</b> Numero di esposizioni rimanenti .....	20
Selezione di cattura immagine migliore .....	45, 47	Numero di scatti rimanenti prima che il buffer di memoria si riempia .....	68
Selezione di filmato avanzato.....	57, 62	Indicatore di registrazione del bilanciamento del bianco.....	147
Modo di esposizione.....	119	Indicatore di avviso card .....	159, 188
<b>3</b> Indicatore del programma flessibile...34		<b>22</b> Tempo disponibile.....	59, 63
<b>4</b> Modo flash .....	72	<b>23</b> Sensibilità ISO .....	149
<b>5</b> Autoscatto .....	67, 69	<b>24</b> Indicatore di sensibilità ISO.....	149
Modo sequenza * .....	67	Indicatore di sensibilità ISO auto .....	149
<b>6</b> D-Lighting attivo * .....	127	<b>25</b> Apertura .....	36, 37
<b>7</b> Picture Control * .....	150	<b>26</b> Tempo di posa .....	35, 37
<b>8</b> Bilanciamento del bianco * .....	144	<b>27</b> Misurazione esposimetrica.....	124
<b>9</b> Impostazioni filmato (filmati HD) * ....	141	<b>28</b> Indicatore della batteria * .....	20
Frequenza di scatto (filmati al rallentatore) * .....	140	<b>29</b> Impostazioni audio * .....	160
<b>10</b> Dimensione dell'immagine * .....	120	<b>30</b> HDR.....	40
<b>11</b> Qualità dell'immagine * .....	120	<b>31</b> Indicatore connessione Eye-Fi * .....	168
<b>12</b> Modo di messa a fuoco * .....	129	<b>32</b> Indicatore di blocco esposizione automatica (AE) .....	161
<b>13</b> Modo area AF * .....	134	<b>33</b> Sensibilità microfono * .....	142
<b>14</b> Priorità al volto * .....	24, 136	<b>34</b> Tempo trascorso .....	59, 63
<b>15</b> Area di messa a fuoco .....	22, 134	<b>35</b> Indicatore di registrazione.....	59, 63
<b>16</b> Cornici area AF * .....	129		
<b>17</b> Compensazione flash.....	137		
<b>18</b> Compensazione esposiz.....	71		

\* Disponibile soltanto quando **Dettagliati** è selezionato per **Display > Riprese** nel menu impostazioni (☐ 159).



### **Il reticolo**

Può essere visualizzato un reticolo selezionando **Sì** per **Display > Reticolo guida** nel menu impostazioni (📄 159).

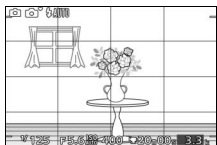

### **Vedere anche**

Per informazioni sulla regolazione della luminosità del monitor, vedere pagina 159.



## La ghiera di selezione modo

La fotocamera consente di scegliere fra i seguenti modi di ripresa:

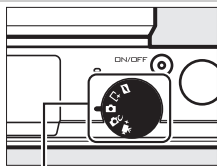

Ghiera di selezione modo

**📹 Modò Istantanea in movimento** (☐ 53): ogni volta che si rilascia l'otturatore, la fotocamera registra un'immagine fissa e circa 1,6 s di sequenza filmato. Quando la risultante "Istantanea in movimento" viene visualizzata nella fotocamera, il filmato verrà riprodotto al rallentatore per circa 4 s, seguito dall'immagine fissa.

**📷 Modò cattura immagine migliore** (☐ 45): per scegliere quando rilasciare l'otturatore mentre la scena viene riprodotta al rallentatore (visualizz. rallentatore) o per lasciare che la fotocamera scelga lo scatto migliore in base alla composizione e al movimento (Selezione foto intelligente).

**📷 Modò auto** (☐ 21): per lasciare che la fotocamera scelga le impostazioni per foto e filmati.

**⚙️ Modò creativo** (☐ 31): per foto in cui si vogliono usare effetti speciali, far corrispondere le impostazioni alla scena o controllare il tempo di posa e il diaframma.

**📹 Modò filmato avanzato** (☐ 57): per scegliere il tempo di posa e l'apertura per filmati HD o riprendere filmati al rallentatore.

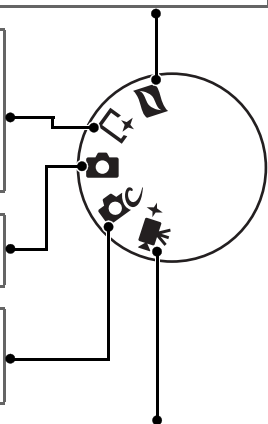

## Il multi-selettore

Il multi-selettore e il pulsante  sono usati per regolare le impostazioni e per spostarsi nei menu della fotocamera.

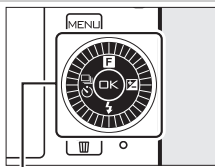

Multi-selettore



### Impostazioni:

Vedere pagina 10.

### Navigazione nei menu:

Per spostare il cursore in alto.

### Impostazioni:

Per visualizzare il menu ripresa in sequenza/autoscatto ( 67).

### Navigazione nei menu:

Per ritornare al menu precedente.



Per selezionare l'immagine evidenziata.

### Impostazioni:

Per visualizzare il menu di compensazione dell'esposizione ( 71).

### Navigazione nei menu:

Per selezionare le voci evidenziate o visualizzare i sottomenu.

### Impostazioni:

Per visualizzare il menu di modo flash ( 72).

### Navigazione nei menu:

Per spostare il cursore in basso.

### Il multi-selettore

Le voci possono essere selezionate ruotando il multi-selettore come mostrato a destra.



## Il pulsante MENU

Dai menu della fotocamera si può accedere alla maggior parte delle opzioni di ripresa, riproduzione e impostazione. Premere il pulsante MENU per visualizzare la finestra di selezione del menu mostrata di seguito, quindi usare il multi-selettore per selezionare l'icona del menu desiderato e premere .

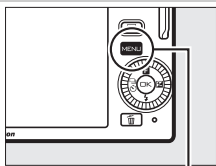

Pulsante MENU

**Menu di ripresa (☐ 117):**

Per regolare le impostazioni per la fotografia di immagini fisse.

**Menu riproduzione (☐ 107):**

Per regolare le impostazioni di riproduzione.

**Menu filmato (☐ 139):**

Per regolare le opzioni di registrazione dei filmati.



**Menu elaborazione immagini (☐ 143):**

Per regolare il bilanciamento del bianco, la sensibilità ISO, i Picture Control e altre impostazioni di elaborazione dell'immagine per le foto e i filmati.

**Menu cronologia:**

Visualizzare le impostazioni usate di recente o selezionare **Ripristina cronologia** > **Sì** per rimuovere tutte le voci dal menu cronologia.

**Menu impostazioni (☐ 157):**

Per regolare le impostazioni di base della fotocamera.

## ■ Uso dei menu

Uso del multi-selettore (📖 7) per spostarsi nei menu riproduzione, ripresa, filmato, elaborazione immagini, impostazioni e cronologia.

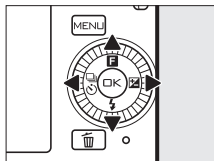

Multi-selettore

### 1 Selezionare una voce.

Premere ▲ o ▼ per selezionare le voci di menu e premere ► per visualizzare le opzioni della voce selezionata.

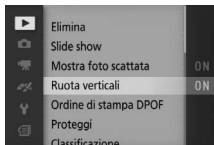

### 2 Selezionare un'opzione.

Premere ▲ o ▼ per selezionare l'opzione desiderata e premere per selezionare.

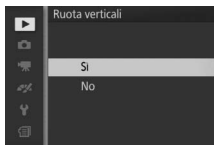

## 🔪 Uso dei menu

Le voci elencate potrebbero variare in base alle impostazioni della fotocamera. Le voci visualizzate in grigio non sono attualmente disponibili (📖 176). Per uscire dai menu e tornare al modo di ripresa, premere il pulsante di scatto a metà corsa (📖 23).

## 🔪 Scelta di un menu

Per visualizzare un altro menu, premere ◀ allo step 1 e quindi premere ▲ o ▼ per selezionare l'icona desiderata. Premere ► per posizionare il cursore nel menu selezionato.

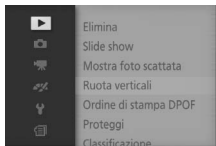

## F (funzionalità)

Premendo ▲ (F) si ottiene accesso alle funzionalità elencate di seguito. Premere ▲ (F) per visualizzare le opzioni del modo attuale, quindi ruotare il multi-selettore o premere ▲ o ▼ per selezionare l'opzione desiderata e premere OK per confermare la selezione.

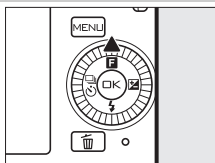

- **Controllo immagine dal vivo (📷 modo auto; 25):** per regolare l'esposizione (**Controllo luminosità**), il contrasto (**D-Lighting attivo**) o la profondità di campo (**Ammorbidimento sfondo**), oppure per bloccare o rendere confuso il movimento (**Controllo movimento**). Gli effetti possono essere visualizzati in anteprima nel monitor.
- **Creativo (🎨 modo creativo; 31):** scegliere tra **Auto programmato (P)**, **Auto a priorità di tempi (S)**, **Auto priorità diaframmi (A)**, **Manuale (M)**, **Paesaggio notturno (🌃)**, **Ritratto notturno (📸)**, **Controluce (📷)**, **Panorama semplif. (📷)**, **Flou (📷)**, **Effetto miniatura (📷)** e **Selezione colore (📷)**.
- **Cattura immagine migliore (📷 Modo cattura immagine migliore; 45):** scegliere tra le opzioni **Visualizz. rallentatore** e **Selez. foto intelligente** (47).
- **Filmato avanzato (📷 modo filmato avanzato; 57):** scegliere **Rallentatore (📷)** per la registrazione al rallentatore (62) oppure selezionare **Auto programmato (P)**, **Auto a priorità di tempi (S)**, **Auto priorità diaframmi (A)** o **Manuale (M)** per la registrazione di filmati high-definition (HD).
- **Tema (📷 Modo Istantanea in movimento; 55):** scegliere tra **Bellezza**, **Onde**, **Relax** e **Dolcezza**.
- **Classificazione (modo riproduzione; 86):** per classificare le foto.

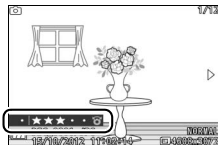

## Primi passi

### 1 Fissare la cinghia della fotocamera.

Fissare saldamente la cinghia a tracolla ai due occhielli della fotocamera.

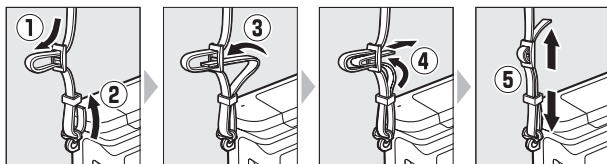

### 2 Caricare la batteria.

Inserire la batteria nel caricabatteria ① e collegare il caricabatteria in ②. Una batteria scarica si carica completamente in circa due ore. Scollegare il caricabatteria e rimuovere la batteria quando la carica è completa.

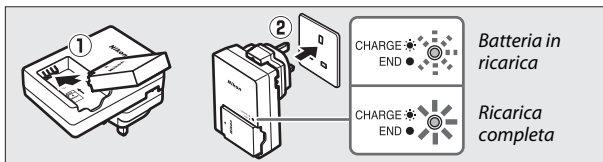

#### L'adattatore spina

Un adattatore spina può essere fornito con il caricabatteria, in base al paese o regione di acquisto. La forma dell'adattatore varia con il paese o la regione di acquisto. Se viene fornito un adattatore spina, sollevare la spina e connettere l'adattatore spina come mostrato a destra, assicurandosi che la spina sia inserita completamente. Il tentativo di rimuovere con la forza l'adattatore spina potrebbe danneggiare il prodotto.

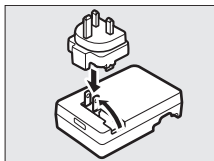

### **La batteria e il caricabatteria**

*Leggere e seguire le avvertenze e le precauzioni alle pagine x-xii e 172-175 di questo manuale.* Non usare la batteria a temperature ambiente inferiori a 0°C o superiori a 40°C; la mancata osservanza di questa precauzione potrebbe danneggiare la batteria o ridurne le prestazioni. La capacità potrebbe essere ridotta e i tempi di ricarica potrebbero allungarsi a temperature della batteria da 0°C a 10°C e da 45°C a 60°C; la batteria non si carica se la sua temperatura è al di sotto di 0°C o al di sopra di 60°C.

Caricare la batteria a temperature ambiente comprese tra 5°C e 35°C. Se la spia **CHARGE (CARICA)** lampeggia rapidamente durante la ricarica, interrompere immediatamente l'uso e portare batteria e caricabatteria al proprio rivenditore o a un centro assistenza autorizzato Nikon.

Non spostare il caricatore né toccare la batteria durante la carica. La mancata osservanza di questa precauzione potrebbe, in casi molto rari, far sì che il caricatore indichi che la ricarica è completa quando la batteria è caricata solo parzialmente. Rimuovere e reinserire la batteria per riavviare la ricarica.

Usare il caricatore soltanto con batterie compatibili. Scollegarlo quando non è in uso.





### 3 Inserire la batteria e una card di memoria.

Controllare per assicurarsi che la batteria e la card siano nell'orientamento corretto. Usare la batteria per tenere premuto da un lato il blocco batteria arancione, far scorrere la batteria all'interno finché non si blocca, quindi far scorrere all'interno la card di memoria finché non scatta in posizione.

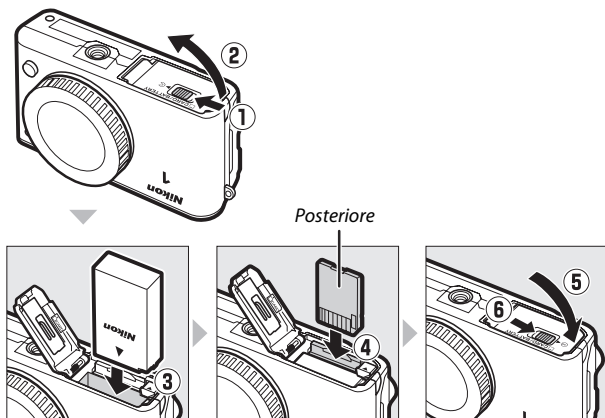

### ✓ **Inserimento e rimozione delle batterie e delle card di memoria**

Spegnere sempre la fotocamera prima di inserire o di rimuovere le batterie o le card di memoria. Si noti che la batteria e le card di memoria potrebbero essere molto calde dopo l'uso; osservare le dovute precauzioni quando si rimuovono la batteria e le card di memoria.

### ✍ **Formattazione delle card di memoria**

Se questa è la prima volta in cui la card di memoria verrà usata nella fotocamera o se la card è stata formattata in un altro dispositivo, selezionare **Formatta card** nel menu impostazioni e seguire le istruzioni sullo schermo per formattare la card (☐ 158). *Si noti che ciò cancella permanentemente qualsiasi dato contenuto nella card.* Assicurarsi di copiare foto e altri dati che si desiderano conservare in un computer prima di procedere.

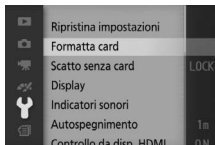

### ✍ **L'interruttore di protezione scrittura**

Le card di memoria sono dotate di un interruttore di protezione scrittura per evitare la perdita accidentale di dati. Quando l'interruttore è nella posizione di "lock" (blocco), la card di memoria non può essere formattata e non possono essere cancellate o registrate foto. Per sbloccare la card di memoria, far scorrere l'interruttore nella posizione "write" (scrittura).

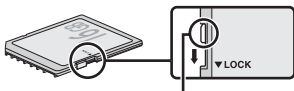

*L'interruttore di protezione scrittura*

### Rimozione delle batterie e delle card di memoria

Dopo aver spento la fotocamera, confermare che la spia di accesso card di memoria (☐ 3) sia spenta e aprire il coperchio alloggiamento card di memoria/vano batteria. Per rimuovere la batteria, prima rilasciarla premendo il blocco batteria arancione nella direzione mostrata dalla freccia e quindi rimuovere la batteria manualmente.

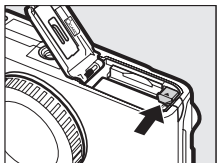

Per rimuovere una card di memoria, prima premere la card all'interno per espellerla (①); la card può essere quindi rimossa manualmente (②).

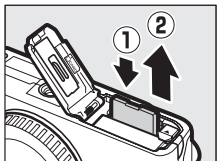

### Card di memoria

- La fotocamera memorizza le foto su card di memoria SD, SDHC e SDXC (disponibile separatamente; ☐ 167).
- Non rimuovere le card di memoria dalla fotocamera, non spegnere la fotocamera né rimuovere o scollegare la fonte di alimentazione durante la formattazione o mentre i dati vengono registrati, cancellati o copiati su un computer. La mancata osservazione di queste precauzioni potrebbe portare a perdita di dati o a danni alla fotocamera o alla card.
- Non toccare i terminali della card con le dita o con oggetti metallici.
- Non piegare, non far cadere né sottoporre a forti urti.
- Non applicare forza alla custodia della card. La mancata osservanza di questa precauzione potrebbe arrecare danni alla card.
- Non esporre ad acqua, calore, alti livelli di umidità o a sole diretto.
- Non formattare le card di memoria in un computer.



## 4 Collegare un obiettivo.

Prestare attenzione per evitare che la polvere entri nella fotocamera quando sono rimossi l'obiettivo o il tappo corpo. L'obiettivo generalmente usato in questo manuale a scopi illustrativi è un obiettivo 1 NIKKOR VR 10-30 mm f/3.5-5.6. Vedere pagina 128 per informazioni sulla riduzione vibrazioni (VR) e pagina 200 per informazioni sulla rimozione degli obiettivi.

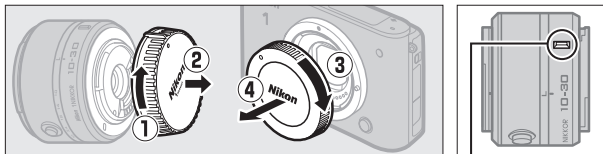

Riferimento di innesto (obiettivo)

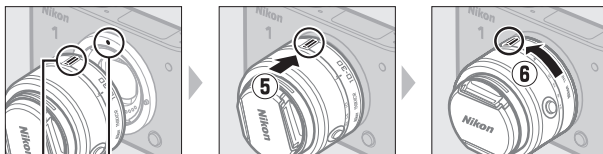

Riferimento di innesto (fotocamera)

Mantenendo i riferimenti allineati, posizionare l'obiettivo sulla fotocamera, quindi ruotarlo finché non scatta in posizione.

Riferimento di innesto (obiettivo)

### Obiettivi con pulsanti barilotto per obiettivo ritraibile

Gli obiettivi con pulsanti barilotto per obiettivo ritraibile non possono essere usati quando retratti. Per sbloccare ed estendere l'obiettivo, tenere premuto il pulsante barilotto per obiettivo ritraibile (1) ruotando contemporaneamente l'anello zoom (2). L'obiettivo può essere retratto e l'anello zoom bloccato premendo il pulsante barilotto per obiettivo ritraibile e ruotando l'anello nella direzione opposta. Prestare attenzione a non premere il pulsante barilotto per obiettivo ritraibile mentre si collega o rimuove l'obiettivo.

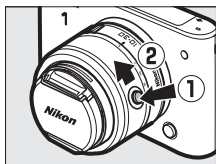

## 5 Accendere la fotocamera.

Premere l'interruttore di alimentazione per accendere la fotocamera. La spia di alimentazione si illumina brevemente in verde e il monitor si accende. Assicurarsi di rimuovere il tappo dell'obiettivo prima della ripresa.

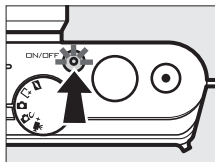

### **Spegnere la fotocamera**

Per spegnere la fotocamera, premere di nuovo l'interruttore di alimentazione. Il monitor si spegne.

### **Autospegnimento**

Se non vengono eseguite operazioni per circa un minuto, il display si spegne e la spia di alimentazione inizia a lampeggiare (se desiderato, il ritardo prima che il display si spenga automaticamente può essere modificato usando l'opzione **Autospegnimento** nel menu impostazioni; □ 160). La fotocamera può essere riattivata azionando il pulsante di scatto. Se non sono state eseguite operazioni per circa tre minuti dopo lo spegnimento del display, la fotocamera si spegne automaticamente.

### **Collegamento e rimozione degli obiettivi**

Spegnere la fotocamera prima di collegare o rimuovere gli obiettivi. Si noti che quando la fotocamera viene spenta, la barriera di protezione sensore nell'obiettivo si chiude, proteggendo il sensore di immagine della fotocamera.

### **Obiettivi con pulsanti barilotto per obiettivo ritraibile**

Se si usa un obiettivo con un pulsante barilotto per obiettivo ritraibile (□ 16), la fotocamera si accende automaticamente quando il blocco barilotto per obiettivo ritraibile viene rilasciato; inoltre, se viene visualizzata la vista attraverso l'obiettivo o il monitor è spento, la fotocamera si spegne quando il barilotto obiettivo viene bloccato (nel caso degli obiettivi 1 NIKKOR VR 10–30 mm f/3.5–5.6 e 1 NIKKOR VR 30–110 mm f/3.8–5.6, è richiesta la versione firmware 1.10 o successiva se il blocco del barilotto obiettivo dovrà spegnere la fotocamera quando il monitor è spento; per informazioni sull'aggiornamento del firmware obiettivo, visitare il sito web Nikon della propria area).



## 6 Scegliere una lingua e impostare l'orologio.

La prima volta in cui la fotocamera viene accesa, viene visualizzata una finestra di selezione della lingua. Usare il multi-selettore e il pulsante  (☰ 7) per scegliere una lingua e impostare l'orologio della fotocamera. Non possono essere scattate foto finché non sono state impostate data e ora.

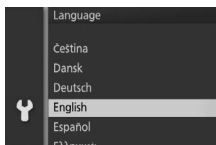

Premere ▲ o ▼ per selezionare la lingua e premere .



Premere ◀ o ▶ per selezionare il fuso orario e premere .

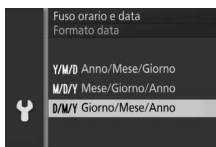

Premere ▲ o ▼ per selezionare il formato data e premere .

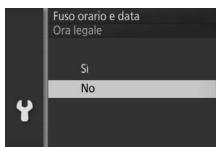

Premere ▲ o ▼ per selezionare l'opzione ora legale e premere .

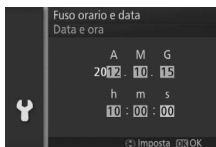

Premere ◀ o ▶ per selezionare le voci e premere ▲ o ▼ per cambiare. Premere  al completamento dell'operazione.

**Nota:** la fotocamera usa un orologio a 24 ore. Lingua e orologio possono essere modificati in qualsiasi momento usando le opzioni **Lingua (Language)** (☰ 162) e **Fuso orario e data** (☰ 162) nel menu impostazioni.

### **L'orologio della fotocamera**

L'orologio della fotocamera è meno accurato della maggior parte degli orologi da polso o da muro. Controllare regolarmente l'orologio con orologi più accurati e regolarlo se necessario.





L'orologio della fotocamera è alimentato da una fonte di alimentazione ricaricabile, che viene caricato secondo necessità quando la batteria principale è installata o la fotocamera è alimentata da un connettore di alimentazione EP-5C e un adattatore CA EH-5b opzionali (☐ 169). Tre giorni di ricarica alimentano l'orologio per circa un mese. Se viene visualizzato un messaggio che avverte che l'orologio non è impostato quando si accende la fotocamera, la batteria dell'orologio è scarica e l'orologio è stato ripristinato. Impostare l'orologio all'ora e alla data corrette.



## 7 Controllare il livello della batteria e la capacità della card di memoria.

Controllare il livello della batteria e il numero di esposizioni rimanenti nel monitor.

### ■ Livello della batteria

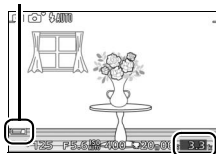

Display	Descrizione
NESSUNA ICONA	Batteria completamente carica o parzialmente scarica; livello indicato dall'icona  o  nel display dettagliato (  159).
	Batteria quasi scarica. Preparare una batteria completamente carica o prepararsi a caricare la batteria.
Impossibile scattare. Inserire una batteria completamente carica.	Batteria scarica; scatto disabilitato. Inserire una batteria carica.

### Livello della batteria



Esposizioni rimanenti

### ■ Numero di esposizioni rimanenti

Il monitor mostra il numero di foto che possono essere salvate nella card di memoria con le impostazioni attuali (i valori sopra 1000 sono arrotondati per difetto al centinaio più vicino; per es., i valori tra 1200 e 1299 sono indicati come 1,2 k). Se viene visualizzato un avviso che afferma che non c'è memoria sufficiente per immagini aggiuntive, inserire un'altra card di memoria ( 13) o cancellare alcune foto ( 85).



# Modo auto

Per riprendere foto e filmati. La fotocamera regola automaticamente le impostazioni perché si adattino al soggetto.

## Scatto di foto nel modo auto

### 1 Selezionare il modo auto.

Ruotare la ghiera di selezione modo su .

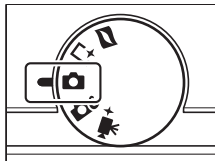

### 2 Preparare la fotocamera.

Reggere la fotocamera saldamente con entrambe le mani, prestando attenzione a non ostruire l'obiettivo, l'illuminatore ausiliario AF o il microfono. Ruotare la fotocamera come mostrato più in basso a destra quando si scattano immagini con orientamento verticale (ritratto).

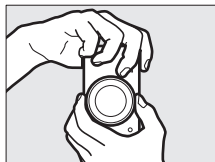
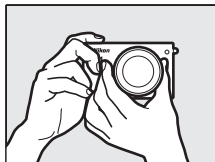

### 3 Inquadrare la foto.

Posizionare il soggetto al centro dell'inquadratura.

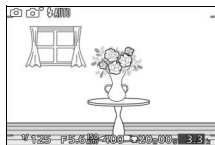

## 4 Mettere a fuoco.

Premere il pulsante di scatto a metà corsa per mettere a fuoco. Se il soggetto è scarsamente illuminato, il flash potrebbe sollevarsi (☞ 72) e l'illuminatore ausiliario AF (☞ 136) potrebbe accendersi per assistere l'operazione di messa a fuoco.



**Se la fotocamera è in grado di mettere a fuoco,** l'area di messa a fuoco selezionata verrà evidenziata in verde e verrà emesso un segnale acustico (il segnale acustico potrebbe non essere emesso se il soggetto è in movimento).

Area di messa a fuoco

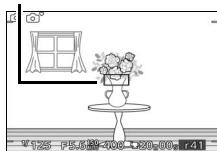

**Se la fotocamera non è in grado di mettere a fuoco,** l'area di messa a fuoco sarà visualizzata in rosso. Vedere pagina 131.

## 5 Scattare.

Premere delicatamente il pulsante di scatto fino in fondo per rilasciare l'otturatore e registrare la foto. La spia di accesso card di memoria si accende e la foto viene visualizzata nel monitor per alcuni secondi (la foto viene automaticamente cancellata dal display quando il pulsante di scatto è premuto a metà corsa). *Non espellere la card di memoria né rimuovere o scollegare la fonte di alimentazione fino allo spegnimento della spia e al completamento della registrazione.*

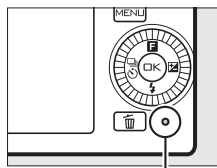

Spia di accesso card di memoria

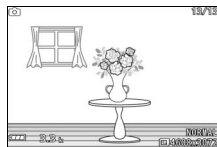

### Il pulsante di scatto

La fotocamera dispone di un pulsante di scatto a due stadi. La fotocamera mette a fuoco quando il pulsante di scatto viene premuto a metà corsa. Premere il pulsante di scatto fino in fondo per scattare la foto.



*Messa a fuoco: premere a metà corsa*

*Scatto: premere fino in fondo*

### Scattare varie foto in successione





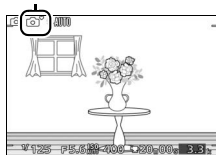

Se è selezionato **No** per **Mostra foto scattata** nel menu di riproduzione (110), si possono scattare foto aggiuntive senza rimettere a fuoco tenendo premuto a metà corsa il pulsante di scatto tra scatti.

### Selezione automatica scene

In modo auto, la fotocamera analizza automaticamente il soggetto e seleziona la scena appropriata. La scena selezionata viene mostrata nel monitor.

Icona scena



	<b>Ritratto:</b> soggetti di ritratti di persone.
	<b>Paesaggio:</b> paesaggi e panorami metropolitani.
	<b>Ritratto notturno:</b> ritratto di soggetti inquadrati su sfondi scuri.
	<b>Close-up:</b> soggetti vicini alla fotocamera.
	<b>Paesaggio notturno:</b> paesaggi e panorami metropolitani scarsamente illuminati.
	<b>Auto:</b> soggetti che non rientrano nelle categorie elencate sopra.



### **Utilizzo di un obiettivo zoom**

Utilizzare l'anello zoom per ingrandire il soggetto in modo che riempi un'area più grande dell'inquadratura, o per ridurlo in modo da aumentare l'area visibile nella foto finale (selezionare lunghezze focali più lunghe sulla scala delle lunghezze focali dell'obiettivo per ingrandire, lunghezze focali più brevi per ridurre).

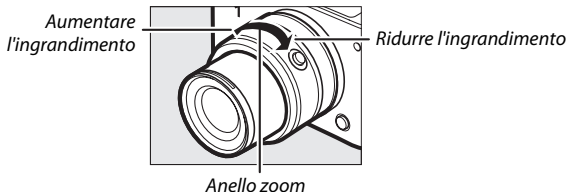

Se si utilizza un obiettivo opzionale con un interruttore zoom motorizzato, selezionare **T** per aumentare l'ingrandimento e **W** per ridurre l'ingrandimento. La velocità di ingrandimento e riduzione della fotocamera varia in base al livello di scorrimento dell'interruttore. La posizione dello zoom è indicata dalla guida dello zoom nel display.

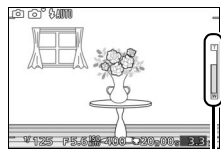

Guida zoom

### **Priorità ai volti**

La fotocamera rileva e mette a fuoco i soggetti del ritratto (priorità ai volti). Verrà visualizzato un bordo doppio giallo se viene rilevato un soggetto del ritratto rivolto verso la fotocamera (se sono rilevati più volti, fino a un massimo di cinque, la fotocamera selezionerà il soggetto più vicino). Premere il pulsante di scatto a metà corsa per mettere a fuoco il soggetto nel bordo doppio giallo. Il bordo scomparirà dal display se la fotocamera non è più in grado di rilevare il soggetto (perché, per esempio, il soggetto ha distolto lo sguardo).



### **Impostazioni disponibili**

Per informazioni sulle opzioni disponibili nel modo auto, vedere pagina 176.

### **Vedere anche**

Per informazioni sulla disattivazione del segnale acustico che si attiva quando la fotocamera mette a fuoco o viene rilasciato l'otturatore, vedere pagina 160.

## ■ Controllo immagine dal vivo

I controlli immagine dal vivo consentono di visualizzare in anteprima in che modo le modifiche a ciascun controllo influenzeranno la foto finale. Per scegliere un controllo immagine dal vivo per il modo auto, premere ▲ (F), usare il multi-selettore per selezionare un controllo e premere OK per visualizzare l'effetto.

Ruotare il multi-selettore per scegliere un'impostazione e premere OK per selezionarla. Per annullare i controlli immagine dal vivo, premere nuovamente ▲ (F).

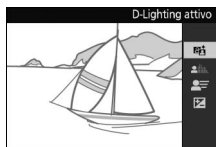
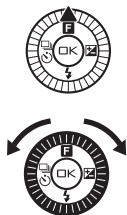

**D-Lighting attivo:** per conservare i particolari nelle zone di alte luci e ombre, creando un contrasto naturale.



*D-Lighting attivo: alto*



*D-Lighting attivo: basso*

*Aumentare l'effetto*



*Ridurre l'effetto*

**Ammorbidimento sfondo:** per ammorbidire i dettagli dello sfondo in modo da far risaltare il soggetto o per mettere a fuoco sia lo sfondo sia il primo piano.



*Sfondo nitido*



*Sfondo ammorbidito*

*Rendere nitido lo sfondo*

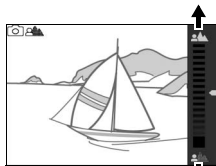

*Ammorbire lo sfondo*



**Controllo movimento:** per suggerire il movimento rendendo confusi gli oggetti in movimento o per "congelare" il movimento in modo da catturare chiaramente oggetti in movimento.



*Congelare il movimento*

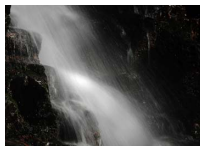

*Rendere confuso il movimento*

*Congelare il movimento*



*Rendere confuso il movimento*

**Controllo luminosità:** per rendere le immagini più chiare o più scure.



*Più chiaro*



*Più scuro*

*Più chiaro*

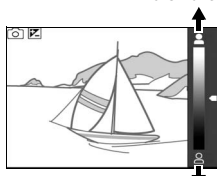

*Più scuro*

**Controllo immagine dal vivo**

La ripresa in sequenza non è disponibile (☐ 67) e il flash incorporato non può essere utilizzato quando è attivo il controllo immagine dal vivo. Premendo il pulsante di registrazione filmato si annulla il controllo immagine dal vivo.

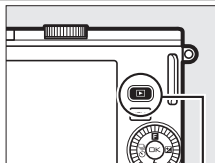

## Visualizzazione delle foto

Premere  per visualizzare la foto più recente a pieno formato nel monitor (riproduzione a pieno formato).

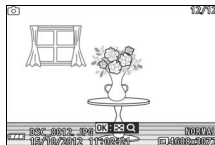

Pulsante 



Premere  o  o ruotare il multi-selettore per visualizzare altre immagini.



Premere il pulsante di scatto a metà corsa per interrompere la riproduzione e tornare al modo di ripresa.

### **Vedere anche**

Per informazioni su come visualizzare/nascondere le informazioni sulle foto, vedere pagina 160. Per informazioni sulla visualizzazione di più immagini, vedere pagina 82. Per informazioni sull'aumento dell'ingrandimento al centro dell'immagine attuale, vedere pagina 84. Per informazioni sugli slide show, vedere pagina 87.

## Eliminazione delle immagini

Per eliminare l'immagine corrente, premere . Si noti che, una volta eliminate, le foto non possono essere recuperate.

### 1 Visualizzare la foto.

Visualizzare la foto che si desidera cancellare come descritto nella pagina precedente.

### 2 Premere .

Verrà visualizzata una finestra di conferma.

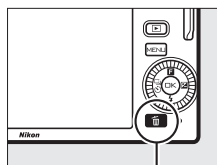

Pulsante



### 3 Eliminare la foto.

Premere nuovamente per eliminare la foto e tornare alla riproduzione oppure premere per uscire senza eliminare la foto.

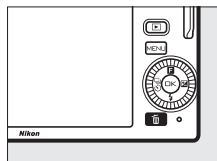

#### Eliminazione di più immagini

L'opzione **Elimina** nel menu riproduzione ( 85) può essere usata per eliminare tutte le foto o le foto selezionate.



## Registrazione di filmati in modo auto

In modo auto, il pulsante di registrazione filmato può essere usato per riprendere filmati HD con audio a proporzioni di 16 : 9 (il ritaglio filmato viene visualizzato nel display). Premere il pulsante di registrazione filmato per avviare e arrestare la registrazione.

### Scatto di foto durante la registrazione

Possono essere scattate foto in qualsiasi momento durante la registrazione premendo il pulsante di scatto fino in fondo. La registrazione del filmato non viene interrotta.

### Vedere anche

Per informazioni sulla visualizzazione di filmati, vedere pagina 65.

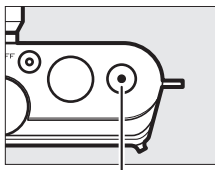

*Pulsante di registrazione filmato*

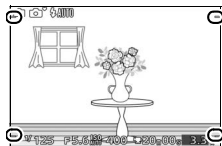



# Modo creativo

Scegliere il modo creativo quando si scattano foto usando effetti speciali, si fanno corrispondere le impostazioni alla scena oppure si controllano tempo di posa e apertura.

## Scegliere un modo creativo

### 1 Selezionare il modo creativo.

Ruotare la ghiera di selezione modo su .

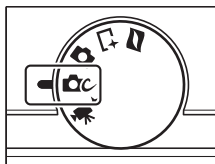

### 2 Scegliere una scena.

Premere  (**F**) e selezionare una scena con il multi-selettore (📖 32).



Premere  per selezionare la scena evidenziata. La selezione viene indicata da un'icona nel display.

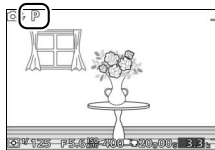











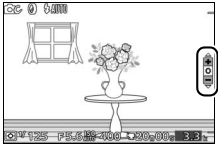

## Scelta di una scena

Il modo creativo consente di scegliere fra le seguenti scene:

Opzione	Descrizione
<b>Auto programmato (P)</b>	La fotocamera imposta il tempo di posa e il diaframma per ottenere un'esposizione ottimale (☐ 34). È consigliato per le istantanee e in altre situazioni in cui si ha poco tempo per regolare le impostazioni della fotocamera.
<b>Auto a priorità di tempi (S)</b>	L'utente sceglie il tempo di posa; la fotocamera seleziona un diaframma per garantire risultati ottimali (☐ 35). Utilizzare per fermare l'azione o creare un effetto di movimento confuso.
<b>Auto priorità diaframmi (A)</b>	L'utente sceglie il diaframma; la fotocamera seleziona un tempo di posa per garantire risultati ottimali (☐ 36). Utilizzare per rendere confuso lo sfondo o per mettere a fuoco sia lo sfondo sia i primi piani.
<b>Manuale (M)</b>	L'utente controlla sia il tempo di posa sia l'apertura (☐ 37). Per effettuare esposizioni lunghe, scegliere un tempo di posa di "Posa B" (☐ 38).
<b>Paesaggio notturno (🌃)</b>	Ogni volta che il pulsante di scatto viene premuto fino in fondo, la fotocamera riprende una serie di scatti e li combina per catturare un'illuminazione scarsa nelle scene notturne; durante l'elaborazione, viene visualizzato un messaggio e non si possono scattare immagini. Il flash non si attiva e i bordi delle foto vengono tagliati. Si noti che i risultati desiderati potrebbero non essere ottenuti se la fotocamera o il soggetto si muovono durante la ripresa; se la fotocamera non è in grado di combinare le immagini, verrà visualizzato un avviso e sarà scattata soltanto un'immagine.



Opzione	Descrizione
<b>Ritratto notturno</b> 	Ogni volta che il pulsante di scatto viene premuto fino in fondo, la fotocamera riprende una serie di scatti, alcuni con il flash e alcuni senza, e li combina per catturare l'illuminazione di sfondo nei ritratti scattati di notte o con luce scarsa; durante l'elaborazione, viene visualizzato un messaggio e non si possono scattare immagini. Si noti che i bordi delle foto saranno ritagliati e che potrebbe non essere possibile ottenere i risultati desiderati se la fotocamera o il soggetto si muovono durante la ripresa; se la fotocamera non è in grado di combinare le immagini, verrà visualizzato un avvertimento e la fotocamera scatterà un'unica immagine utilizzando il flash.
<b>Controluce</b> 	Per fotografare soggetti in controluce (☐ 40).
<b>Panorama semplif.</b> 	Per riprendere panoramiche da visualizzare in seguito nella fotocamera (☐ 41).
<b>Flou</b> 	Per scattare foto con un effetto filtro flou. Per scegliere la quantità di flou, premere  quando è visualizzata la vista attraverso l'obiettivo, selezionare un'opzione usando il multi-selettore, quindi premere  per confermare la selezione. 
<b>Effetto miniatura</b> 	La parte superiore e quella inferiore di ciascuna foto vengono sfocate in modo tale che il soggetto appaia come un diorama fotografato a breve distanza. Funziona in modo ottimale quando si riprende da un punto di vista alto.
<b>Selezione colore</b> 	Scattare foto in cui soltanto una tinta selezionata appare a colori. Per scegliere la tinta, premere  quando è visualizzata la vista attraverso l'obiettivo e usare il multi-selettore e il pulsante  . 



 **Impostazioni disponibili**  
 Per informazioni sulle opzioni disponibili nel modo creativo, vedere pagina 178.

## Scattare foto nei modi P, S, A e M

I modi **P**, **S**, **A** e **M** offrono diversi livelli di controllo su tempo di posa e apertura. Scegliere un modo e regolare le impostazioni in base al proprio intento creativo.

### P Auto programmato

In questo modo, la fotocamera regola automaticamente tempo di posa e diaframma per garantire un'esposizione ottimale nella maggior parte delle situazioni. Questo modo è consigliato per le istantanee e altre situazioni in cui si vuole lasciare alla fotocamera il controllo di tempo di posa e apertura.



#### ■ Scelta di una combinazione di tempo di posa e apertura

Sebbene il tempo di posa e l'apertura scelti dalla fotocamera garantiscano risultati ottimali, si possono anche scegliere altre combinazioni che produrranno la stessa esposizione ("programma flessibile").

Ruotare il multi-selettore in senso orario per aperture grandi (numeri f/ bassi) che rendono confusi i dettagli dello sfondo oppure tempi di posa veloci che "congelano" il movimento. Ruotare il multi-selettore in senso antiorario per aperture piccole (numeri f/ alti) che aumentano la profondità di campo oppure tempi di posa lenti che rendono confuso il movimento. \* viene visualizzato quando è attivo il programma flessibile.

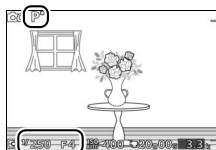

#### 🔧 Ripristino delle impostazioni predefinite di tempo di posa e diaframma

Per ripristinare le impostazioni predefinite del tempo di posa e del diaframma, ruotare il multi-selettore finché \* non è più visualizzato o spegnere la fotocamera. Il tempo di posa e il diaframma predefiniti vengono ripristinati automaticamente quando la fotocamera entra nel modo standby.

## S Auto a priorità di tempi

Nel modo Auto a priorità di tempi, l'utente seleziona il tempo di posa, mentre la fotocamera seleziona automaticamente il diaframma per garantire un'esposizione ottimale. Utilizzare tempi di posa lunghi per conferire movimento rendendo confusi i soggetti in movimento, tempi di posa veloci per "congelare" il movimento.



Tempo di posa veloce ( $1/1600$  s)

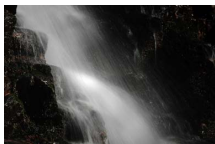

Tempo di posa lungo (1 s)



### ■ Scelta di un tempo di posa

Ruotare il multi-selettore per scegliere tra tempi di posa compresi tra 30 s e  $1/16.000$  s. Ruotare il selettore in senso orario per tempi di posa più veloci, in senso antiorario per tempi di posa più lenti.



### ■ Ripresa in sequenza

Il tempo di posa selezionato potrebbe cambiare quando è attiva la ripresa in sequenza (☐ 67).

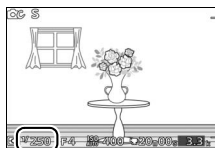

## A Auto priorità diaframmi

Nel modo Auto priorità diaframmi, l'utente seleziona il diaframma, mentre la fotocamera seleziona automaticamente il tempo di posa che produrrà un'esposizione ottimale. Diaframmi aperti (numeri f/ bassi) riducono la profondità di campo, sfocando gli oggetti dietro e davanti al soggetto principale. Diaframmi chiusi (numeri f/ alti) aumentano la profondità di campo, evidenziando i dettagli sullo sfondo e in primo piano. Profondità di campo brevi sono in genere utilizzate nei ritratti per rendere confusi i dettagli dello sfondo, mentre profondità di campo lunghe sono impiegate nelle foto di paesaggi per mettere a fuoco sfondo e primo piano.



*Diaframma aperto (f/5.6)*



*Diaframma chiuso (f/16)*

### ■ Scelta di un'apertura

Ruotare il multi-selettore in senso antiorario per diaframmi più aperti (numeri f/ più bassi), in senso orario per diaframmi più chiusi (numeri f/ più alti). Il valore minimo e quello massimo dipendono dall'obiettivo attualmente in uso.

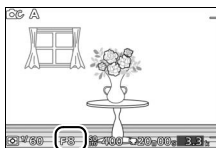



## M Manuale

Nel modo manuale, l'utente controlla sia il tempo di posa sia il diaframma.

### ■ Scelta di tempo di posa e apertura

Regolare il tempo di posa e l'apertura facendo riferimento all'indicatore di esposizione (vedere sotto). Premere ► per selezionare il tempo di posa o l'apertura e ruotare il multi-selettore per scegliere un valore, quindi ripetere per la voce rimanente. Ruotare il multi-selettore in senso orario per tempi di posa più veloci o diaframmi più chiusi (numeri f/ più alti), in senso antiorario per tempi di posa più lunghi o diaframmi più aperti (numeri f/ più bassi). I tempi di posa possono essere impostati su valori veloci fino a  $\frac{1}{16.000}$  s o lunghi fino a 30 s, oppure su "Posa B" per tenere aperto indefinitamente l'otturatore per esposizioni lunghe (☞ 38). L'apertura può essere impostata su valori compresi tra il minimo e il massimo per l'obiettivo.

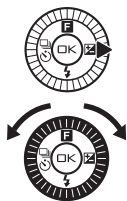

Tempo di posa

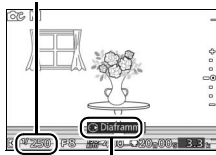

Premere ► per selezionare l'apertura.

Apertura

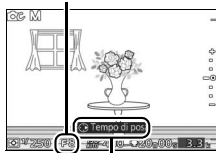

Premere ► per selezionare il tempo di posa.

### 📷 Ripresa in sequenza

Il tempo di posa selezionato potrebbe cambiare quando è attiva la ripresa in sequenza (☞ 67).



## L'indicatore di esposizione

Quando sono selezionati tempi di posa diversi da "Posa B", l'indicatore di esposizione indica se la foto sarà sotto o sovraesposta con le impostazioni correnti.

Esposizione ottimale	Sottoesposta di 1/3 EV	Sovraesposta di più di 2 EV
+ . . -0 . . -	+ . . -0 . . -	+ . . -0 . . - .



## ■ Esposizioni lunghe (solo modo M)

Selezionare un tempo di posa di "Posa B" per esposizioni lunghe di luci in movimento, stelle, scenari notturni o fuochi d'artificio. L'otturatore rimane aperto mentre il pulsante di scatto viene tenuto premuto. Utilizzare un treppiedi per evitare sfocature.



### 1 Preparare la fotocamera.

Installare la fotocamera su un treppiedi oppure collocarla su una superficie piana e stabile. Per evitare la perdita di alimentazione prima del completamento dell'esposizione, utilizzare una batteria EN-EL20 completamente carica o un adattatore CA EH-5b e un connettore di alimentazione EP-5C opzionali. Si noti che potrebbe apparire del disturbo (punti luminosi, pixel luminosi distribuiti in modo casuale o effetto nebbia) in esposizioni lunghe; prima della ripresa, scegliere **Si** per **NR su pose lunghe** nel menu di ripresa (☐ 128).

---

## 2 Scegliere un tempo di posa di "Posa B".

Premere ► per selezionare il tempo di posa e ruotare il multi-selettore in senso antiorario per selezionare "Posa B".

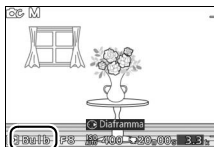

---

## 3 Aprire l'otturatore.

Dopo avere messo a fuoco, premere il pulsante di scatto fino in fondo. Tenere premuto il pulsante di scatto fino al termine dell'esposizione.

---

## 4 Chiudere l'otturatore.

Rimuovere il dito dal pulsante di scatto.

La ripresa termina automaticamente dopo circa due minuti. Si noti che potrebbe essere necessario del tempo per registrare esposizioni lunghe.



## Controluce

Il metodo usato per catturare dettagli in aree in ombra di soggetti in controluce dipende dall'opzione selezionata per **HDR** nel menu di ripresa (☐ 117).

Si

I dettagli nelle alte luci e nelle ombre vengono conservati usando HDR (high dynamic range); **HDR** appare sul display. Ogni volta che viene premuto il pulsante di scatto fino in fondo, la fotocamera riprende due scatti in rapida successione e li combina per conservare i dettagli in condizioni di alte luci e ombre in scene ad alto contrasto; il flash incorporato non si attiva. Mentre gli scatti sono combinati, verrà visualizzato un messaggio e lo scatto dell'otturatore sarà disabilitato. La foto finale verrà visualizzata al termine dell'elaborazione.



*Prima esposizione  
(più scura)*

+



*Seconda esposizione  
(più luminosa)*

➔



*Immagine combinata  
HDR*

No

Il flash si attiva per "schiarire" (illuminare) le ombre nei soggetti in controluce. Viene scattata soltanto una foto quando viene premuto il pulsante di scatto fino in fondo e il flash si attiva a ogni scatto.

### Inquadratura delle foto HDR

I bordi dell'immagine saranno ritagliati. I risultati desiderati potrebbero non essere ottenuti se la fotocamera o il soggetto si muovono durante la ripresa. A seconda della scena, le ombreggiature potrebbero essere irregolari e potrebbero apparire ombre intorno a oggetti molto luminosi oppure aloni intorno a oggetti scuri. Se la fotocamera non è in grado di combinare con successo le due immagini, verrà registrata un'unica immagine con esposizione normale e verrà applicato D-Lighting attivo (☐ 127).

## Panorama semplif.

Seguire i passaggi di seguito per riprendere panoramiche. Durante la ripresa, la fotocamera mette a fuoco usando l'area AF auto (☐ 134); il rilevamento del volto (☐ 24) non è disponibile. La compensazione dell'esposizione (☐ 71) può essere usata, ma il flash incorporato non si attiverà.

### 1 Impostare la messa a fuoco e l'esposizione.

Inquadrare l'inizio della panoramica e premere il pulsante di scatto a metà corsa. Appaiono delle guide nel display.

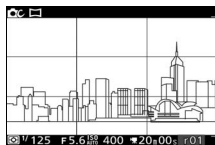

### 2 Avviare la ripresa.

Premere il pulsante di scatto fino in fondo e quindi sollevare il dito dal pulsante. Le icone △, ▽, ◀ e ▶ appariranno nel display per indicare le possibili direzioni della panoramica.

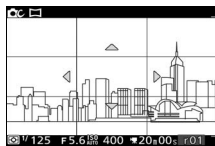

### 3 Effettuare una ripresa panoramica.

Effettuare lentamente una ripresa panoramica in alto, in basso, a sinistra o a destra come mostrato di seguito. La ripresa inizia quando la fotocamera rileva la direzione della panoramica e appare un indicatore di avanzamento nel display. La ripresa termina automaticamente quando si raggiunge la fine della panoramica.

*Indicatore di avanzamento*

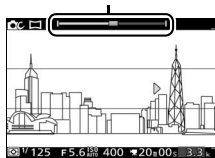

Di seguito viene mostrato un esempio del modo in cui effettuare una ripresa panoramica con la fotocamera. Senza cambiare la propria posizione, effettuare una ripresa panoramica con la fotocamera in una curva regolare orizzontalmente o verticalmente. Decidere i tempi della ripresa panoramica in base all'opzione selezionata per **Dimensioni dell'immagine** nel menu di ripresa: sono necessari circa 15 secondi per completare la panoramica quando è selezionato **STD Panorama normale**, circa 30 secondi quando è selezionato **WIDE Panorama ampio**.

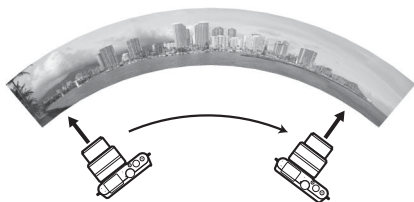

#### **Panoramiche**

Gli obiettivi grandangolari ad alta distorsione potrebbero non riuscire a produrre i risultati desiderati. Verrà visualizzato un messaggio di errore se la fotocamera effettua una panoramica troppo rapidamente o con poca regolarità.

La panoramica completata sarà leggermente più piccola dell'area visibile nel display durante la ripresa. Non vengono registrate panoramiche se la ripresa termina prima del punto di metà corsa; se la ripresa termina dopo il punto di metà corsa ma prima del completamento della panoramica, la porzione non registrata verrà visualizzata in grigio.

## ■ Visualizzazione delle panoramiche

Le panoramiche possono essere visualizzate premendo ▼ quando una panoramica viene visualizzata a pieno formato (☐ 27). L'inizio della panoramica verrà visualizzato con la dimensione più piccola che riempie il display e la fotocamera quindi scorrerà attraverso l'immagine nella direzione originale di effettuazione della ripresa panoramica.



Finestra di Guida navigazione

È possibile eseguire le seguenti operazioni:

Per	Usare	Descrizione
Mettere in pausa		Mettere in pausa la riproduzione.
Riprodurre		Riprendere la riproduzione quando la panoramica è in pausa o durante il riavvolgimento/avanzamento.
Andare avanti/ riavvolgere		Premere ◀ per riavvolgere, ▶ per avanzare. Se la riproduzione viene messa in pausa, la panoramica si riavvolge o avanza di un segmento alla volta; tenere premuto il pulsante per un avanzamento o riavvolgimento continuo.
Tornare alla riproduzione a pieno formato		Premere ▲ o ◻ per tornare alla riproduzione a pieno formato.



## Registrazione di filmati in modo creativo

In modo creativo, il pulsante di registrazione filmato può essere usato per riprendere filmati HD con audio a proporzioni di 16 : 9 (gli angoli del ritaglio filmato vengono visualizzati nel display). Premere il pulsante di registrazione filmato per avviare e arrestare la registrazione. Si noti che, indipendentemente dal modo selezionato, i filmati sono registrati usando l'esposizione auto programmata; per regolare l'esposizione quando si riprendono filmati, selezionare il modo filmato avanzato (📖 57).

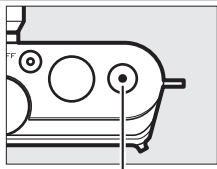

*Pulsante di registrazione filmato*

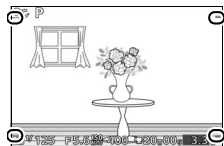

*Ritaglio filmato*

### Scatto di foto durante la registrazione

Possono essere scattate foto in qualsiasi momento durante la registrazione premendo il pulsante di scatto fino in fondo. La registrazione del filmato non viene interrotta.

### Vedere anche

Per informazioni sulla visualizzazione di filmati, vedere pagina 65.



# Modo cattura immagine migliore

Questo modo è ideale per soggetti che cambiano velocemente e sono difficili da catturare. Per scegliere quando rilasciare l'otturatore mentre la scena viene riprodotta al rallentatore (visualizz. rallentatore) o per lasciare che la fotocamera scelga lo scatto migliore in base alla composizione e al movimento (Selezione foto intelligente; 47).

## Visualizzazione a rallentatore

In questo modo, la fotocamera cattura una breve sequenza di immagini fisse e la riproduce al rallentatore in modo da poter scegliere il momento preciso di una foto. Quando il pulsante di scatto viene premuto a metà corsa, la fotocamera registra fino a 20 fotogrammi in circa 1,3 s e li riproduce in una sequenza continua al rallentatore. Quando viene visualizzata l'inquadratura che si vuole conservare, premere il pulsante di scatto fino in fondo per registrare l'inquadratura corrente ed eliminare le immagini rimanenti. Per usare la visualizz. rallentatore, selezionare **Visualizz. rallentatore** dal menu del pulsante ▲ (F) in modo cattura immagine migliore.

### 1 Selezionare il modo cattura immagine migliore.

Ruotare la ghiera di selezione modo su . Se è selezionato **Selez. foto intelligente**, scegliere **Visualizz. rallentatore**.

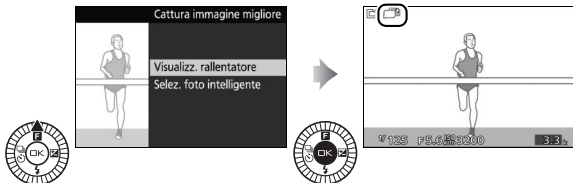
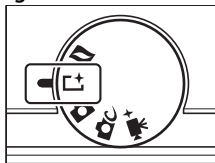

## 2 Inquadrare la foto.

Comporre la foto con il soggetto al centro dell'inquadratura.



## 3 Premere il pulsante di scatto a metà corsa.

La fotocamera metterà a fuoco (☞ 22) e quindi, in un periodo di circa 1,3 s, registrerà 20 fotogrammi in un buffer di memoria temporaneo.



## 4 Visualizzare i contenuti del buffer.

Tenere premuto il pulsante di scatto a metà corsa per riprodurre i fotogrammi nel buffer in un ciclo continuo lungo circa 6,5 s. La posizione del fotogramma corrente viene indicata da un indicatore di avanzamento.

*Indicatore di avanzamento*



## 5 Registrare il fotogramma desiderato.

Premere il pulsante di scatto fino in fondo per registrare il fotogramma attuale ed eliminare le immagini rimanenti; il fotogramma selezionato verrà visualizzato per alcuni secondi quando la registrazione è completa. Per uscire senza registrare una foto, rilasciare il pulsante senza premerlo fino in fondo.

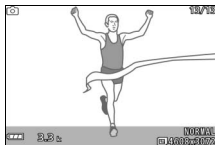

### Visualizzazione ed eliminazione di foto scattate in visualizzazione a rallentatore

Le foto scattate in visualizzazione a rallentatore possono essere visualizzate come descritto a pagina 27 o eliminate come descritto a pagina 28.

## Selezione foto intelligente

Scegliere il modo Selezione foto intelligente per lasciare che la fotocamera assista nello scattare foto che catturano un'espressione mutevole sul volto di un soggetto ritratto o altri scatti difficili da riprendere come le foto di gruppo nelle scene di feste. Ogni volta che l'otturatore viene rilasciato, la fotocamera seleziona automaticamente lo scatto migliore e un certo numero di scatti candidati al miglior scatto in base alla composizione e al movimento. Per usare la Selezione foto intelligente, selezionare **Selez. foto intelligente** dal menu del pulsante ▲ (F) in modo cattura immagine migliore.

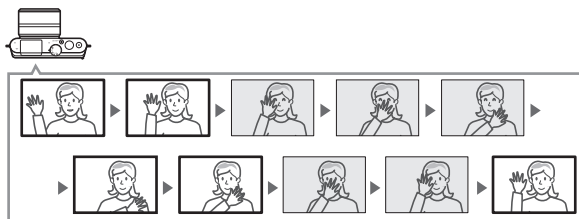

### 1 Selezionare il modo cattura immagine migliore.

Ruotare la ghiera di selezione modo su . Se è selezionato **Visualizz. rallentatore**, scegliere **Selez. foto intelligente**.

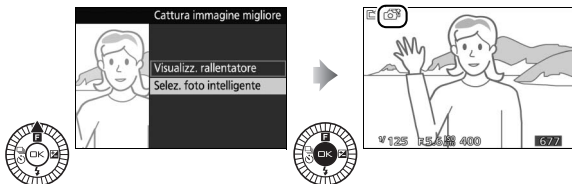
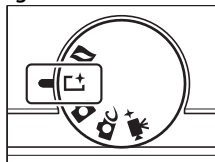

## 2 Inquadrare la foto.

Comporre la foto con il soggetto al centro dell'inquadratura.



## 3 Avviare il buffering delle foto.

Premere il pulsante di scatto a metà corsa per mettere a fuoco (☞ 22). Verrà visualizzata un'icona quando la fotocamera inizia a registrare le immagini nel buffer di memoria. La fotocamera regola continuamente la messa a fuoco per tenere conto delle variazioni di distanza dal soggetto mentre il pulsante di scatto viene premuto a metà corsa.



## 4 Scattare.

Premere delicatamente il pulsante di scatto fino in fondo. La fotocamera confronterà gli scatti registrati nel buffer prima e dopo la pressione del pulsante di scatto fino in fondo e ne selezionerà cinque da copiare nella card di memoria. Si noti che l'operazione potrebbe richiedere del tempo. Al termine della registrazione, nel monitor viene visualizzata la migliore immagine.



### **Buffering**

Il buffering inizia quando il pulsante di scatto viene premuto a metà corsa e termina dopo circa 90 secondi o quando il pulsante di scatto viene premuto fino in fondo.

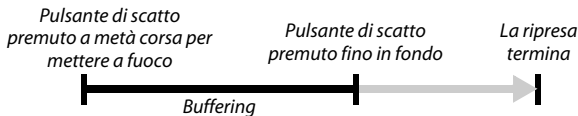

### **File Selezione foto intelligente**

Non eliminare il file "NCSPSLST.LST" dalla cartella "NCFL" sulla card di memoria né modificare i nomi file delle immagini scattate con Selezione foto intelligente. La fotocamera non riconoscerà più i file coinvolti come immagini di Selezione foto intelligente e li tratterà invece come foto indipendenti.

### **Impostazioni disponibili**

Per informazioni sulle opzioni disponibili nel modo Cattura immagine migliore, vedere pagina 176.

### **Modo cattura immagine migliore**

La fotocamera sceglie automaticamente un modo scena appropriato per il soggetto. Non è possibile registrare filmati e la pressione del pulsante di registrazione filmato non produce alcun effetto. Non è possibile utilizzare il flash.

### **Vedere anche**

Usare l'opzione **Numero di scatti salvati** nel menu di ripresa per scegliere il numero di scatti selezionati da Selezione foto intelligente (☐ 123).



## Visualizzazione di foto scattate con Selezione foto intelligente



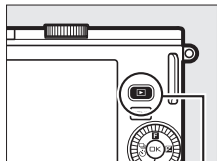

Premere  e utilizzare il multi-selettore per visualizzare le foto scattate con Selezione foto intelligente (libro 27; le foto scattate con Selezione foto intelligente sono indicate da un'icona ). Delle foto registrate tramite Selezione foto intelligente, verrà visualizzato solo lo scatto migliore (quando si preme il multi-selettore verso destra per visualizzare l'immagine successiva, la fotocamera salterà gli scatti candidati al miglior scatto, pertanto la successiva immagine visualizzata non avrà un numero file immediatamente successivo a quello dell'immagine corrente). Premere il pulsante di scatto a metà corsa per interrompere la riproduzione e tornare al modo di ripresa.



Pulsante 





### Scelta dello scatto migliore

Quando viene visualizzata una foto scattata con Selezione foto intelligente, si può scegliere lo scatto migliore premendo . Premere  o  per visualizzare le altre immagini della sequenza e premere  per selezionare l'immagine corrente come scatto migliore. Per tornare alla riproduzione normale, premere .



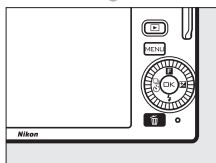
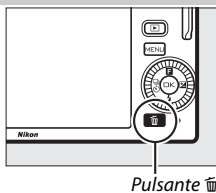

## Eliminazione delle immagini

Se si preme  quando è selezionata un'immagine scattata con Selezione foto intelligente, verrà visualizzata una finestra di conferma; premere nuovamente  per eliminare lo scatto migliore e le immagini candidate allo scatto migliore oppure premere  per uscire senza eliminare le immagini. *Si noti che, una volta eliminate, le foto non possono essere recuperate.*



### Eliminazione di foto singole

Se si preme il pulsante  nella finestra di selezione dello scatto migliore, vengono visualizzate le seguenti opzioni; selezionare un'opzione utilizzando il multi-selettore e premere  per confermare la selezione.

- **Questa immagine:** per eliminare la foto corrente (si noti che l'immagine selezionata correntemente come scatto migliore non può essere eliminata).
- **Tutte tranne migliore:** per eliminare i candidati al miglior scatto, ma non l'immagine attualmente selezionata come miglior scatto.

Verrà visualizzata una finestra di conferma; per eliminare l'immagine o le immagini selezionate, selezionare **Sì** e premere .







# Modo Istantanea in movimento

Per registrare brevi vignette di filmato con le foto. Ogni volta che si rilascia l'otturatore, la fotocamera registra un'immagine fissa e circa 1,6 s di sequenza filmato. Quando la risultante "Istantanea in movimento" viene visualizzata nella fotocamera, il filmato verrà riprodotto al rallentatore per circa 4 s, seguito dall'immagine fissa; la riproduzione è accompagnata da una traccia di background lunga circa 10 s.

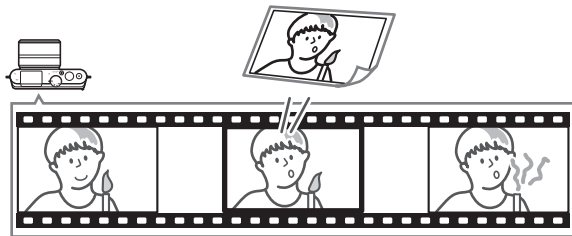

## Ripresa nel modo Istantanea in movimento

### 1 Selezionare il modo Istantanea in movimento.

Ruotare la ghiera di selezione modo su

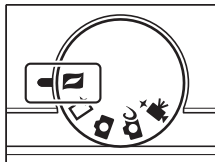

### 2 Inquadrare la foto.

Comporre la foto con il soggetto al centro dell'inquadratura.



### Impostazioni disponibili

Per informazioni sulle opzioni disponibili nel modo Istantanea in movimento, vedere pagina 176.

### 3 Avviare il buffering.

Premere il pulsante di scatto a metà corsa per mettere a fuoco (📖 22). Verrà visualizzata un'icona quando la fotocamera inizia a registrare la sequenza nel buffer di memoria.



### 4 Scattare.

Premere delicatamente il pulsante di scatto fino in fondo. La fotocamera registrerà una foto insieme a una sequenza di filmato di circa 1,6 s che inizia prima e termina dopo la pressione del pulsante di scatto fino in fondo. Si noti che l'operazione potrebbe richiedere del tempo. Al termine della registrazione, la foto verrà visualizzata per alcuni secondi.



#### Buffering

Il buffering inizia quando il pulsante di scatto viene premuto a metà corsa e termina dopo circa 90 secondi o quando il pulsante di scatto viene premuto fino in fondo.

*Pulsante di scatto  
premuo a metà corsa  
per mettere a fuoco*

*Pulsante di scatto  
premuo fino in fondo*

*La ripresa  
termina*



## ■ Scelta di un tema

Per scegliere la musica di sottofondo per il filmato, premere ▲ (F) e usare il multi-selettore e il pulsante OK per selezionare fra **Bellezza**, **Onde**, **Relax** e **Dolcezza**.

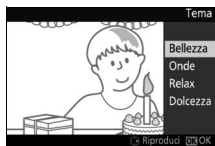

Per riprodurre la musica di sottofondo per il tema selezionato, premere ► e ruotare il multi-selettore per regolare il volume.



### 🔍 Modo Istantanea in movimento



L'audio dal vivo non viene registrato. Non è possibile registrare filmati utilizzando il pulsante di registrazione filmato e non è possibile utilizzare il flash.

### 🔍 Vedere anche

Vedere pagina 123 per informazioni sulla scelta delle porzioni del buffer che devono essere incluse nella sequenza di filmato. Per informazioni sul salvataggio delle Istantanee in movimento in un formato che possa essere visualizzato con la maggior parte dei software di riproduzione filmato, vedere pagina 124.



## Visualizzazione delle Istantanee in movimento

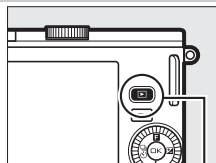

Premere  e utilizzare il multi-selettore per visualizzare un'Istantanea in movimento (📖 27; le Istantanee in movimento sono indicate da un'icona ). Premendo  quando è visualizzata un'Istantanea in movimento, viene riprodotta la parte di filmato al rallentatore in un periodo di circa 4 s, seguita dalla foto; la traccia di sottofondo viene riprodotta per circa 10 s (per scegliere una nuova traccia di sottofondo, usare l'opzione **Cambia tema** nel menu di riproduzione; 📖 115). Premere il pulsante di scatto a metà corsa per interrompere la riproduzione e tornare al modo di ripresa.



Pulsante 



## Eliminazione delle Istantanee in movimento

Per eliminare l'Istantanea in movimento corrente, premere . Verrà visualizzata una finestra di conferma; premere nuovamente  per eliminare la foto e il filmato e tornare alla riproduzione oppure premere  per uscire senza cancellare il file. *Si noti che, una volta eliminate, le Istantanee in movimento non possono essere recuperate.*

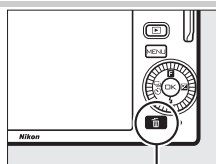

Pulsante 

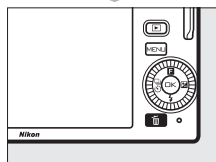

# Registrazione e visualizzazione di filmati

La fotocamera può registrare filmati high-definition (HD) con proporzioni di 16 : 9 e filmati al rallentatore con proporzioni di 8 : 3. Si possono registrare filmati premendo il pulsante di registrazione filmato nei seguenti modi di ripresa:

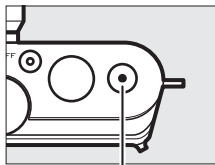

Pulsante di registrazione filmato

Modo	Tipo di filmato	Descrizione
<b>Modo auto</b> (☐ 29)		La fotocamera ottimizza automaticamente le impostazioni per il soggetto e la scena attuali.
<b>Modo creativo</b> (☐ 44)		Riprendere filmati. Indipendentemente dalla scena selezionata con la fotocamera, i filmati sono registrati in modo <b>P</b> ; tempo di posa e apertura sono controllati dalla fotocamera.
<b>Modo filmato avanzato</b> (☐ 58, 62)	<b>Auto programmato (P)</b>	HD (16 : 9) Tempo di posa e apertura sono controllati dalla fotocamera.
	<b>Auto a priorità di tempi (S)</b>	L'utente sceglie il tempo di posa; la fotocamera regola automaticamente l'apertura per garantire l'esposizione ottimale (☐ 35).
	<b>Auto priorità diaframmi (A)</b>	L'utente sceglie il diaframma; la fotocamera regola automaticamente il tempo di posa per garantire l'esposizione ottimale (☐ 36).
	<b>Manuale (M)</b>	L'utente sceglie il tempo di posa e l'apertura (☐ 37).
<b>Rallentatore</b> (●●●)	Rallentatore (8 : 3)	Registrazione di filmati silenziosi al rallentatore. I filmati vengono registrati a 400 fps e riprodotti a circa 30 fps (☐ 62).

## Impostazioni disponibili

Per informazioni sulle opzioni disponibili nel modo filmato avanzato, vedere pagina 176.



## Registrazione di filmati HD

Registrazione di filmati con audio con proporzioni di 16 : 9.

### 1 Scegliere un modo di ripresa.

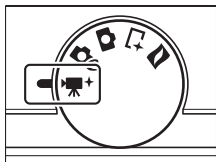
Ruotare la ghiera di selezione modo per scegliere un modo di ripresa. Si noti che i modi cattura immagine migliore e Istantanea in movimento non supportano la registrazione di filmati HD.



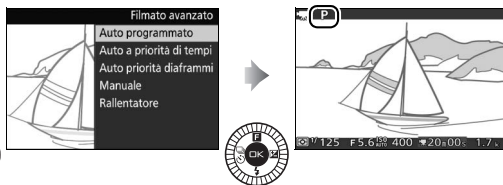

Per un maggior controllo dell'esposizione, selezionare  (modo filmato avanzato), premere  (F) e scegliere tra **P Auto programmato**, **S Auto a priorità di tempi**, **A Auto priorità diaframmi** e **M Manuale** (☐ 57).

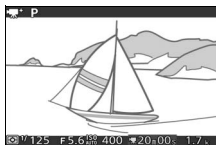

### 2 Inquadrare lo scatto di apertura.

Inquadrare lo scatto di apertura con il soggetto al centro del display.



 L'icona 

Un'icona  indica che non è possibile registrare filmati.

### 3 Avviare la registrazione.

Premere il pulsante di registrazione filmato per avviare la registrazione. Un indicatore di registrazione, il tempo trascorso e il tempo disponibile vengono visualizzati durante la registrazione.

#### **Registrazione audio**

Prestare attenzione a non coprire il microfono e tenere presente che il microfono incorporato potrebbe registrare i suoni prodotti dalla fotocamera o dall'obiettivo. Per impostazione predefinita, la fotocamera mette a fuoco in modo continuo; per evitare di registrare il rumore della messa a fuoco, selezionare **AF singolo** per **Modo di messa a fuoco** nel menu filmato (☞ 129). La voce **Opzioni audio dei filmati** nel menu filmato offre opzioni di sensibilità del microfono e rumore del vento (☞ 142).

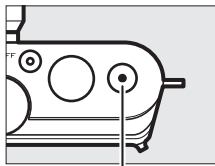

*Pulsante di registrazione filmato*

*Indicatore di registrazione/tempo trascorso*

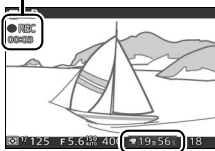

*Tempo disponibile*

### 4 Terminare la registrazione.

Premere nuovamente il pulsante di registrazione filmato per terminare la registrazione. La registrazione termina automaticamente quando viene raggiunta la lunghezza massima (☞ 141), la card di memoria è piena, viene selezionato un altro modo, viene rimosso l'obiettivo o la fotocamera diventa troppo calda (☞ xvi).

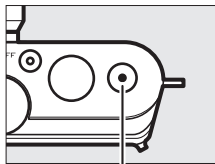

*Pulsante di registrazione filmato*

#### **Lunghezza massima**

Per impostazione predefinita, i filmati HD possono avere una dimensione massima di 4 GB ed essere lunghi fino a 20 minuti (per ulteriori informazioni, vedere pagina 141); si noti che, a seconda della velocità di scrittura sulla card di memoria, la ripresa potrebbe terminare prima che venga raggiunta questa lunghezza (☞ 167).



## Il ritaglio filmato

Il ritaglio filmato viene mostrato nel monitor.

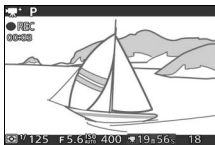

*Ritaglio HD (16 : 9)*



*Ritaglio filmato al  
rallentatore (8 : 3)*

## Blocco della messa a fuoco

Se è selezionato **AF singolo** per **Modo di messa a fuoco** nel menu filmato per il modo filmato avanzato, la messa a fuoco viene bloccata quando il pulsante di scatto viene premuto a metà corsa ( 135).





## ■ Scatto di foto durante la registrazione di filmati HD

Premere il pulsante di scatto fino in fondo per scattare una foto senza interrompere la registrazione del filmato HD. Le foto scattate durante la registrazione di filmati hanno proporzioni di 3 : 2.

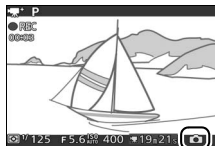

### ✎ Scatto di foto durante la registrazione di filmati

È possibile scattare fino a 20 foto con ciascuna ripresa di filmato. Si noti che non è possibile scattare foto con filmati al rallentatore.

### ✓ Registrazione di filmati



Effetto flicker (sfarfallio della luce), righe o distorsioni potrebbero essere visibili nel display e nel filmato finale con lampade a fluorescenza, ai vapori di mercurio o al sodio oppure se si effettua una panoramica orizzontale con la fotocamera o se un oggetto si muove ad alta velocità nel fotogramma (effetto flicker e righe possono essere ridotti nei filmati HD scegliendo un'opzione **Riduzione dello sfarfallio** che corrisponda alla frequenza dell'alimentazione CA locale come descritto a pagina 161, ma si noti che il tempo di posa più lungo disponibile è  $\frac{1}{100}$  s a **50 Hz**,  $\frac{1}{60}$  s a **60 Hz**; la riduzione dello sfarfallio non è disponibile con filmati al rallentatore). Fonti molto intense di luce potrebbero lasciare immagini residue quando la fotocamera effettua riprese panoramiche. Potrebbero altresì comparire bordi seghettati, colori alterati, effetto moiré e punti luminosi. Durante la registrazione di filmati, evitare di puntare la fotocamera verso il sole o altre fonti di luce molto forte. La mancata osservanza di questa precauzione potrebbe portare a danni ai circuiti interni della fotocamera.

### ✎ Vedere anche



Le opzioni relative a dimensioni del fotogramma e frequenza fotogrammi sono descritte a pagina 141.



## Registrazione di filmati al rallentatore

Filmati silenziosi al rallentatore con proporzioni di 8 : 3 possono essere registrati selezionando  **Rallentatore** dal menu del pulsante  (F) in modo filmato avanzato. I filmati al rallentatore vengono registrati a 400 fps e riprodotti a circa 30 fps.

### 1 Selezionare il modo filmato avanzato.

Ruotare la ghiera di selezione modo su +. Se è selezionata un'opzione diversa da  **Rallentatore**, scegliere  **Rallentatore**.

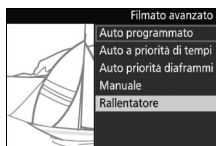
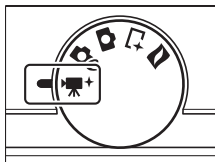

### 2 Inquadrare lo scatto di apertura.

Inquadrare lo scatto di apertura con il soggetto al centro del display.



### 3 Mettere a fuoco.



Area di messa a fuoco

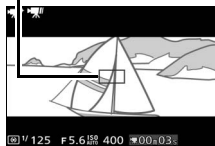

### 4 Avviare la registrazione.

Premere il pulsante di registrazione filmato per avviare la registrazione. Un indicatore di registrazione, il tempo trascorso e il tempo disponibile vengono visualizzati durante la registrazione. La fotocamera mette a fuoco sul soggetto al centro del display; il rilevamento del volto (24) non è disponibile e messa a fuoco ed esposizione non possono essere regolate.

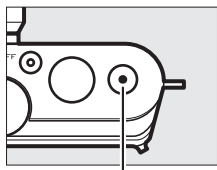

Pulsante di registrazione filmato

Indicatore di registrazione/  
tempo trascorso



Tempo disponibile



## 5 Terminare la registrazione.

Premere nuovamente il pulsante di registrazione filmato per terminare la registrazione. La registrazione termina automaticamente quando viene raggiunta la lunghezza massima, la card di memoria è piena, viene selezionato un altro modo, viene rimosso l'obiettivo o la fotocamera diventa troppo calda (☐ xvi).

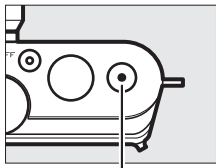

*Pulsante di registrazione filmato*

### **Lunghezza massima**



È possibile registrare fino a 3 secondi di sequenza. Si noti che, a seconda della velocità di scrittura della card di memoria, la ripresa potrebbe terminare prima del raggiungimento di questa lunghezza (☐ 167).

### **Vedere anche**

Le opzioni relative alla frequenza fotogrammi sono descritte a pagina 140.



## Visualizzazione di filmati

I filmati sono indicati da un'icona  nella riproduzione a pieno formato (27). Premere  per avviare la riproduzione.

Icona /Lunghezza

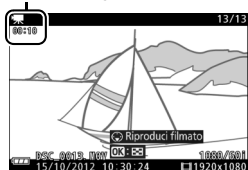



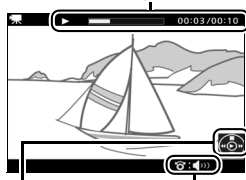





Indicatore riproduzione filmato/  
posizione attuale/lunghezza totale



Guida



Volume

È possibile eseguire le seguenti operazioni:

Per	Usare	Descrizione
Mettere in pausa		Mettere in pausa la riproduzione.
Riprodurre		Riprende la riproduzione quando il filmato è in pausa o durante il riavvolgimento/avanzamento.
Andare avanti/ riavvolgere		Premere  per riavvolgere,  per avanzare. La velocità aumenta a ogni pressione, da 2x a 4x a 8x a 16x. Se la riproduzione viene messa in pausa, il filmato si riavvolge o avanza di un fotogramma alla volta; tenere premuto il pulsante per un avanzamento o riavvolgimento continuo.
Regolare il volume		Ruotare il multi-selettore per regolare il volume.
Tornare alla riproduzione a pieno formato		Premere  o  per tornare alla riproduzione a pieno formato.



## Eliminazione di filmati

Per eliminare il filmato corrente, premere . Verrà visualizzata una finestra di conferma; premere nuovamente  per cancellare il filmato e tornare alla riproduzione oppure premere  per uscire senza eliminare il filmato. *Si noti che, una volta eliminati, i filmati non possono essere recuperati.*

### Vedere anche

Per informazioni sul ritaglio di sequenze indesiderate dai filmati, vedere pagina 114.

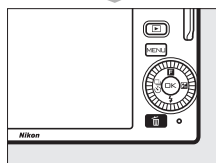
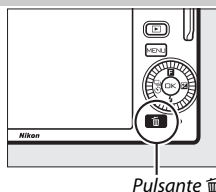



# Ulteriori informazioni sulla fotografia

## Modi fotogramma singolo, sequenza e autoscatto

Premendo ◀ (S) sul multi-selettore, viene visualizzata una gamma di modi di scatto per la fotografia di immagini fisse:

<b>S</b>	La fotocamera scatta foto una alla volta.
<b>5 fps</b>	Sequenza: la fotocamera registra le foto a circa 5, 15, 30 o 60 fps mentre il pulsante di scatto viene premuto fino in fondo.
<b>15 fps</b>	
<b>30 fps</b>	
<b>60 fps</b>	
<b>10 s</b>	L'otturatore viene rilasciato circa 10, 5 o 2 secondi dopo che il pulsante di scatto è stato premuto fino in fondo. Scegliere <b>10 s</b> o <b>5 s</b> per autoritratti, <b>2 s</b> per ridurre il movimento della fotocamera.
<b>5 s</b>	
<b>2 s</b>	

## Modo sequenza

Per scattare immagini in modo sequenza:

### 1 Visualizzare le opzioni del modo di scatto.

Premere ◀ (S) per visualizzare le opzioni del modo di scatto.



### 2 Selezionare una frequenza di scatto.

Selezionare **5 fps**, **15 fps**, **30 fps** o **60 fps** e premere OK.

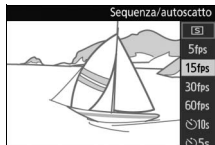

### 3 Comporre lo scatto e avviare la ripresa.

La fotocamera scatta le immagini mentre il pulsante di scatto è tenuto premuto fino in fondo.



### ✓ Modo sequenza

Il numero massimo di scatti che è possibile effettuare in una singola sequenza varia con il modo di scatto. A frequenze di scatto di 30 e 60 fps, il numero massimo di scatti che è possibile effettuare in una singola sequenza è 20.

Il flash incorporato può essere usato quando è selezionato **5 fps**, ma viene scattata soltanto un'immagine ogni volta che si preme il pulsante di scatto; alle impostazioni di 15, 30 e 60 fps, il flash incorporato non si attiva.

Mentre le foto vengono registrate sulla card di memoria, la spia di accesso card di memoria si accende. A seconda delle condizioni di ripresa e della velocità di scrittura della card di memoria, è possibile che la registrazione richieda un certo tempo. Se la batteria si scarica prima che tutte le foto siano state registrate, lo scatto dell'otturatore viene disabilitato e le immagini restanti vengono trasferite sulla card di memoria.

La ripresa in sequenza non è disponibile nei modi creativi diversi da **P**, **S**, **A** o **M**, in modo cattura immagine migliore, filmato avanzato o Istantanea in movimento, o quando si usa il controllo immagine dal vivo in modo auto (☐ 25).

### ✍ Dimensione buffer

La fotocamera è dotata di un buffer di memoria per la memorizzazione temporanea, permettendo di continuare la ripresa mentre le immagini vengono salvate sulla card di memoria. Si noti che la frequenza di scatto si riduce o la ripresa va in pausa quando il buffer è pieno. Il numero approssimativo di immagini che è possibile salvare nel buffer di memoria con le impostazioni correnti viene visualizzato premendo il pulsante di scatto a metà corsa (questo numero è soltanto un'approssimazione e varia a seconda delle condizioni di ripresa; ☐ 181). L'illustrazione mostra il display quando lo spazio disponibile nel buffer è di circa 41 immagini.

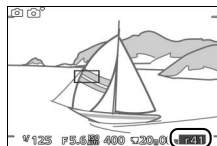



## Modi autoscatto

L'autoscatto può essere usato per ridurre il movimento della fotocamera o per gli autoritratti.

### 1 Visualizzare le opzioni del modo di scatto.

Premere ◀ (S) per visualizzare le opzioni del modo di scatto.



### 2 Selezionare l'opzione di autoscatto desiderata.

Usare il multi-selettore per selezionare ◀ 10 s, ◀ 5 s o ◀ 2 s e premere (OK).

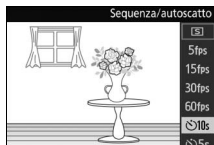

### 3 Installare la fotocamera su un treppiedi.

Installare la fotocamera su un treppiedi oppure collocarla su una superficie piana e stabile.

### 4 Inquadrare la foto e scattare.

Premere il pulsante di scatto a metà corsa per mettere a fuoco, quindi premere il pulsante fino in fondo. La spia autoscatto inizia a lampeggiare e viene emesso un segnale acustico. Due secondi prima di scattare la foto, la spia smette di lampeggiare e il segnale acustico diventa più veloce.



Si noti che il timer potrebbe non avviarsi o che la foto potrebbe non essere scattata se la fotocamera non è in grado di mettere a fuoco o in altre situazioni nelle quali l'otturatore non può essere rilasciato. Spegner la fotocamera annulla l'autoscatto.

 **Modo filmato**

Nel modo autoscatto, avviare e arrestare il timer premendo il pulsante di registrazione filmato anziché il pulsante di scatto.

 **Sollevamento del flash**

In modo **P**, **S**, **A** o **M**, premere il pulsante di sollevamento flash per sollevare il flash prima della ripresa. La ripresa verrà interrotta se il flash viene sollevato mentre il timer dell'autoscatto sta effettuando il conto alla rovescia.

 **Vedere anche**

Per informazioni sul controllo dei segnali acustici emessi quando si usa l'autoscatto, vedere pagina 160.



## Compensazione esposiz.

La compensazione dell'esposizione è utilizzata per modificare il valore di esposizione indicato dalla fotocamera, consentendo di ottenere foto più chiare o più scure.



-1 EV



Nessuna compensazione



+1 EV

### 1 Visualizzare le opzioni di compensazione dell'esposizione.

Premere ► (☒) per visualizzare le opzioni di compensazione dell'esposizione.



### 2 Scegliere un valore.

Utilizzare il multi-selettore per scegliere tra valori compresi tra -3 EV (sottoesposto) e +3 EV (sovragesposto) in incrementi di 1/3 EV. In generale, valori positivi rendono più luminosa l'immagine mentre valori negativi la rendono più scura.

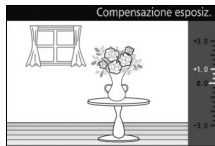

L'esposizione normale può essere ripristinata impostando la compensazione dell'esposizione su  $\pm 0$ . Nei modi **P**, **S** e **A**, la compensazione dell'esposizione non viene ripristinata quando si spegne la fotocamera.

#### ☑ Compensazione dell'esposizione

La compensazione dell'esposizione è più efficace se utilizzata con la misurazione ponderata centrale o la misurazione spot (☐ 124).



#### ☑ Il flash incorporato

Quando è utilizzata con il flash incorporato, la compensazione dell'esposizione influisce sia sul livello di esposizione dello sfondo sia sul livello del flash.

## Il flash incorporato

Usare il flash incorporato come illuminazione supplementare quando il soggetto è scarsamente illuminato o per "schiarire" (illuminare) soggetti controluce. La fotocamera offre una scelta di modi flash; scegliere un modo in base alle condizioni di illuminazione e al proprio intento creativo. Il flash incorporato è disponibile nei seguenti modi di ripresa:

### ■ Modi di sollevamento auto

In modo  (auto) e nei modi (creativi) ritratto notturno, controluce, flou, effetto miniatura e selezione colore , il flash si solleva automaticamente e si attiva quando necessario.

---

#### 1 Scegliere un modo flash (☞ 73).

---

#### 2 Scattare le foto.

Il flash si solleva e si attiva quando necessario. In modo ritratto notturno (☞ 33) e in modo controluce (☞ 40) (se HDR è disattivato), il flash si solleva e si attiva a ogni scatto.

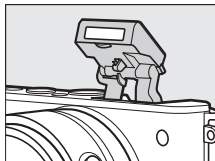

### ■ Modi di sollevamento manuali

Quando P, S, A o M sono selezionati in modo  (creativo), il flash deve essere sollevato manualmente. Il flash non si attiva se non è sollevato.

---

#### 1 Sollevare il flash.

Premere il pulsante di sollevamento flash per sollevare il flash.

---

#### 2 Scegliere un modo flash (☞ 73).

---

#### 3 Scattare le foto.

Il flash si attiva a ogni scatto. Per disattivare il flash, premerlo delicatamente verso il basso finché non si blocca (☞ 75).

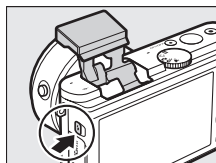

Pulsante di sollevamento flash

## Scelta di un modo flash

Le opzioni disponibili variano in base al modo di ripresa.

### Auto, Flou (0), Effetto miniatura (M), Selezione colore (C)

⚡ AUTO	Auto
⚡ AUTO	Auto+riduzione occhi rossi
⊖	No <sup>1</sup>

### Ritratto notturno (N), Controluce (L)

⚡	Fill flash
⚡ EYE	Riduzione occhi rossi

### S, M

⚡	Fill flash
⚡ EYE	Riduzione occhi rossi
⚡ REAR	Sincro sulla seconda tendina
⊖	No <sup>2</sup>

### P, A

⚡	Fill flash
⚡ EYE	Riduzione occhi rossi
⚡ EYE SLOW	Riduzione occhi rossi + sincro su tempi lenti
⚡ SLOW	Fill flash + sincro su tempi lenti
⚡ SLOW REAR	Seconda tendina + sincro su tempi lenti
⊖	No <sup>2</sup>

1 Selezionare per disattivare il flash incorporato.

2 Disponibile solo quando il flash incorporato è sollevato.

Per scegliere un modo flash:

### 1 Visualizzare i modi flash.

Premere ▼ (⚡) sul multi-selettore per visualizzare un elenco dei modi flash disponibili.



### 2 Selezionare un modo flash.

Utilizzare il multi-selettore per selezionare un modo flash e premere OK (OK) per confermare la selezione.

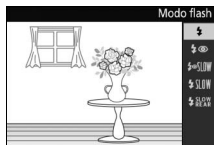

La carica inizia quando il flash viene sollevato; una volta completata la carica, verrà visualizzato un indicatore di pronto lampo (⚡) quando il pulsante di scatto viene premuto a metà corsa.



### ✓ Sollevamento del flash

Quando si usa il flash, assicurarsi che sia completamente sollevato, come mostrato a destra. Non toccare il flash durante le riprese.

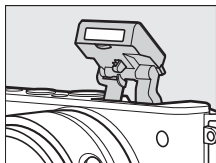

### ✎ Modi flash

I modi flash elencati nella pagina precedente potrebbero combinare una o più delle seguenti impostazioni, come mostrato dall'icona modo flash:

- **AUTO (flash automatico):** quando l'illuminazione è scarsa o il soggetto è controluce, il flash si solleva automaticamente quando il pulsante di scatto viene premuto a metà corsa e si attiva quando necessario.
- **☹ (riduzione occhi rossi):** usare per i ritratti. L'illuminatore riduzione occhi rossi si accende prima che il flash si attivi, riducendo l'effetto "occhi rossi".
- **⊗ (no):** Il flash non si attiva nemmeno quando l'illuminazione è scarsa o il soggetto è controluce.
- **SLOW (LENTO) (sincro su tempi lenti):** il tempo di posa si allunga automaticamente per catturare l'illuminazione dello sfondo di notte o nei casi di scarsa illuminazione. Usare per includere l'illuminazione dello sfondo nei ritratti.
- **REAR (POSTERIORE) (sincro sulla seconda tendina):** il flash si attiva appena prima della chiusura dell'otturatore, creando un fascio di luce dietro le fonti di luce in movimento (sotto a destra). Se questa icona non è visualizzata, il flash si attiva quando l'otturatore si apre (sincro sulla prima tendina; l'effetto prodotto da questa opzione con fonti di luce in movimento è mostrato in basso a sinistra).



*Sincro sulla prima tendina*



*Sincro sulla seconda tendina*

### **Abbassamento del flash incorporato**

Per risparmiare sui consumi della batteria quando il flash non è in uso, premerlo delicatamente verso il basso finché il blocco non scatta in posizione. *Non forzare*. La mancata osservanza di questa precauzione può provocare un malfunzionamento del prodotto.

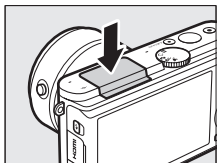

### **Utilizzo del flash incorporato**

Il flash incorporato non può essere usato con il controllo immagine dal vivo (☐ 25) e non si attiva durante la ripresa in sequenza a frequenze di avanzamento dei fotogrammi superiori a 5 fps (☐ 67) o quando **Si** è selezionato per **HDR** nel menu di ripresa (☐ 40). Se il flash viene attivato più volte in rapida successione, è possibile che il flash e l'otturatore vengano temporaneamente disattivati per proteggere il flash. È possibile riprendere la ripresa dopo una breve pausa.

Gli oggetti vicini alla fotocamera possono risultare sovraesposti nelle foto scattate con il flash a elevate sensibilità ISO.

Per evitare la vignettatura, rimuovere i paraluce e riprendere a distanze di almeno 0,6 m. Alcuni obiettivi potrebbero causare vignettature a distanze maggiori o essere di ostacolo per l'illuminatore riduzione occhi rossi, interferendo con la riduzione occhi rossi. Le seguenti illustrazioni mostrano l'effetto di vignettatura causato dalle ombre proiettate dall'obiettivo quando viene utilizzato il flash incorporato.

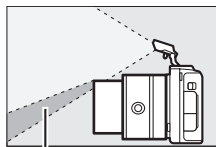

Ombra

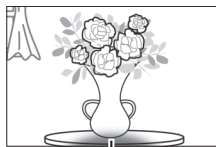

Ombra

### **Apertura, sensibilità e copertura flash**

Il campo del flash varia con la sensibilità (equivalenza ISO) e l'apertura. Con l'obiettivo zoom standard alla massima apertura e la sensibilità ISO impostata su ISO 160–6400, il campo è di circa 0,6 m–7,0 m quando viene effettuata la riduzione massima dell'obiettivo, 0,6 m–4,2 m allo zoom massimo.

### **Vedere anche**

Per informazioni sulla regolazione del livello del flash, vedere pagina 137.



## L'adattatore wireless per la comunicazione con dispositivi mobili WU-1b

Collegare un adattatore wireless per la comunicazione con dispositivi mobili opzionale WU-1b al connettore USB della fotocamera per copiare immagini su dispositivi smartphone o tablet o controllare la fotocamera da questi dispositivi sui quali è attiva l'app Wireless Mobile Utility.

### 1 Collegare WU-1b.

Dopo aver rimosso il tappo in gomma dal connettore USB di WU-1b, spegnere la fotocamera e collegare l'adattatore al connettore USB della fotocamera.

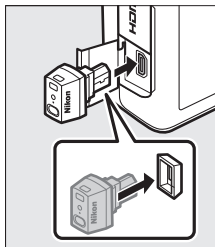

### 2 Attivare l'adattatore.

Selezionare **Adatt wireless mob** nel menu impostazioni (☰ 157). Verrà visualizzata una finestra di conferma; selezionare **Si** per attivare WU-1b, consentendo la connessione wireless a dispositivi intelligenti, oppure **No** per disattivare WU-1b e impedire la connessione wireless.

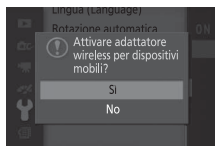

#### Utilizzo di WU-1b per la prima volta

Dopo aver collegato WU-1b, è necessario regolare le impostazioni wireless del dispositivo intelligente. Vedere il manuale di WU-1b per ulteriori informazioni.

### 3 Lanciare Wireless Mobile Utility.

Lanciare Wireless Mobile Utility sul dispositivo intelligente.



## 4 Scattare immagini in remoto.

Quando è stata stabilita una connessione wireless, il dispositivo intelligente mostrerà la vista attraverso l'obiettivo della fotocamera; la fotocamera mostrerà un messaggio che afferma che una connessione wireless è attiva.



### Reti wireless

Le impostazioni della fotocamera non possono essere regolate mentre la fotocamera è collegata a una rete wireless. Per mettere fine alla connessione, premere il pulsante MENU.

### Wireless Mobile Utility

Wireless Mobile Utility è disponibile da Google Play e dall'App Store. I requisiti di sistema e le informazioni su installazione, connessioni wireless e uso possono essere reperite nel manuale della Wireless Mobile Utility, disponibile in formato pdf dal seguente URL:  
<http://nikonimglib.com/ManDL/WMAU/>





# Ulteriori informazioni sulla riproduzione

## Informazioni sulla foto

Le informazioni sulla foto vengono sovrainpresse alle immagini visualizzate in riproduzione a pieno formato (📖 27). Le informazioni visualizzate possono essere selezionate usando l'opzione **Display** > **Riproduzione** nel menu impostazioni (📖 160).

### ■ Info di base

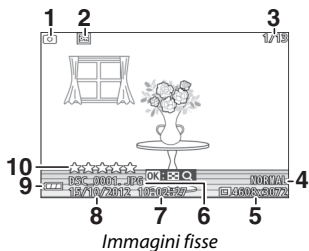

Immagini fisse

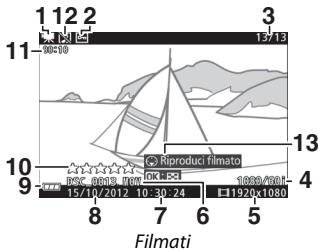

Filmati

1	Modo di ripresa	
2	Stato protezione	110
3	Numero fotogramma/numero totale di foto	
4	Qualità dell'immagine	120
	Frequenza di scatto	140, 141
5	Dimensioni dell'immagine	120
	Dimensioni del fotogramma	140, 141
6	Nome file	122
7	Ora di registrazione	18, 162
8	Data di registrazione	18, 162
9	Indicatore della batteria	20
10	Classificazione	86
11	Lunghezza filmato	65
12	Indicatore registrazione audio	142
13	Guida a schermo (per i filmati)	65



## ■ Informazioni dettagliate sulla foto

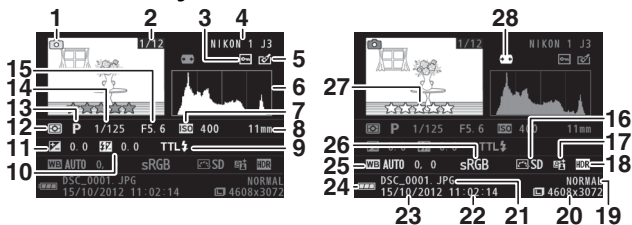

Immagini fisse

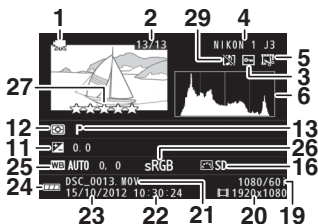

Filmati

<b>1</b> Modo di ripresa	<b>14</b> Tempo di posa ..... 35, 37
<b>2</b> Numero fotogramma/numero totale di foto	<b>15</b> Apertura ..... 36, 37
<b>3</b> Stato protezione ..... 110	<b>16</b> Picture Control..... 150
<b>4</b> Nome della fotocamera	<b>17</b> Indicatore D-Lighting attivo..... 127
<b>5</b> Indicatore di avvenuto ritocco ..... 111, 112, 113	<b>18</b> Indicatore HDR.....40
Indicatore di modifica filmato ..... 114	<b>19</b> Qualità dell'immagine ..... 120
<b>6</b> Istogramma che illustra la distribuzione dei toni nell'immagine.....81	Frequenza di scatto ..... 140, 141
<b>7</b> Sensibilità ISO ..... 149	<b>20</b> Dimensioni dell'immagine ..... 120
<b>8</b> Lunghezza focale ..... 197	Dimensioni del fotogramma..... 140, 141
<b>9</b> Modo flash.....73	<b>21</b> Nome file..... 122
<b>10</b> Compensazione flash..... 137	<b>22</b> Ora di registrazione .....18, 162
<b>11</b> Compensazione dell'esposizione .....71	<b>23</b> Data di registrazione .....18, 162
<b>12</b> Misurazione esposimetrica..... 124	<b>24</b> Indicatore della batteria .....20
<b>13</b> Modo creativo..... 31, 32	<b>25</b> Bilanciamento del bianco ..... 144
Selezione di cattura immagine migliore .....45, 47	Regolazione fine del bilanciamento del bianco..... 145
Selezione di filmato avanzato.....57, 62	<b>26</b> Spazio colore ..... 126
Modo di esposizione ..... 119	<b>27</b> Classificazione.....86
	<b>28</b> Controllo distorsione auto..... 125
	<b>29</b> Indicatore registrazione audio..... 142

## 📷 Istogrammi (📄 80)

Gli istogrammi visualizzati sulla fotocamera hanno un valore puramente indicativo e possono differire da quelli visualizzati dai programmi di elaborazione delle immagini. Di seguito sono riportati istogrammi campione:

- **Se la luminosità varia uniformemente nell'immagine**, la distribuzione contrasto sarà relativamente uniforme.
- **Se la foto è scura**, la distribuzione contrasto sarà spostata verso sinistra.
- **Se la foto è luminosa**, la distribuzione contrasto sarà spostata verso destra.

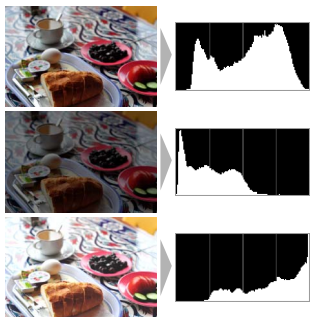











L'aumento della compensazione dell'esposizione comporta lo spostamento della distribuzione contrasto verso destra, mentre la diminuzione ne comporta lo spostamento verso sinistra. Gli istogrammi possono fornire un'idea sommaria dell'esposizione complessiva quando una luce ambiente intensa rende difficile la visualizzazione nel monitor.



## Riproduzione miniature

Per visualizzare immagini in "provini" di 4, 9 o 72 foto, premere  quando una foto è visualizzata a pieno formato e ruotare il multi-selettore in senso antiorario.









È possibile eseguire le seguenti operazioni:

Per	Usare	Descrizione
Aumentare il numero di foto visualizzate		Ruotare il multi-selettore in senso antiorario per aumentare il numero di immagini visualizzate da 1 a 4, da 4 a 9 o da 9 a 72. Per visualizzare le foto scattate in una data selezionata (  83), ruotare il selettore in senso antiorario quando sono visualizzate 72 immagini. 
Ridurre il numero di foto visualizzate		Ruotare il multi-selettore in senso orario per ridurre il numero di immagini visualizzate da 72 a 9 o da 9 a 4. Per visualizzare la foto selezionata a pieno formato, ruotare il selettore in senso orario quando sono visualizzate 4 immagini. 
Selezionare le foto		Utilizzare il multi-selettore per selezionare le foto. Si può eliminare (  85) l'immagine selezionata o aumentarne l'ingrandimento per una visione più dettagliata (  84).
Visualizzare la foto selezionata		Premere  per visualizzare l'immagine selezionata a pieno formato.
Eliminare l'immagine selezionata		Vedere pagina 85.

## Riproduzione calendario

Per visualizzare le foto scattate in una data selezionata, ruotare il multi-selettore in senso antiorario quando sono visualizzate 72 immagini (📖 82).

È possibile eseguire le seguenti operazioni:











Per	Usare	Descrizione
Visualizzare il calendario		Per visualizzare il calendario, ruotare il multi-selettore in senso antiorario quando sono visualizzate 72 immagini (📖 82). 
Tornare alla riproduzione miniature		Per tornare alla visualizzazione a 72 foto, ruotare il multi-selettore in senso orario quando è visualizzato il calendario. 
Selezionare la data		Usare il multi-selettore per selezionare la data nel display calendario.
Visualizzare le foto scattate nella data selezionata		Per visualizzare la prima foto scattata nella data selezionata, premere  .
Eliminare le foto scattate nella data selezionata		Per eliminare tutte le foto scattate nella data selezionata, premere  .



## Zoom in riproduzione

Per aumentare l'ingrandimento di una foto, visualizzarla a pieno formato, premere  e ruotare il multi-selettore in senso orario. Lo zoom in riproduzione non è disponibile con i filmati o le Istantanee in movimento.

È possibile eseguire le seguenti operazioni:

Per	Usare	Descrizione
Aumentare l'ingrandimento		Ruotare il multi-selettore in senso orario per aumentare l'ingrandimento, in senso antiorario per ridurre l'ingrandimento. Quando si aumenta o si riduce l'ingrandimento, viene visualizzata una finestra di navigazione con l'area attualmente visibile nel display indicata da un bordo giallo. Premere  ,  ,  o  per scorrere l'immagine.
Ridurre l'ingrandimento		
Visualizzare altre aree della foto		
Visualizzare volti		I volti (fino a cinque) rilevati durante la priorità ai volti sono indicati da bordi bianchi nella finestra di navigazione. Premere  o  per visualizzare altri volti.
Uscire dallo zoom		Tornare alla riproduzione a pieno formato.

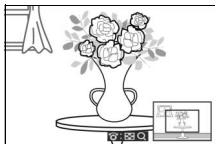

### Vedere anche



L'opzione **Zoom con priorità al volto** nel menu riproduzione ( 114) viene usata per scegliere se il multi-selettore debba essere usato per scorrere da volto a volto durante lo zoom con priorità al volto.



## Eliminazione delle immagini

È possibile cancellare le immagini dalla card di memoria come descritto di seguito. *Si noti che, una volta cancellate, le immagini non possono essere recuperate; le immagini protette, tuttavia, non saranno eliminate.*

### Eliminazione dell'immagine corrente

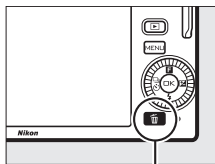

Per eliminare l'immagine visualizzata correntemente nella riproduzione a pieno formato oppure selezionata nell'elenco miniature, premere . Verrà visualizzata una finestra di conferma; premere nuovamente  per cancellare la foto e tornare alla riproduzione oppure premere  per uscire senza eliminare la foto.



Pulsante 

### Il menu di riproduzione

Per eliminare più immagini, premere il pulsante MENU, selezionare **Elimina** nel menu di riproduzione e scegliere una delle seguenti opzioni. Verrà visualizzata una finestra di conferma; selezionare **Sì** per eliminare le immagini (si noti che potrebbe essere necessario del tempo se è selezionato un elevato numero di immagini).

<b>Elimina foto selezionate</b>	Evidenziare le foto e premere  per selezionare o deselezionare (  109). Premere  per uscire al termine della selezione.
<b>Elimina tutte le immagini</b>	Per eliminare tutte le foto nella card di memoria.



## Classificazione delle immagini

Per classificare le immagini o contrassegnarle per la successiva eliminazione. La classificazione non è disponibile con le immagini protette.

### 1 Selezionare una foto.

Visualizzare una foto in riproduzione a pieno formato.

### 2 Premere ▲ (F).

Premere ▲ (F) e ruotare il multi-selettore per scegliere una classificazione da zero a cinque stelle oppure selezionare  per contrassegnare l'immagine come candidata per la successiva eliminazione.

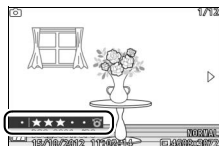

## Slide show

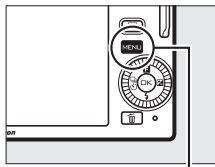

Per visualizzare uno slide show delle immagini nella card di memoria, premere il pulsante MENU, selezionare **Slide show** nel menu di riproduzione ed eseguire i passaggi riportati di seguito.



Pulsante MENU

### 1 Selezionare il tipo di immagine utilizzata nello slide show.

Selezionare l'opzione desiderata e premere .

<b>Tutte le immagini</b>	Per visualizzare tutte le foto nella card di memoria.
<b>Immagini fisse</b>	Per visualizzare solo le immagini fisse. Le immagini scattate usando <b>Panorama semplif.</b> saranno visualizzate in modo panoramica (  41).
<b>Filmati</b>	Per visualizzare solo i filmati.
<b>Istantanea in movimento</b>	Per visualizzare solo la parte di filmato delle Istantanee in movimento. Le foto associate non vengono visualizzate.
<b>In base alla data</b>	Per visualizzare solo le immagini registrate in una data selezionata. Verrà visualizzato un calendario; utilizzare il multi-selettore per selezionare una data.
<b>Scena selezionata</b>	Per visualizzare solo le foto che appartengono a una scena specifica. Scegliere fra  <b>Auto</b> ,  <b>Ritratto</b> ,  <b>Paesaggio</b> ,  <b>Paesaggio notturno</b> ,  <b>Ritratto notturno</b> ,  <b>Controluce</b> ,  <b>Primo piano</b> ,  <b>Panorama semplif.</b> ,  <b>Flou</b> ,  <b>Effetto miniatura</b> e  <b>Selezione colore</b> .
<b>Priorità ai volti</b>	Per visualizzare solo le immagini in cui la fotocamera ha rilevato un volto (  24).



## 2 Regolare i tempi di visualizzazione e scegliere una traccia di sottofondo.

Regolare le seguenti opzioni:

<b>Intervallo fotogrammi</b>	Scegliere il tempo di visualizzazione di ciascuna immagine fissa.
<b>Durata riproduz. filmato</b>	Scegliere la durata di riproduzione di ciascun filmato prima che venga visualizzato lo slide successivo. Scegliere <b>Come interv. fotogrammi</b> per visualizzare lo slide successivo allo scadere del tempo selezionato per <b>Intervallo fotogrammi</b> , <b>Per intero</b> per riprodurre l'intero filmato prima di visualizzare lo slide successivo.
<b>Audio</b>	Silenziare la riproduzione audio o scegliere una traccia di sottofondo per lo slide show (per riprodurre la traccia selezionata di sottofondo prima della selezione, premere ► e ruotare il multi-selettore per regolare il volume; per mettere fine alla riproduzione, premere di nuovo ►). Selezionare <b>Sonoro originale</b> per riprodurre solo l'audio registrato con i filmati; in tal caso, non viene riprodotto alcun suono per le immagini fisse o le Istantanee in movimento. 







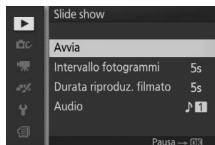

### 3 Selezionare **Avvia**.

Selezionare **Avvia** e premere  per avviare lo slide show.



Durante la riproduzione di uno slide show, si possono eseguire le seguenti operazioni:

Per	Usare	Descrizione
Passare indietro/ passare avanti		Premere  per tornare al fotogramma precedente,  per passare al fotogramma successivo.
Mettere in pausa/ riprendere		Per mettere in pausa lo show. Premere nuovamente per riprendere.
Regolare il volume		Ruotare il multi-selettore per regolare il volume.
Ritornare al modo di riproduzione		Per terminare lo slide show e ritornare al modo di riproduzione.

Le opzioni mostrate a destra vengono visualizzate quando lo slide show termina. Selezionare **Riprendi** per riavviare o **Esci** per tornare al menu di riproduzione.





# Collegamenti

## Installazione del software in dotazione

Installare il software in dotazione per copiare immagini nel computer per la visualizzazione e la modifica delle foto e la creazione di brevi filmati. Prima di installare il software, confermare che il sistema soddisfi i requisiti riportati a pagina 93.

### 1 Lanciare il programma di installazione.

Avviare il computer, inserire il CD del programma di installazione di ViewNX 2/ Short Movie Creator e lanciare il programma di installazione.

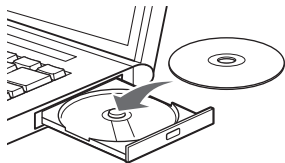

### 2 Selezionare una lingua.

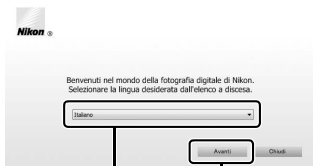

① Selezionare la lingua

② Fare clic su **Avanti**

### 3 Avviare il programma di installazione.

Fare clic su **Installa** e seguire le istruzioni visualizzate sullo schermo.



---

#### 4 Chiudere il programma di installazione.

Fare clic su **Sì** (Windows) o su **OK** (Mac OS) al termine dell'installazione.



*Fare clic su **Sì***



*Fare clic su **OK***

Il seguente software è stato installato:

- ViewNX 2
- Short Movie Creator
- Apple QuickTime (solo Windows)

---

#### 5 Rimuovere il CD del programma di installazione dall'unità CD-ROM.

##### Software in dotazione

Assicurarsi di aggiornare alle versioni più recenti del software in dotazione. Nikon Message Center 2 controllerà periodicamente la presenza di aggiornamenti quando il computer è collegato a internet.





## Requisiti di sistema

I requisiti di sistema per ViewNX 2 sono:

Windows	
<b>CPU</b>	<ul style="list-style-type: none"><li>• <b>Foto/filmati JPEG:</b> Intel Celeron, Pentium 4 o serie Core, 1,6 GHz o superiore</li><li>• <b>Filmati H.264 (riproduzione):</b> Pentium D da 3,0 GHz o superiore</li><li>• <b>Filmati H.264 (modifica):</b> Core 2 Duo da 2,6 GHz o superiore</li></ul>
<b>Sistema operativo</b>	Versioni preinstallate di Windows XP, Windows Vista, Windows 7 e Windows 8; solo versioni da 32 bit di Windows XP sono supportate
<b>RAM</b>	<ul style="list-style-type: none"><li>• <b>Windows 8/Windows 7/Windows Vista:</b> 1 GB o più (consigliati almeno 2 GB)</li><li>• <b>Windows XP:</b> 512 MB o più (consigliati almeno 2 GB)</li></ul>
<b>Spazio su disco</b>	Minimo 500 MB di spazio disponibile su disco di avvio (consigliato almeno 1 GB)
<b>Monitor</b>	<ul style="list-style-type: none"><li>• <b>Risoluzione:</b> 1024 × 768 pixel (XGA) o superiore (consigliato 1280 × 1024 pixel/SXGA o superiore)</li><li>• <b>Colore:</b> colori a 24 bit (16,8 milioni di colori) o più</li></ul>

Mac OS	
<b>CPU</b>	<ul style="list-style-type: none"><li>• <b>Foto/filmati JPEG:</b> Intel Core o serie Xeon</li><li>• <b>Filmati H.264 (riproduzione):</b> Core Duo da 2 GHz o superiore</li><li>• <b>Filmati H.264 (modifica):</b> Core 2 Duo da 2,6 GHz o superiore</li></ul>
<b>Sistema operativo</b>	Mac OS X versione 10.6, 10.7 o 10.8
<b>RAM</b>	512 MB o più (consigliati almeno 2 GB)
<b>Spazio su disco</b>	Minimo 500 MB di spazio disponibile su disco di avvio (consigliato almeno 1 GB)
<b>Monitor</b>	<ul style="list-style-type: none"><li>• <b>Risoluzione:</b> 1024 × 768 pixel (XGA) o superiore (consigliato 1280 × 1024 pixel/SXGA o superiore)</li><li>• <b>Colore:</b> colori a 24 bit (milioni di colori) o più</li></ul>

### Istantanee in movimento

ViewNX 2 è richiesto per visualizzare Istantanee in movimento salvate usando l'opzione **Formato file > File NMS** nel menu di ripresa (☐ 124).



I requisiti di sistema per Short Movie Creator sono:

<b>Windows</b>	
<b>CPU</b>	Intel Core 2 Duo da 2 GHz o superiore
<b>Sistema operativo</b>	Versioni preinstallate di Windows XP, Windows Vista, Windows 7 e Windows 8; solo versioni da 32 bit di Windows XP sono supportate
<b>RAM</b>	1,5 GB o più con almeno 128 MB di RAM video (2 GB o più con almeno 256 MB di RAM video consigliati per la creazione di filmati HD)
<b>Spazio su disco</b>	Minimo 500 MB di spazio disponibile su disco di avvio (consigliato almeno 1 GB)
<b>Monitor</b>	<ul style="list-style-type: none"><li>• <b>Risoluzione:</b> 1024 × 768 pixel (XGA) o superiore</li><li>• <b>Colore:</b> colori a 32 bit (16,8 milioni di colori) o più</li></ul>
<b>Altro</b>	DirectX 9 o versione successiva e OpenGL 1.4 o versione successiva

<b>Mac OS</b>	
<b>CPU</b>	Intel Core 2 Duo da 2 GHz o superiore
<b>Sistema operativo</b>	Mac OS X versione 10.6, 10.7 o 10.8
<b>RAM</b>	1 GB o più
<b>Spazio su disco</b>	Minimo 500 MB di spazio disponibile su disco di avvio (consigliato almeno 1 GB)
<b>Monitor</b>	<ul style="list-style-type: none"><li>• <b>Risoluzione:</b> 1024 × 768 pixel (XGA) o superiore</li><li>• <b>Colore:</b> colori a 24 bit (milioni di colori) o più</li></ul>

Se il sistema in uso non soddisfa i suddetti requisiti, verrà installato solo ViewNX 2 (📖 93).

 **Sistemi operativi supportati**

Fare riferimento ai siti web elencati a pagina xvii per le informazioni più recenti riguardo ai sistemi operativi supportati.

# Visualizzazione e modifica delle immagini su un computer

## Trasferimento delle immagini

### 1 Scegliere la modalità di copia delle immagini sul computer.

Scegliere uno dei seguenti metodi:

- **Collegamento USB diretto:** spegnere la fotocamera e verificare che la card di memoria sia inserita nella fotocamera. Collegare la fotocamera al computer utilizzando il cavo USB in dotazione (non forzare e non tentare di inserire i connettori inclinandoli), quindi accendere la fotocamera.

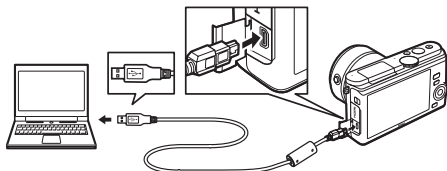

- **Slot card SD:** se il computer è dotato di uno slot card SD, la card può essere inserita direttamente nell'alloggiamento.
- **Letture di card SD:** collegare un lettore di card (disponibile separatamente da fornitori terzi) al computer e inserire la card di memoria.

### 2 Avviare il componente Nikon Transfer 2 di ViewNX 2.

Se viene visualizzato un messaggio in cui viene richiesto di scegliere un programma, selezionare Nikon Transfer 2.

#### Windows 7

Se viene visualizzata la seguente finestra di dialogo, selezionare Nikon Transfer 2 come descritto di seguito.

- 1 In **Importa immagini e video**, fare clic su **Cambia programma**. Viene visualizzata una finestra di selezione del programma; selezionare **Importa file utilizzando Nikon Transfer 2** e fare clic su **OK**.



- 2 Fare doppio clic su **Importa file**.



### 3 Fare clic su **Avvia trasferimento**.

Per impostazione predefinita, tutte le immagini nella card di memoria saranno copiate sul computer.



Fare clic su **Avvia trasferimento**

### 4 Chiudere la connessione.

Se la fotocamera è collegata al computer, spegnerla e scollegare il cavo USB. Se si utilizza un lettore di card o un alloggiamento per card, scegliere l'opzione appropriata nel sistema operativo del computer per espellere il disco rimovibile corrispondente alla card di memoria, quindi rimuovere la card dal lettore di card o dall'alloggiamento per card.

## Visualizzazione delle immagini

Le immagini vengono visualizzate in ViewNX 2 al termine del trasferimento.



#### **Avvio manuale di ViewNX 2**

- **Windows:** fare doppio clic sul collegamento di ViewNX 2 sul desktop.
- **Mac OS:** fare clic sull'icona di ViewNX 2 nel Dock.

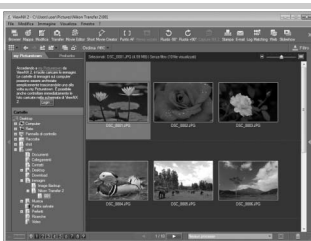

## ■ Ritocco di foto

Per ritagliare le immagini ed eseguire attività come la regolazione della nitidezza e dei livelli di tono, fare clic sul pulsante **Modifica** nella barra degli strumenti.

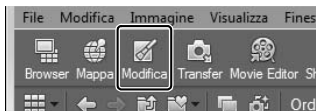

## ■ Creazione di brevi filmati

Usare Short Movie Creator per creare brevi filmati combinando foto, musica, Istantanee in movimento e sequenze di filmato (98).

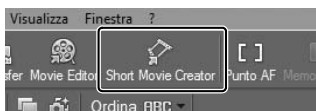

## ■ Stampa delle foto

Fare clic sul pulsante **Stampa** nella barra degli strumenti. Verrà visualizzata una finestra di dialogo che consente di stampare le foto su una stampante collegata al computer.

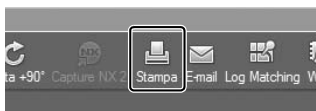

## ✎ Per ulteriori informazioni

Per maggiori informazioni sull'utilizzo di ViewNX 2, consultare la guida online.

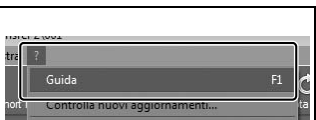

## Creazione di brevi filmati

Utilizzare il software Short Movie Creator in dotazione per creare filmati combinando le foto con Istantanee in movimento, filmati e musica.

### 1 Trasferire le immagini.

Trasferire le immagini come descritto a pagina 95.

### 2 Selezionare i componenti.

Selezionare le immagini in ViewNX 2.

### 3 Avviare Short Movie Creator.

Fare clic sul pulsante **Short Movie Creator** in ViewNX 2.

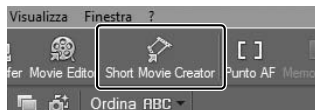

Le foto selezionate allo step 2 verranno visualizzate nel pannello "Componenti" di Short Movie Creator. Se desiderato, è possibile trascinare foto aggiuntive nel pannello "Componenti" da ViewNX 2 e riordinarle mediante trascinata e rilascia. Nel caso di foto scattate con Selezione foto intelligente, verrà visualizzato solo lo scatto migliore. Le foto e le parti di filmato delle Istantanee in movimento appaiono come file separati.

Pannello "Componenti"



### 4 Selezionare uno stile e una traccia di sottofondo.

Selezionare uno stile nel pannello "Stili" e una traccia di sottofondo nel pannello "Musica". Per visualizzare il filmato in anteprima, fare clic su .

## 5 Salvare il filmato.

Fare clic su **Crea filmato**. Sarà visualizzata la finestra di dialogo mostrata a destra. Selezionare una delle seguenti opzioni e fare clic su **Crea**.

- **Salva come file**: per salvare il filmato in una cartella sul computer.

- **Riscrivi su fotocamera (card di memoria)**: per salvare il filmato in una card di memoria, in modo da poterlo riprodurre

successivamente nella fotocamera. Per utilizzare questa opzione, sarà prima necessario inserire una card di memoria formattata nella fotocamera (📖 158) in un lettore di card o in un alloggiamento per card.

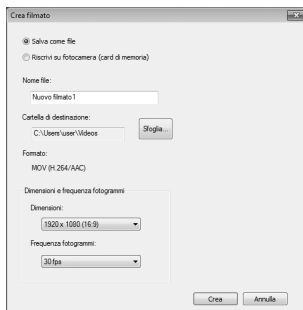

### Avvio di Short Movie Creator

Se ViewNX 2 non è in esecuzione, è possibile avviare Short Movie Creator facendo doppio clic sull'icona **Short Movie Creator** sul desktop (Windows) oppure facendo clic sull'icona **Short Movie Creator** nel Dock (Mac OS).

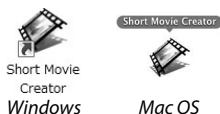

### Visualizzazione di brevi filmati su altri dispositivi

I filmati salvati in una card di memoria utilizzando l'opzione **Riscrivi su fotocamera (card di memoria)** in Short Movie Creator possono essere visualizzati sulla fotocamera oppure sul monitor di un televisore quando la fotocamera è collegata a un televisore (📖 100). Non è possibile visualizzare nella fotocamera i filmati creati in altre applicazioni o utilizzando l'opzione **Salva come file** in Short Movie Creator.

### Per ulteriori informazioni

Per maggiori informazioni sull'utilizzo di Short Movie Creator, consultare la guida online.

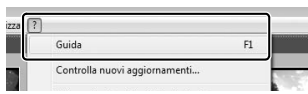

## Visualizzazione delle immagini su un televisore

Collegare la fotocamera a un televisore per la riproduzione.

### Collegamento di un cavo HDMI

Spegnere sempre la fotocamera prima di collegare o scollegare i cavi HDMI. Quando si collegano i cavi, non forzare e non tentare di inserire i connettori inclinandoli.

## Dispositivi ad alta definizione

È possibile utilizzare un cavo High-Definition Multimedia Interface (HDMI) mini pin di tipo C (disponibile separatamente presso fornitori terzi) per collegare la fotocamera a dispositivi video ad alta definizione.

### 1 Collegare il cavo HDMI.

Spegnere la fotocamera e collegare il cavo HDMI.

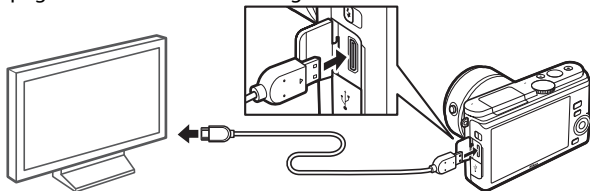

*Collegamento a dispositivo HD  
(scegliere un cavo con un  
connettore adatto)*

*Collegamento alla  
fotocamera*

### 2 Sintonizzare il dispositivo ad alta definizione sul canale HDMI.

### 3 Accendere la fotocamera.

Accendere la fotocamera; il monitor della fotocamera rimarrà spento e il display del modo di ripresa della fotocamera apparirà sul dispositivo HD. È possibile riprodurre le immagini utilizzando i comandi della fotocamera come descritto altrove nel manuale; si noti che i bordi delle immagini potrebbero non essere visibili nel display.



### ✓ **Chiudere il coperchio di protezione connettori**

Chiudere il coperchio di protezione connettori quando questi ultimi non sono in uso. Impurità nei connettori possono interferire con il trasferimento dei dati.

### 📺 **Riproduzione su un televisore**

È possibile regolare il volume utilizzando i comandi sul televisore; la regolazione del volume sulla fotocamera non produce alcun effetto. Per riproduzioni prolungate, si consiglia di utilizzare un adattatore CA EH-5b e un connettore di alimentazione EP-5C (disponibili separatamente).

## ■ **Controllo da disp. HDMI**

Per controllare la fotocamera in remoto da un dispositivo che supporta HDMI-CEC (**H**igh-**D**efinition **M**ultimedia **I**nterface-**C**onsumer **E**lectronics **C**ontrol), selezionare **Si** per **Controllo da disp. HDMI** nel menu impostazioni della fotocamera. Nel dispositivo HDMI-CEC sarà visualizzata una guida comando a distanza e sarà possibile utilizzare il telecomando anziché i seguenti comandi della fotocamera:

Fotocamera	Telecomando
▲, ▼, ◀, ▶	Pulsanti su, giù, a sinistra e a destra
⊙	Pulsante centrale
▶	Pulsante blu
MENU	Pulsante rosso
Menu slide show	Pulsante verde

La guida del telecomando può essere visualizzata o nascosta in qualsiasi momento premendo il pulsante giallo sul telecomando. Per i dettagli, consultare il manuale del televisore.



## Stampa di foto

Le immagini JPEG selezionate possono essere stampate su una stampante PictBridge collegata direttamente alla fotocamera.

### Collegamento della stampante

Collegare la fotocamera utilizzando il cavo USB in dotazione.

#### 1 Spegnere la fotocamera.

#### 2 Collegare il cavo USB.

Accendere la stampante e collegare il cavo USB come illustrato. Non forzare e non tentare di inserire i connettori inclinandoli.

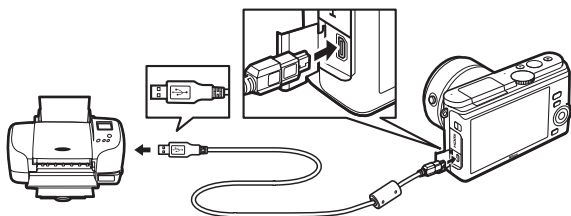

#### Hub USB

Collegare la fotocamera direttamente alla stampante; non connettere il cavo attraverso un hub USB.

#### 3 Accendere la fotocamera.

Sul monitor viene visualizzata una schermata di benvenuto, seguita da un display di riproduzione di PictBridge.



PictBridge

#### Stampa mediante collegamento USB diretto

Verificare che la batteria EN-EL20 sia completamente carica o utilizzare un adattatore CA EH-5b e un connettore di alimentazione EP-5C opzionali.



### 1 Selezionare una foto.

Premere ◀ o ▶ per visualizzare immagini aggiuntive. Ruotare il multi-selettore in senso orario per aumentare l'ingrandimento del fotogramma attuale (☞ 84; ruotare il multi-selettore in senso antiorario per uscire dallo zoom). Per visualizzare nove foto alla volta, ruotare il selettore in senso antiorario quando una foto è visualizzata a pieno formato. Premere ▲, ▼, ◀ o ▶ per selezionare foto o ruotare il multi-selettore in senso orario per visualizzare l'immagine selezionata a pieno formato.

### 2 Regolare le opzioni di stampa.

Premere  per visualizzare le opzioni di stampa di PictBridge (☞ 105). Premere ▲ o ▼ per selezionare le opzioni e premere ▶ per confermare la selezione.

### 3 Avviare la stampa.

Per avviare la stampa, selezionare **Avvia stampa** e premere . Per annullare l'operazione prima che tutte le copie siano state stampate, premere nuovamente .



#### Selezione delle foto da stampare

Non è possibile selezionare filmati e foto NEF (RAW) (☞ 120) per la stampa. Se sono selezionate le Istantanee in movimento, saranno stampate solo le foto; la parte di filmato non verrà stampata. Se sono selezionate foto scattate con Selezione foto intelligente, verrà stampato solo lo scatto migliore.

#### Panoramiche

Alcune stampanti potrebbero non stampare panoramiche, mentre ad alcune impostazioni altre potrebbero non stampare panoramiche complete. Per i dettagli, consultare il manuale della stampante.



### 1 Visualizzare il menu di PictBridge.

Premere il pulsante MENU nel display di riproduzione di PictBridge (vedere lo step 3 a pagina 102).

---

### 2 Scegliere un'opzione.

Selezionare una delle seguenti opzioni e premere ►.

- **Selezione per la stampa:** per selezionare le immagini da stampare.
  - **Stampa ord. DPOF:** per stampare un ordine di stampa esistente creato con l'opzione **Ordine di stampa DPOF** nel menu di riproduzione (📖 106). L'ordine di stampa attuale verrà visualizzato allo step 3.
  - **Stampa indice:** per creare una stampa indice di tutte le immagini JPEG sulla card di memoria, procedere allo step 4. Si noti che se la card di memoria contiene più di 256 immagini, verrà visualizzato un avviso e verranno stampate solo le prime 256 immagini.
- 

### 3 Selezionare le foto.

Premere ◀ o ▶ per selezionare le foto. Per selezionare la foto attuale per la stampa, premere ▲. Il numero di stampe sarà impostato su 1; premere ▲ o ▼ per specificare il numero di stampe (fino a 99; per deselegionare la foto, premere ▼ quando il numero di stampe è 1). Continuare finché non sono state selezionate tutte le foto desiderate.

---

### 4 Regolare le opzioni di stampa.

Premere Ⓞ per visualizzare le opzioni di stampa di PictBridge. Premere ▲ o ▼ per selezionare le voci relative a formato della stampa, bordi o data/ora e premere ► per visualizzare le opzioni descritte a pagina 105. Si noti che verrà visualizzato un messaggio di avviso se il formato della stampa selezionato è troppo piccolo per una stampa indice.



## 5 Avviare la stampa.

Per avviare la stampa, selezionare **Avvia stampa** e premere **OK**. Per annullare l'operazione prima che tutte le copie siano state stampate, premere nuovamente **OK**.



### Errori

Per informazioni sulle operazioni da eseguire in caso di errore durante la stampa, vedere pagina 188.

### Opzioni di stampa di PictBridge

<b>Formato della stampa</b>	Selezionare un formato della stampa (sono elencati solo i formati supportati dalla stampante corrente) e premere <b>OK</b> per effettuare la selezione e tornare al menu precedente (per stampare con il formato della stampa predefinito per la stampante corrente, selezionare <b>Impostazioni stampante</b> ).
<b>Numero di copie</b>	Questa opzione è elencata solo quando le immagini vengono stampate una alla volta. Premere <b>▲</b> o <b>▼</b> per scegliere il numero di copie (massimo 99), quindi premere <b>OK</b> per confermare la selezione e ritornare al menu precedente.
<b>Bordi</b>	Questa opzione è elencata solo se supportata dalla stampante. Selezionare <b>Impostazioni stampante</b> (usare impostazioni della stampante corrente), <b>Sì</b> (stampare bordi bianchi) o <b>No</b> (nessun bordo) e premere <b>OK</b> per effettuare la selezione e tornare al menu precedente.
<b>Stampa data/ora</b>	Selezionare <b>Impostazioni stampante</b> (usare impostazioni della stampante corrente), <b>Sì</b> (stampare data e ora di registrazione sulle foto) o <b>No</b> (nessuna data/ora) e premere <b>OK</b> per effettuare la selezione e tornare al menu precedente.
<b>Ritaglia</b>	Questa opzione è elencata solo quando le immagini vengono stampate una alla volta su una stampante che supporta il ritaglio. Per uscire senza ritagliare, selezionare <b>No</b> e premere <b>OK</b> . Per ritagliare l'immagine corrente, selezionare <b>Sì</b> e premere <b>►</b> . Viene visualizzata una finestra di selezione ritaglio; ruotare il multi-selettore in senso orario per aumentare la dimensione del ritaglio, in senso antiorario per diminuirla. Premere <b>▲</b> , <b>▼</b> , <b>◀</b> o <b>▶</b> per posizionare il ritaglio e premere <b>OK</b> . Si noti che la qualità della stampa potrebbe ridursi se piccoli ritagli sono stampati in grandi dimensioni.



## Creazione di un ordine di stampa DPOF: impostazione di stampa

L'opzione **Ordine di stampa DPOF** è utilizzata per creare degli "ordini di stampa" digitali per stampanti compatibili con PictBridge e dispositivi che supportano DPOF. Premere il pulsante MENU, selezionare **Ordine di stampa DPOF** nel menu di riproduzione e scegliere tra le seguenti opzioni:

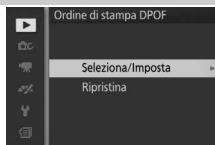

### Selezione/Imposta

Premere ◀ o ▶ per selezionare le foto (□ 109). Per selezionare la foto attuale per la stampa, premere ▲. L'immagine verrà contrassegnata con un'icona ☐ e il numero di stampe verrà impostato su 1. Premere ▲ o ▼ per specificare il numero di stampe (fino a 99; per deselezionare la foto, premere ▼ quando il numero di stampe è 1). Al termine della selezione, premere ⓧ per visualizzare le opzioni di stampa. Selezionare **Stampa info di ripresa** (stampare tempo di posa e diaframma su tutte le immagini nell'ordine di stampa) o **Stampa data** (stampare la data di registrazione su tutte le immagini nell'ordine di stampa) e premere ▶ per selezionare o deselezionare, quindi premere ⓧ per completare l'ordine di stampa.

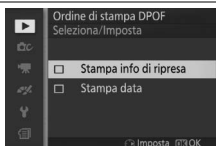

### Ripristina

Per rimuovere tutte le immagini dall'ordine di stampa.

### ☑ Ordine di stampa DPOF

Le opzioni info data e ripresa DPOF non sono supportate quando si stampa tramite connessione diretta USB; per stampare la data di registrazione sulle foto dell'attuale ordine di stampa, utilizzare l'opzione di PictBridge **Stampa data/ora** (□ 105).

L'opzione **Ordine di stampa DPOF** non può essere usata se non c'è spazio sufficiente sulla card di memoria per memorizzare l'ordine di stampa. Per conoscere le limitazioni riguardo ai tipi di immagini che possono essere selezionate per la stampa, vedere pagina 103.

Gli ordini di stampa potrebbero non essere eseguiti correttamente se le immagini vengono cancellate da computer o da un altro dispositivo dopo la creazione dell'ordine di stampa.



# Il menu di riproduzione

Per visualizzare il menu di riproduzione, premere MENU e selezionare **Riproduzione**.



Il menu di riproduzione contiene le seguenti opzioni:

Opzione	Descrizione	Impostazione predefinita	
<b>Elimina</b>	Per eliminare più immagini.	—	85
<b>Slide show</b>	Per visualizzare filmati e foto in uno slide show.	<b>Tipo di immagine:</b> Tutte le immagini <b>Scena selezionata:</b> Auto <b>Intervallo fotogrammi:</b> 5 s <b>Durata riproduz. filmato:</b> Come interv. fotogrammi <b>Audio:</b> Brano 1	87
<b>Mostra foto scattata</b>	Scegliere se le immagini debbano essere visualizzate dopo la ripresa.	Sì	110
<b>Ruota verticali</b>	Per ruotare le immagini con orientamento verticale (ritratto) per la visualizzazione durante la riproduzione.	Sì	110
<b>Ordine di stampa DPOF</b>	Per creare "ordini di stampa" digitali.	—	106
<b>Proteggi</b>	Per proteggere le immagini dalla cancellazione accidentale.	—	110
<b>Classificazione</b>	Per classificare le immagini.	—	110
<b>D-Lighting</b>	Per schiarire le ombre nelle foto scure o in controluce, creando una copia ritoccata salvata separatamente dall'originale non modificato.	—	111
<b>Ridimensiona</b>	Per creare copie ridotte delle immagini selezionate.	<b>Scegli dimensioni:</b> 1280×856; 1,1 M	112

Opzione	Descrizione	Impostazione predefinita	
<b>Ritaglia</b>	Per creare copie ritagliate delle immagini selezionate.	<b>Proporzioni: 3 : 2</b>	113
<b>Zoom con priorità al volto</b>	Scegliere se ◀ e ▶ possano essere usati durante lo zoom in riproduzione (  84) per selezionare volti rilevati con la priorità ai volti.	Si	114
<b>Taglia filmato</b>	Per creare copie dei filmati dalle quali è stata ritagliata la sequenza indesiderata.	—	114
<b>Cambia tema</b>	Cambia i temi delle Istantanee in movimento esistenti.	—	115

#### Riproduzione

La fotocamera potrebbe non essere in grado di visualizzare o ritoccare immagini create o modificate con altri dispositivi.

#### Qualità dell'immagine

Le copie create dalle foto JPEG hanno la stessa qualità dell'originale, mentre le copie create dalle foto NEF (RAW) vengono salvate come immagini JPEG di qualità fine ( 120).





## Selezione di più immagini

Se si scelgono le opzioni elencate di seguito, viene visualizzata una finestra di selezione delle immagini. Premere ◀ o ▶ per selezionare le immagini (sono disponibili per la selezione solo le immagini per le quali è possibile eseguire l'operazione).



- **Elimina** > **Elimina foto selezionate** (📖 85)
- **Ordine di stampa DPOF** > **Seleziona/Imposta** (📖 106)
- **Proteggi** > **Seleziona/Imposta** (📖 110)
- **D-Lighting** (📖 111)
- **Ritaglia** > **Seleziona immagini** (📖 113)
- **Cambia tema** (📖 115)
- **Classificazione** (📖 110)
- **Ridimensiona** > **Seleziona immagini** (📖 112)
- **Taglia filmato** (📖 114)

### 🔍 Verifica delle immagini

La foto attualmente selezionata nel display miniature può essere controllata premendo ▲; tranne che nei casi di **Ordine di stampa DPOF**, **Classificazione** e **Cambia tema**, la foto sarà visualizzata a pieno formato mentre il pulsante viene tenuto premuto.



## Mostra foto scattata

Se è selezionato **Si**, le immagini verranno visualizzate subito dopo la ripresa. Per visualizzare immagini quando è selezionato **No**, premere il pulsante .

## Ruota verticali





Scegliere se ruotare le immagini con orientamento verticale (ritratto) per la visualizzazione durante la riproduzione. Si noti che, poiché la fotocamera si trova già nell'orientamento corretto durante la ripresa, le immagini non vengono ruotate automaticamente durante Mostra foto scattata.

<b>Si</b>	Le foto con orientamento verticale (ritratto) vengono ruotate automaticamente per la visualizzazione sul monitor della fotocamera. Le foto scattate selezionando <b>No</b> per <b>Rotazione automatica</b> (  163) saranno visualizzate con orientamento orizzontale (paesaggio).
<b>No</b>	Le foto con orientamento verticale (ritratto) vengono visualizzate in orientamento orizzontale (paesaggio).







## Proteggi

Per proteggere le immagini selezionate dalla cancellazione accidentale. Si noti che questa opzione **NON** protegge i file dalla cancellazione quando la card di memoria viene formattata ( 158).



<b>Seleziona/Imposta</b>	Premere  o  per evidenziare le foto (  109) e premere  per selezionare o deselezionare. Premere  per uscire al termine dell'operazione.
<b>Ripristina</b>	Per rimuovere la protezione da tutte le immagini.

## Classificazione

Premere  o  per selezionare le foto ( 109) e premere  o  per scegliere una classificazione ( 86). Premere  per uscire al termine dell'operazione.

## D-Lighting

Applicato alle immagini selezionate, il D-Lighting crea copie che sono state elaborate per schiarire le ombre. Utilizzarlo per ritoccare foto scure o in controluce.

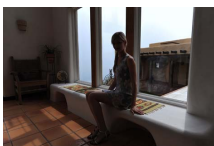

Prima



Dopo

Premere ◀ o ▶ per selezionare una foto (109) e premere OK per visualizzare le opzioni mostrate a destra. Premere ▲ o ▼ per scegliere l'entità della correzione apportata (l'effetto può essere visualizzato in anteprima nel display) e premere OK per creare una copia ritoccata.

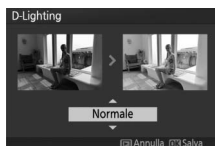

### D-Lighting

Potrebbe apparire del disturbo (pixel luminosi distribuiti in modo casuale, effetto nebbia o linee) nelle copie create con **D-Lighting**. Con alcuni soggetti potrebbe presentarsi un'ombreggiatura irregolare.

### Dimensioni dell'immagine

Le copie create dalle foto JPEG hanno la stessa dimensione dell'originale, mentre le copie create dalle foto NEF (RAW) vengono salvate come immagini JPEG con una dimensione di 4608 × 3072.



## Ridimensiona

Per creare copie ridotte di foto selezionate. Selezionare **Scegli dimensioni** e scegliere una dimensione tra **1280×856; 1,1 M** (1280 × 856 pixel), **960×640; 0,6 M** (960 × 640 pixel) e **640×424; 0,3 M** (640 × 424 pixel), quindi scegliere **Seleziona immagini**.

Premere ◀ o ▶ per evidenziare le foto (📖 109) e premere ▼ per selezionare o deselezionare. Al termine della selezione, premere Ⓞ per visualizzare una finestra di conferma e selezionare **Si** per salvare le copie ridimensionate.



### Copie ridimensionate

Lo zoom in riproduzione potrebbe non essere disponibile con le copie ridimensionate.



## Ritaglia

Creare una copia ritagliata delle foto selezionate.

**Selezione immagini** Per selezionare un'immagine per rifilarla, scegliere **Selezione immagini**, selezionare una foto (☐ 109) e premere **OK**.

**Proporzioni** Scegliere tra proporzioni di 3 : 2, 4 : 3, 1 : 1 e 16 : 9.

La foto selezionata sarà visualizzata con un ritaglio predefinito delle proporzioni selezionate mostrato in giallo. Utilizzare i controlli di seguito per dare una dimensione al ritaglio e posizionarlo e salvare la copia.

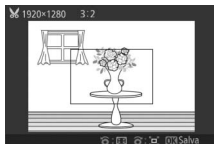

Per	Usare	Descrizione
Ridurre la dimensione del ritaglio		Ruotare il multi-selettore in senso antiorario per diminuire la dimensione del ritaglio.
Aumentare la dimensione del ritaglio		Ruotare il multi-selettore in senso orario per aumentare la dimensione del ritaglio.
Posizionare il ritaglio		Premere ▲, ▼, ◀ o ▶ per posizionare il ritaglio.
Creare una copia		Salvare il ritaglio corrente come file separato.

### Copie ritagliate

Lo zoom in riproduzione potrebbe non essere disponibile con le copie ritagliate. Le dimensioni della copia variano in base alla dimensione del ritaglio e alle proporzioni e appaiono in alto a sinistra nel display di ritaglio.

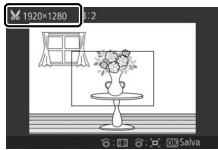

## Zoom con priorità al volto

Se è selezionato **Si**, ◀ e ▶ possono essere usati durante lo zoom in riproduzione per selezionare volti rilevati con la priorità ai volti. Se è selezionato **No**, ◀ e ▶ possono essere usati con ▲ e ▼ per scorrere il display.

## Taglia filmato

Per rifilare sequenze dai filmati per creare copie modificate.

### 1 Selezionare Punto iniziale o Punto finale.

Scegliere fra le seguenti opzioni:

- **Punto iniziale:** per rifilare la sequenza di apertura.
- **Punto finale:** per rifilare la sequenza di chiusura.

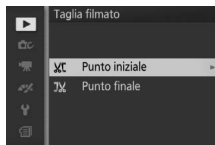

### 2 Selezionare un filmato.

Premere ◀ o ▶ per selezionare un filmato (109) e premere OK per confermare la selezione.

### 3 Mettere in pausa il filmato nel fotogramma iniziale o finale.

Riprodurre il filmato, premendo OK per avviare e riprendere la riproduzione e ▼ per mettere in pausa (65; il primo fotogramma è indicato da un'icona ▶ nel display, l'ultimo fotogramma è indicato da ◀). Mettere in pausa la riproduzione quando si raggiunge il fotogramma che diventerà il nuovo fotogramma iniziale o finale.



### 4 Eliminare i fotogrammi indesiderati.

Premere ▲ per eliminare tutti i fotogrammi precedenti (**Punto iniziale**) o successivi (**Punto finale**) al fotogramma attuale.

## 5 Salvare la copia.

Selezionare **Si** e premere  per salvare la copia modificata. Se necessario, la copia può essere rifilata come descritto sopra per rimuovere sequenze aggiuntive.

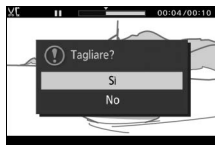



### **Rifilatura dei filmati**

I filmati devono avere una durata minima di due secondi. Se non è possibile creare una copia alla posizione di riproduzione corrente, la posizione corrente sarà visualizzata in rosso allo step 4 e non verrà creata alcuna copia. La copia non sarà salvata se non vi è spazio sufficiente sulla card di memoria.

Per evitare che la fotocamera si spenga inaspettatamente, usare una batteria completamente carica quando si modificano i filmati.

## Cambia tema

Per assegnare nuovi temi a Istantanee in movimento esistenti (solo file formato NMS; alle Istantanee in movimento create con **File MOV** selezionato per **Formato file** nel menu di ripresa non possono essere assegnati nuovi temi). Scegliere tra **Bellezza**, **Onde**, **Relax**, **Dolcezza** e **Nessuna**. Selezionare una Istantanea in movimento e premere  per visualizzare un elenco di temi (per riprodurre un tema, selezionarlo e premere ; il volume può essere regolato ruotando il multi-selettore). Selezionare il nuovo tema e premere . Verrà visualizzata una finestra di conferma; selezionare **Si** per salvare l'Istantanea in movimento selezionata con il nuovo tema.

### **Vedere anche**

Vedere pagina 124 per informazioni sui formati file di Istantanea in movimento.







# Il menu di ripresa



Per visualizzare il menu di ripresa, premere MENU e selezionare **Riprese**.



Il menu di ripresa contiene le seguenti opzioni:

Opzione	Descrizione	Impostazione predefinita	
<b>Ripristina opzioni ripresa</b>	Per ripristinare i valori predefiniti delle opzioni di ripresa.	—	119
<b>Modo di esposizione</b>	Per scegliere come la fotocamera imposta tempo di posa e apertura nel modo Istantanea in movimento (☞ 53).	Selez. automatica scene	119
<b>Qualità dell'immagine</b>	Per scegliere un formato file e un rapporto di compressione.	JPEG normal	120
<b>Dimensioni dell'immagine</b>	Per scegliere una dimensione per le nuove foto.	4608×3072; 14,2 M (foto standard)/ Panorama normale (panoramiche)	120
<b>Numero di scatti salvati</b>	Per scegliere il numero di scatti selezionati da Selezione foto intelligente (☞ 47).	5	123
<b>Filmato prima/dopo</b>	Per scegliere quando viene registrata la parte di filmato delle Istantanee in movimento (☞ 53).	1,0 s/0,6 s	123
<b>Formato file</b>	Per scegliere un formato file delle nuove Istantanee in movimento (☞ 53).	File NMS	124
<b>Misuraz. esposimetrica</b>	Per scegliere la modalità di misurazione dell'esposizione della fotocamera.	Matrix	124



Opzione	Descrizione	Impostazione predefinita	
<b>Controllo distorsione auto</b>	Per scegliere se la fotocamera debba correggere la distorsione a barilotto e a cuscinetto.	No	125
<b>Spazio colore</b>	Per scegliere uno spazio colore per le nuove immagini.	sRGB	126
<b>D-Lighting attivo</b>	Per evitare la perdita di particolari nelle alte luci e nelle ombre.	Sì	127
<b>HDR</b>	Per migliorare i dettagli nelle alte luci e nelle ombre quando si fotografano scene ad alto contrasto con <b>Controluce</b> selezionato in modo creativo.	Sì	40
<b>NR su pose lunghe</b>	Per ridurre il disturbo nelle esposizioni su tempi lunghi.	No	128
<b>VR ottico</b>	Per regolare le impostazioni degli obiettivi 1 NIKKOR con riduzione vibrazioni.	Attiva/Sì*	128
<b>VR elettronico</b>	Per scegliere se usare la riduzione vibrazioni nel modo Istantanea in movimento (  53). Questa funzione è disponibile anche se la riduzione vibrazioni non è offerta dall'obiettivo 1 NIKKOR collegato.	Sì	129
<b>Modo di messa a fuoco</b>	Per scegliere la modalità di messa a fuoco della fotocamera.	Vedere pagina 130	129
<b>Modo area AF</b>	Per scegliere come viene selezionata l'area di messa a fuoco.	Area AF automatica	134
<b>Priorità al volto</b>	Per attivare o disattivare la priorità ai volti.	Sì	136
<b>Illumin. AF incorporato</b>	Per controllare l'illuminatore AF incorporato.	Sì	136
<b>Compensazione flash</b>	Per controllare l'emissione flash.	0,0	137

\* Varia in base all'obiettivo ( 128).

## Ripristina opzioni ripresa

Selezionare **Sì** per ripristinare le opzioni nel menu di ripresa e altre impostazioni di ripresa ai valori predefiniti (☐ 117, 180).

## Modo di esposizione

Le opzioni nel menu del modo di esposizione offrono diversi livelli di controllo su tempo di posa e diaframma nel modo Istantanea in movimento (☐ 53).

<b>SCENE</b> Selez. automatica scene	Un modo "inquadra e scatta" automatico nel quale la fotocamera non soltanto sceglie il tempo di posa e l'apertura, ma regola anche altre impostazioni in base al soggetto (selezione automatica scene; ☐ 23).
<b>P</b> Auto programmato	La fotocamera imposta il tempo di posa e il diaframma per ottenere un'esposizione ottimale (☐ 34). È consigliato per le istantanee e in altre situazioni in cui si ha poco tempo per regolare le impostazioni della fotocamera.
<b>S</b> Auto a priorità di tempi	L'utente sceglie il tempo di posa; la fotocamera seleziona un diaframma per garantire risultati ottimali (☐ 35). Utilizzare per fermare l'azione o creare un effetto di movimento confuso.
<b>A</b> Auto priorità diaframmi	L'utente sceglie il diaframma; la fotocamera seleziona un tempo di posa per garantire risultati ottimali (☐ 36). Utilizzare per rendere confuso lo sfondo o per mettere a fuoco sia lo sfondo sia i primi piani.
<b>M</b> Manuale	L'utente controlla sia il tempo di posa sia l'apertura (☐ 37). Per effettuare esposizioni lunghe, impostare il tempo di posa su "Posa B".

### Sensibilità ISO (Modi P, S, A e M)

Quando viene selezionata un'opzione "auto" per **Sensibilità ISO** (☐ 149), la fotocamera regolerà automaticamente la sensibilità all'interno del campo selezionato se non è possibile ottenere un'esposizione ottimale al tempo di posa o all'apertura selezionati.



## Qualità dell'immagine

Per scegliere un formato file e un rapporto di compressione per le foto.



Opzione	Tipo file	Descrizione
NEF (RAW)	NEF	I dati RAW compressi a 12 bit provenienti dal sensore di immagine vengono salvati direttamente nella card di memoria. Il bilanciamento del bianco, il contrasto e altre impostazioni possono essere regolate su un computer dopo la ripresa.
JPEG fine	JPEG	Registrazione delle immagini in formato JPEG con un rapporto di compressione di circa 1 : 4 (qualità fine).
JPEG normal		Registrazione delle immagini in formato JPEG con un rapporto di compressione di circa 1 : 8 (qualità normale).
JPEG basic		Registrazione delle immagini in formato JPEG con un rapporto di compressione di circa 1 : 16 (qualità basic).
NEF (RAW) + JPEG fine	NEF/ JPEG	Vengono registrate due foto: una immagine in formato NEF (RAW) e una foto JPEG qualità fine.

## Dimensioni dell'immagine

Per scegliere la dimensione delle foto.

### ■ Foto standard



Le seguenti opzioni sono disponibili nei modi immagine fissa e Selezione foto intelligente e quando un'opzione diversa da **Panorama semplif.** è selezionata in modo creativo.

Opzione	Dimensione (pixel)	Formato di stampa approssimativo a 300 dpi (cm) <sup>1</sup>
 4608×3072; 14,2 M	4608 × 3072	39,0 × 26,0
 3456×2304; 8,0 M	3456 × 2304	29,3 × 19,5
 2304×1536; 3,5 M	2304 × 1536	19,5 × 13,0



## ■ ■ Panoramiche

Le seguenti opzioni sono disponibili quando **Panorama semplif.** è selezionato in modo creativo.

Opzione	Dimensione (pixel) <sup>1</sup>	Formato di stampa approssimativo a 300 dpi (cm) <sup>2</sup>
 <b>Panorama normale</b>	Effettuazione di una panoramica orizzontale: 4800 × 920	40,6 × 7,8
	Effettuazione di una panoramica verticale: 1536 × 4800	13,0 × 40,6
 <b>Panorama ampio</b>	Effettuazione di una panoramica orizzontale: 9600 × 920	81,3 × 7,8
	Effettuazione di una panoramica verticale: 1536 × 9600	13,0 × 81,3

**1** Le cifre per panoramiche orizzontali o verticali sono invertite se la fotocamera viene rotata di 90 gradi.

**2** Il formato di stampa in pollici è uguale alla dimensione dell'immagine in pixel divisa per la risoluzione stampante in dots per inch (dpi; 1 pollice = circa 2,54 cm).



### **NEF (RAW)/NEF (RAW) + JPEG**

L'opzione selezionata per la dimensione dell'immagine non influisce sulle dimensioni delle immagini NEF (RAW). Le immagini NEF (RAW) possono essere visualizzate nella fotocamera o utilizzando software come Capture NX 2 (disponibile separatamente; □ 166) o ViewNX 2 (in dotazione).

Quando foto scattate a NEF (RAW) + JPEG sono visualizzate nella fotocamera, verrà visualizzata soltanto l'immagine JPEG. Quando le foto scattate con queste impostazioni vengono cancellate, saranno cancellate sia le foto NEF sia quelle JPEG.

### **Nomi dei file**

Foto e filmati sono memorizzati come file immagine con nomi del tipo "xxx\_nnnn.yyy", dove:

- xxx è o NMS (Istantanee in movimento registrate con **File NMS** selezionato per **Formato file**; □ 124) o DSC (foto, Istantanee in movimento formato MOV e filmati, comprese le copie create con **Taglia filmato**; □ 114),
- nnnn un numero a quattro cifre tra 0001 e 9999 assegnato automaticamente in ordine ascendente dalla fotocamera e
- yyy una delle seguenti estensioni a tre lettere: "NEF" per immagini NEF (RAW), "JPG" per immagini JPEG o "MOV" per filmati.

I file NEF e JPEG registrati a impostazioni di NEF (RAW)+JPEG hanno gli stessi nomi file ma estensioni diverse. Le copie rifilate create con **Taglia filmato** (□ 114) hanno nomi file che iniziano con "DSC"; le copie create con le altre opzioni di ritocco nel menu di riproduzione hanno nomi file che iniziano con "CSC" (per es., "CSC\_0001.JPG"). Le immagini registrate con **Adobe RGB** selezionato per **Spazio colore** (□ 126) hanno nomi che iniziano con un trattino basso (per es., "\_DSC0001.JPG").

### **Qualità e dimensione dell'immagine**

La qualità e la dimensione dell'immagine, insieme, determinano lo spazio occupato da ciascuna foto sulla card di memoria. Le immagini di dimensioni maggiori con qualità più alta possono essere stampate in formati più grandi, tuttavia richiedono maggiore spazio in memoria, consentendo la memorizzazione di un numero minore di tali immagini nella card di memoria (□ 181).



## Numero di scatti salvati

Per scegliere il numero di scatti selezionati da Selezione foto intelligente. Se è selezionato **5**, la fotocamera memorizza lo scatto migliore e i 4 scatti candidati allo scatto migliore. Se è selezionato **1**, la fotocamera memorizza soltanto lo scatto migliore.

## Filmato prima/dopo

Per scegliere se le parti di filmato delle Istantanee in movimento debbano terminare quando il pulsante di scatto viene premuto fino in fondo o circa 0,6 s più tardi (📖 53). Se è selezionato **1,6 s/0 s**, la foto usata per l'Istantanea in movimento rappresenterà l'ultimo fotogramma del filmato.

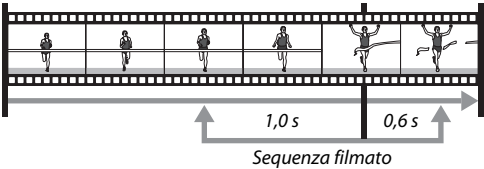
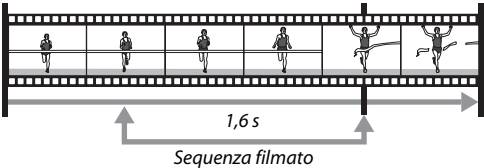
1,0 s/0,6 s	<p>La sequenza filmato inizia circa un secondo prima di premere il pulsante di scatto fino in fondo e termina circa 0,6 s dopo.</p> <p><i>Pulsante di scatto premuto a metà corsa</i>                      <i>Pulsante di scatto premuto fino in fondo</i></p>  <p>Sequenza filmato</p>
1,6 s/0 s	<p>La fotocamera registra circa 1,6 s di sequenza filmato, che termina quando il pulsante di scatto viene premuto fino in fondo.</p> <p><i>Pulsante di scatto premuto a metà corsa</i>                      <i>Pulsante di scatto premuto fino in fondo</i></p>  <p>Sequenza filmato</p>





## Formato file

Per scegliere un formato file per le Istantanee in movimento (📖 53).

<b>File NMS</b>	Le Istantanee in movimento vengono registrate come un file MOV di 4 s e un'immagine JPEG. Le Istantanee in movimento possono essere visualizzate soltanto nella fotocamera o usando ViewNX 2 (📖 93).
<b>File MOV</b>	Le Istantanee in movimento sono registrate come un file MOV di 10 s che può essere visualizzato in varie applicazioni di computer. L'Istantanea in movimento non è visualizzata automaticamente quando termina la ripresa (📖 54); per informazioni sulla visualizzazione delle Istantanee in movimento, vedere pagina 65.

## Misuraz. esposimetrica

Per scegliere in che modo la fotocamera imposta l'esposizione.

 <b>Matrix</b>	La fotocamera misura un'ampia area del fotogramma e regola contrasto (distribuzione contrasto), colore, composizione e distanza del soggetto, producendo risultati naturali nella maggior parte delle situazioni.
 <b>Ponderata centrale</b>	La fotocamera effettua la misurazione esposimetrica dell'intero fotogramma ma assegna peso maggiore all'area centrale. Misurazione esposimetrica classica per ritratti, consigliata quando si utilizzano filtri con un fattore di esposizione (fattore filtro) superiore a 1x.
 <b>Spot</b>	La fotocamera misura l'area di messa a fuoco corrente; utilizzare per la misurazione esposimetrica di soggetti non posizionati al centro (se <b>Area AF automatica</b> è selezionato per <b>Modo area AF</b> come descritto a pagina 134, la fotocamera misurerà l'area di messa a fuoco centrale, mentre nella priorità ai volti la fotocamera misurerà l'area di messa a fuoco più vicina al centro del volto selezionato; 📖 24). La misurazione spot garantisce che il soggetto sia esposto correttamente, anche se lo sfondo è molto più luminoso o più scuro.

### Misurazione esposimetrica e modo di ripresa

Nei modi auto e cattura immagine migliore e nei modi creativi diversi da **P**, **S**, **A** e **M**, e quando  **Selez. automatica scene** (📖 119) viene scelto in modo Istantanea in movimento, la misurazione esposimetrica viene regolata automaticamente in base alla scena.



## Controllo distorsione auto

Selezionare **Sì** per ridurre la distorsione a barilotto con obiettivi grandangolari e per ridurre la distorsione a cuscinetto in foto scattate con teleobiettivi (si noti che i bordi delle immagini potrebbero essere ritagliati e che ci potrebbe essere un aumento del tempo necessario a elaborare le immagini prima del salvataggio). Questa opzione è disponibile soltanto con obiettivi 1 NIKKOR e non con altri obiettivi NIKKOR collegati usando l'adattatore baionetta FT1 (☞ 202). I risultati non sono garantiti con obiettivi di terze parti.



## Spazio colore

Lo spazio colore determina la gamma di colori disponibile per la riproduzione del colore. Scegliere **sRGB** per foto che saranno utilizzate "così come sono", senza ulteriori modifiche, **Adobe RGB** per foto che saranno sottoposte a notevoli elaborazioni o ritocchi dopo il trasferimento dalla fotocamera. Si noti che, indipendentemente dall'opzione selezionata, sRGB è utilizzato per i filmati e le Istantanee in movimento e per le foto scattate durante la registrazione di filmati.

### Spazio colore

Gli spazi colore definiscono la corrispondenza tra i colori e i valori numerici che li rappresentano in un file di immagine digitale. Lo spazio colore sRGB è ampiamente utilizzato, mentre Adobe RGB è utilizzato di solito per le pubblicazioni e la stampa commerciale. sRGB è consigliato quando si scattano foto che saranno stampate senza modifiche o visualizzate in applicazioni che non supportano la gestione dei colori, o quando si scattano foto che saranno stampate con ExifPrint, l'opzione di stampa diretta di alcune stampanti di uso domestico, o per la stampa da chiosco e altri servizi di stampa commerciali. Anche le foto Adobe RGB possono essere stampate usando queste opzioni, ma i colori non saranno così vividi.

Le foto JPEG scattate nello spazio colore Adobe RGB sono compatibili con il formato DCF; le applicazioni e le stampanti che supportano il formato DCF selezionano automaticamente lo spazio colore corretto. Se l'applicazione o il dispositivo non supportano il formato DCF, selezionare lo spazio colore appropriato manualmente. Per ulteriori informazioni, consultare la documentazione fornita con l'applicazione o il dispositivo.

### Software Nikon

ViewNX 2 (in dotazione) e Capture NX 2 (acquistabile separatamente) selezionano automaticamente lo spazio colore corretto quando vengono aperte foto create con questa fotocamera.



## D-Lighting attivo

Il D-Lighting attivo consente di conservare i particolari nelle zone di alte luci e ombre, creando un contrasto naturale. Utilizzare questa opzione per scene con alto contrasto, per esempio quando si fotografano scene all'aperto particolarmente luminose attraverso una porta o una finestra oppure si riprendono soggetti in ombra in una giornata di sole. È particolarmente efficace se utilizzato con la misurazione **Matrix** (☐ 124).



D-Lighting attivo: **No**



D-Lighting attivo: **☑ Si**

### D-Lighting attivo

Potrebbe apparire del disturbo (pixel luminosi distribuiti in modo casuale, effetto nebbia o linee) nelle foto scattate con il D-Lighting attivo. Con alcuni soggetti potrebbe presentarsi un'ombreggiatura irregolare.

### "D-Lighting attivo" e "D-Lighting"

L'opzione **D-Lighting attivo** nel menu di ripresa regola l'esposizione prima della ripresa per ottimizzare la gamma dinamica, mentre l'opzione **D-Lighting** nel menu di riproduzione (☐ 111) illumina le ombre nelle immagini dopo la ripresa.



## NR su pose lunghe

Le foto scattate con tempi di posa lenti vengono elaborate automaticamente per ridurre il "disturbo" (punti luminosi, pixel luminosi distribuiti in modo casuale o effetto nebbia), aumentando leggermente i tempi di registrazione. Se si seleziona **Si**, la quantità di riduzione disturbo eseguita a tempi di posa più lunghi di 1 s aumenta, incrementando il tempo necessario per registrare le immagini da circa 1,5 a 2 volte. Durante l'elaborazione, viene visualizzato un avviso e non è possibile scattare foto (se la fotocamera viene spenta prima del termine dell'elaborazione, l'immagine sarà salvata, ma la riduzione disturbo non verrà eseguita). Nel modo di scatto in sequenza, le frequenze dei fotogrammi rallentano e, durante l'elaborazione delle foto, la capacità del buffer di memoria si riduce.

## VR ottico

Questa opzione è disponibile con obiettivi 1 NIKKOR che supportano la riduzione vibrazioni (VR). Le opzioni disponibili variano con il tipo di obiettivo: **Normale/Attiva/No** per obiettivi che supportano la riduzione vibrazioni attiva e **Si/No** per altri obiettivi VR. Scegliere **Attiva, Normale** o **Si** per ridurre gli effetti delle vibrazioni; scegliere **Attiva** quando si riprende da un veicolo in movimento o mentre si cammina o con altre forme di forte movimento della fotocamera, **Normale** per il movimento della fotocamera relativamente ridotto quando si è fermi.

### Riduzione vibrazioni

Quando si eseguono riprese panoramiche, la riduzione vibrazioni viene applicata solo al movimento che non è parte della panoramica (se si eseguono panoramiche orizzontali, per esempio, la riduzione della vibrazione sarà applicata soltanto al movimento verticale), facilitando l'esecuzione regolare della panoramica in un ampio arco. Può sembrare che la composizione cambi dopo il rilascio dell'otturatore, tuttavia ciò non indica un malfunzionamento.



## VR elettronico

Selezionare **Si** per attivare la riduzione vibrazioni elettronica mentre si registrano le Istantanee in movimento. Questa funzione è disponibile anche se l'obiettivo 1 NIKKOR collegato non supporta la riduzione vibrazioni. Si noti che ci sarà un leggero ritardo prima dell'inizio della registrazione e che i bordi dell'immagine saranno ritagliati quando è selezionato **Si**.

## Modo di messa a fuoco

Per scegliere la modalità di messa a fuoco della fotocamera.

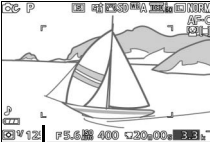
<b>AF-A</b>	<b>AF automatico:</b> la fotocamera seleziona automaticamente AF-S se il soggetto è fermo, AF-C se è in movimento.	
<b>AF-S</b>	<b>AF singolo:</b> per soggetti fermi. La messa a fuoco si blocca quando il pulsante di scatto viene premuto a metà corsa.*	
<b>AF-C</b>	<b>AF continuo:</b> per i soggetti in movimento. La fotocamera mette a fuoco continuamente il soggetto nelle cornici area AF mentre il pulsante di scatto viene premuto a metà corsa (si noti che le cornici area AF appaiono soltanto nel display dettagliato; □ 159). È possibile scattare le foto sia che la fotocamera sia a fuoco o meno.	
<b>AF-F</b>	<b>AF permanente:</b> per i soggetti in movimento. La fotocamera mette a fuoco in modo continuo; è possibile scattare le foto sia che la fotocamera sia a fuoco o meno.	
<b>MF</b>	<b>Manuale:</b> per mettere a fuoco manualmente (□ 132). È possibile scattare le foto sia che la fotocamera sia a fuoco o meno.	

*Cornici area AF*

\* L'otturatore può essere rilasciato soltanto se la fotocamera è in grado di mettere a fuoco.





## **Modo di messa a fuoco**

Le opzioni disponibili variano come illustrato di seguito.

<b>Menu</b>		<b>Modo di messa a fuoco</b>
<b>Ripresa</b>		AF-A (predefinito), AF-S, AF-C, MF
<b>Filmati</b>	<b>P Auto programmato, S Auto a priorità di tempi, A Auto priorità diaframmi, M Manuale</b>	AF-F (predefinito), AF-S, MF
	<b> Rallentatore</b>	AF-S (predefinito), MF



### Ottenere buoni risultati con l'autofocus

L'autofocus non permette di ottenere prestazioni ottimali nelle condizioni elencate di seguito. Lo scatto dell'otturatore potrebbe essere disattivato se la fotocamera non è in grado di effettuare la messa a fuoco in queste condizioni oppure l'area di messa a fuoco potrebbe essere visualizzata in verde e la fotocamera potrebbe emettere un segnale acustico, consentendo il rilascio dell'otturatore anche quando il soggetto non è a fuoco. In questi casi, utilizzare la messa a fuoco manuale ( 132) o utilizzare il blocco della messa a fuoco ( 135) per mettere a fuoco un altro soggetto alla stessa distanza, quindi ricomporre la foto.

*Contrasto minimo o inesistente tra il soggetto e lo sfondo.*

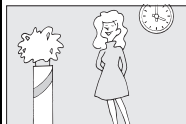

**Esempio:** il soggetto è dello stesso colore dello sfondo.

*Il soggetto presenta aree con differenze di luminosità molto forti.*

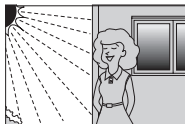

**Esempi:** il soggetto è per metà all'ombra; una scena notturna con illuminazione spot.

*Il soggetto include oggetti posti a distanze diverse dalla fotocamera.*



**Esempio:** il soggetto è all'interno di una gabbia.

*Gli oggetti sullo sfondo appaiono più grandi rispetto al soggetto.*



**Esempio:** un edificio è nell'inquadratura dietro al soggetto.

*Il soggetto è dominato da motivi geometrici regolari.*

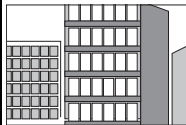

**Esempio:** persiane o una fila di finestre di un grattacielo.

*Il soggetto presenta molti dettagli particolareggiati o è costituito da oggetti piccoli o con variazione di luminosità ridotta.*

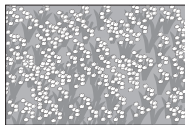

**Esempio:** un campo di fiori.

### Vedere anche

Per informazioni sul controllo del segnale acustico che viene emesso quando la fotocamera mette a fuoco, vedere pagina 160.



## Messa a fuoco manuale

La messa a fuoco manuale può essere utilizzata quando l'autofocus non produce i risultati desiderati.

### 1 Selezionare la messa a fuoco manuale.

Selezionare **Manuale** nel menu modo di messa a fuoco (📖 129) e premere ►.

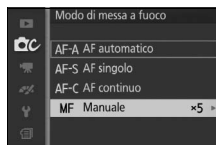

### 2 Scegliere un ingrandimento.

Per scegliere l'ingrandimento per il display di messa a fuoco manuale, selezionare **Zoom 10x**, **Zoom 5x** o **Zoom 2x** e premere Ⓞ.



### 3 Visualizzare le guide per la messa a fuoco manuale.

Nella visualizzazione di ripresa, premere Ⓞ per ingrandire la vista al centro dell'inquadratura dell'entità selezionata allo step 2 (questa funzione non è disponibile durante la registrazione di filmati o in modo filmato al rallentatore). Vengono visualizzate anche le guide per la messa a fuoco manuale.





#### 4 Mettere a fuoco.

Ruotare il multi-selettore finché il soggetto non è a fuoco. Ruotare il multi-selettore in senso orario per aumentare la distanza di messa a fuoco, in senso antiorario per ridurla. Maggiore è la velocità di rotazione del multi-selettore, più veloci saranno le variazioni della distanza di messa a fuoco. L'indicatore di messa a fuoco indica la distanza di messa a fuoco approssimativa. Premere **OK** quando il soggetto è a fuoco.

Premere **▲**, **▼**, **◀** o **▶** per visualizzare le aree dell'inquadratura non attualmente visibili nel display. La parte visibile è mostrata dalla finestra di navigazione.



*Indicatore di messa a fuoco*

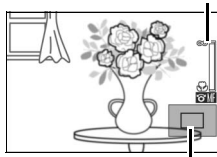

*Finestra di navigazione*

#### **Filmati**

È inoltre possibile utilizzare il multi-selettore per scegliere la distanza di messa a fuoco se la messa a fuoco manuale viene selezionata prima della registrazione di filmati. Ruotare il multi-selettore in senso orario per aumentare la distanza di messa a fuoco, in senso antiorario per ridurla. Maggiore è la velocità di rotazione del multi-selettore, più veloci saranno le variazioni della distanza di messa a fuoco.

#### **Posizione del piano focale**

Per determinare la distanza tra il soggetto e la fotocamera, eseguire una misurazione prendendo come riferimento l'indicatore del piano focale sul corpo della fotocamera. La distanza tra la flangia di innesto dell'obiettivo e il piano focale è di circa 17 mm.

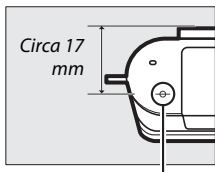









*Indicatore del piano focale*

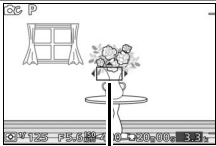

## Modo area AF

Scegliere come viene selezionata l'area di messa a fuoco per l'autofocus.

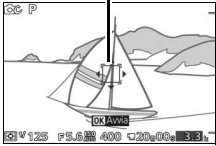
 <b>Area AF automatica</b>	La fotocamera rileva automaticamente il soggetto e seleziona l'area di messa a fuoco.
 <b>Area AF singola</b>	<p>Premere  per visualizzare il display di selezione dell'area di messa a fuoco, quindi utilizzare il multi-selettore per posizionare l'area di messa a fuoco sul soggetto e premere . La fotocamera mette a fuoco soltanto il soggetto nell'area di messa a fuoco selezionata. Utilizzare questa opzione per soggetti statici.</p>  <p><i>Area di messa a fuoco</i></p>
 <b>Inseguimento soggetto</b>	<p>Premere  per visualizzare il display di selezione dell'area di messa a fuoco, quindi utilizzare il multi-selettore per posizionare l'area di messa a fuoco sul soggetto e premere . L'area di messa a fuoco inseguirà il soggetto mentre si muove attraverso il fotogramma. La fotocamera mette a fuoco il soggetto selezionato quando il pulsante di scatto viene premuto a metà corsa. Per terminare il focus tracking del soggetto quando la ripresa è completa, premere .</p>  <p><i>Area di messa a fuoco</i></p>

### **Inseguimento soggetto**

La fotocamera potrebbe non essere in grado di inseguire i soggetti se questi si muovono velocemente, escono dall'inquadratura o sono oscurati da altri oggetti, cambiano visibilmente in dimensione, colore o luminosità, oppure sono troppo piccoli, troppo grandi, troppo luminosi, troppo scuri o simili allo sfondo per colore o luminosità.

## Blocco della messa a fuoco

Quando **AF singolo** è selezionato per **Modo di messa a fuoco** (☞ 129), il blocco della messa a fuoco può essere utilizzato per modificare la composizione dopo la messa a fuoco del soggetto al centro dell'inquadratura, consentendo di eseguire la messa a fuoco di un soggetto che non sarà al centro della composizione finale. Se la fotocamera non è in grado di mettere a fuoco utilizzando l'autofocus (☞ 131), si può anche utilizzare il blocco della messa a fuoco per ricomporre la foto dopo aver messo a fuoco su un altro soggetto alla stessa distanza del soggetto originale. Il blocco della messa a fuoco ha la massima efficacia quando è selezionata un'opzione diversa da **Area AF automatica** per **Modo area AF** (☞ 134).

### 1 Bloccare la messa a fuoco.

Posizionare il soggetto al centro dell'inquadratura e premere a metà corsa il pulsante di scatto per avviare la messa a fuoco. Controllare che l'area di messa a fuoco sia visualizzata in verde. La messa a fuoco rimane bloccata mentre il pulsante di scatto viene premuto a metà corsa.

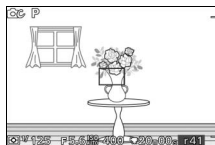

### 2 Ricomporre la foto e scattare.

La messa a fuoco rimane bloccata tra scatti.

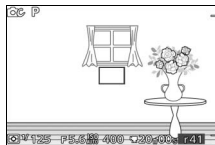

Non modificare la distanza tra la fotocamera e il soggetto mentre è attivo il blocco della messa a fuoco. Se il soggetto si muove, sollevare il dito dal pulsante di scatto per terminare il blocco della messa a fuoco e quindi mettere a fuoco nuovamente alla nuova distanza.

## Priorità al volto

Scegliere **Sì** per attivare la priorità ai volti (☞ 24).

## Illumin. AF incorporato

Quando è selezionato **Sì**, l'illuminatore AF incorporato si accende per illuminare soggetti scarsamente illuminati se:

- **AF-S** è selezionato per modo di messa a fuoco (☞ 129) o AF singolo è selezionato in **AF-A** e
- **Area AF automatica** o **Area AF singola** è selezionato per **Modo area AF** (☞ 134).

*Illuminatore ausiliario AF*



L'illuminatore ausiliario AF non si attiva per assistere l'operazione di messa a fuoco in modo filmato avanzato, durante la registrazione di filmati o quando è selezionato **No**. Se l'illuminatore ausiliario AF non si attiva, l'autofocus potrebbe non produrre i risultati desiderati con illuminazione scarsa.

### **L'illuminatore ausiliario AF**

Obiettivi di dimensioni maggiori possono impedire all'illuminatore di illuminare tutto il soggetto o parte di esso. Rimuovere il paraluce quando si utilizza l'illuminatore. Le informazioni sui modi nei quali è disponibile l'illuminatore ausiliario AF sono reperibili a pagina 176.



## Compensazione flash

La compensazione flash altera la potenza del flash dal livello suggerito dalla fotocamera, cambiando la luminosità del soggetto principale relativa allo sfondo. Scegliere valori compresi tra  $-3$  EV (più scuro) e  $+1$  EV (più luminoso) in incrementi di  $\frac{1}{3}$  EV; in generale, i valori positivi rendono più luminoso il soggetto, quelli negativi lo rendono più scuro.

Viene visualizzata un'icona  quando la compensazione flash è attiva. La potenza normale del flash può essere ripristinata impostando la compensazione flash su  $\pm 0$ . La compensazione flash non viene ripristinata quando la fotocamera viene spenta.

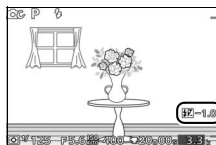



# Il menu filmato

Per visualizzare il menu filmato, premere MENU e selezionare **Filmati**.



Il menu filmato contiene le seguenti opzioni:

Opzione	Descrizione	Impostazione predefinita	
<b>Ripristina opzioni filmati</b>	Per ripristinare le opzioni del menu filmato ai valori predefiniti.	—	140
<b>Frequenza fotogrammi</b>	Per scegliere una frequenza fotogrammi per i filmati al rallentatore (□ 62).	400 fps	140
<b>Impostazioni filmato</b>	Per scegliere le dimensioni del fotogramma e la frequenza fotogrammi dei filmati HD (□ 58).	1080/60i	141
<b>Misuraz. esposimetrica</b>	Per scegliere la modalità di misurazione dell'esposizione della fotocamera.	Matrix	124
<b>Opzioni audio dei filmati</b>	Per scegliere le opzioni di registrazione del suono.	<b>Microfono:</b> Sensibilità automatica (A) <b>Attenuazione vento:</b> Sì	142
<b>VR ottico</b>	Per regolare le impostazioni degli obiettivi 1 NIKKOR con riduzione vibrazioni.	Attiva/Sì <sup>1</sup>	128
<b>Modo di messa a fuoco</b>	Per scegliere la modalità di messa a fuoco della fotocamera.	Vedere pagina 130	129
<b>Modo area AF</b>	Per scegliere come viene selezionata l'area di messa a fuoco.	Area AF automatica <sup>2</sup>	134
<b>Priorità al volto</b>	Per attivare o disattivare la priorità ai volti.	Sì <sup>3</sup>	136

**1** Varia in base all'obiettivo (□ 128).

**2** La fotocamera mette a fuoco sul soggetto al centro dell'inquadratura quando **● Rallentatore** è selezionato nel modo filmato avanzato.

**3** Il rilevamento del volto non è disponibile quando **● Rallentatore** è selezionato nel modo filmato avanzato.

## Ripristina opzioni filmati

Selezionare **Sì** per ripristinare le opzioni del menu filmato ai valori predefiniti (📖 139).

## Frequenza fotogrammi

Scegliere una frequenza fotogrammi per i filmati al rallentatore (📖 62). Maggiore è la frequenza fotogrammi, minore è la dimensione dei fotogrammi.

Opzione	Dimensioni del fotogramma (pixel)	Bit rate (circa)	Lunghezza massima (ripresa)	Lunghezza massima (riproduzione)*
<b>400 fps</b>	640 × 240	2 Mbps	3 secondi	40 secondi
<b>1200 fps</b>	320 × 120	1 Mbps	3 secondi	2 minuti

\* Tutte le cifre sono approssimative. I filmati al rallentatore verranno riprodotti per un periodo di circa 13,2 (400 fps) o 40 (1200 fps) volte la durata del tempo di registrazione.

### **Vedere anche**





Per informazioni sulla lunghezza totale dei filmati che è possibile memorizzare nella card di memoria, vedere pagina 183.





## Impostazioni filmato

Scegliere dimensioni del fotogramma e frequenza fotogrammi per i filmati HD (📖 58).

Opzione	Dimensioni del fotogramma (pixel)	Velocità di registrazione	Bit rate (circa)	Lunghezza massima
 <b>1080/60i</b>	1920 × 1080	59,94 campi/s*	24 Mbps	20 minuti
 <b>1080/30p</b>		29,97 fps	24 Mbps	
 <b>720/60p</b>	1280 × 720	59,94 fps	16 Mbps	29 minuti
 <b>720/30p</b>		29,97 fps	12 Mbps	

\* L'output del sensore è di circa 60 fps.

### Dimensioni del fotogramma foto

Le foto registrate premendo il pulsante di scatto fino in fondo durante la registrazione di filmati hanno proporzioni di 3 : 2. Le dimensioni del fotogramma variano in base all'opzione selezionata per **Impostazioni filmato**:

- **1080/60i e 1080/30p**: 4608 × 3072 pixel
- **720/60p e 720/30p**: 1280 × 856 pixel

### Vedere anche

Per informazioni sulla lunghezza totale dei filmati che è possibile memorizzare nella card di memoria, vedere pagina 183.



## Opzioni audio dei filmati

Regolare le impostazioni di registrazione audio del filmato per il microfono incorporato.

### ■ Microfono

Selezionare **Microfono disattivato** per disattivare la registrazione del suono. Se viene selezionata qualsiasi altra opzione, la registrazione viene attivata e il microfono viene impostato sulla sensibilità selezionata.

#### L'icona

I filmati registrati con il microfono disattivato sono indicati da un'icona  nella riproduzione a pieno formato e in quella di filmati.

### ■ Attenuazione vento

Selezionare **Sì** per attivare il filtro taglia-basso, riducendo il disturbo generato dal vento che soffia sul microfono (si noti che questa impostazione potrebbe influire anche su altri suoni).



# Il menu elaborazione immagini

Per visualizzare il menu elaborazione immagini, premere MENU e selezionare **Elaborazione immagini**.



Il menu elaborazione immagini contiene le seguenti opzioni:

Opzione	Descrizione	Impostazione predefinita	
<b>Ripristina opzioni elabor.</b>	Per ripristinare le opzioni di elaborazione immagini ai valori predefiniti.	—	144
<b>Bilanciamento del bianco</b>	Per regolare le impostazioni per i diversi tipi di illuminazione.	Auto	144
<b>Sensibilità ISO</b>	Per controllare la sensibilità della fotocamera alla luce.	Auto (160–3200)	149
<b>Picture Control</b>	Per scegliere la modalità di elaborazione delle immagini della fotocamera.	Standard	150
<b>Picture Control person.</b>	Per creare Picture Control personalizzati.	—	154
<b>NR su ISO elevati</b>	Per ridurre il disturbo con sensibilità ISO elevate.	Sì	156









## Ripristina opzioni elabor.

Selezionare **Sì** per ripristinare le opzioni del menu elaborazione immagini ai valori predefiniti (☞ 143).

## Bilanciamento del bianco

Il bilanciamento del bianco garantisce che i colori non siano influenzati dal colore della sorgente luminosa. Il bilanciamento del bianco automatico è consigliato per la maggior parte delle sorgenti luminose, tuttavia si possono selezionare altri valori, se necessario, in base al tipo di sorgente.

AUTO Auto	Regolazione automatica bilanciamento del bianco. Consigliata nella maggior parte delle situazioni.
 Incandescenza	Da utilizzare in presenza di luce incandescente.
 Fluorescenza	Da utilizzare in presenza di illuminazione a fluorescenza fredda-bianca.
 Sole diretto	Da utilizzare con soggetti illuminati da sole diretto.
 Flash	Da utilizzare con il flash incorporato.
 Nuvoloso	Da utilizzare in presenza di luce solare filtrata da nuvole.
 Ombra	Da utilizzare in presenza di luce solare, con soggetti in ombra.
 Subacquea	Scegliere quando si scattano foto sott'acqua usando una custodia subacquea WP-N2 opzionale (☞ 165).
PRE Premisurazione manuale	Misurare il bilanciamento del bianco (☞ 146).

### Bilanciamento del bianco e modo di ripresa

Nei modi auto e cattura immagine migliore e nei modi creativi diversi da **P**, **S**, **A** e **M**, e quando  **Selez. automatica scene** (☞ 119) viene scelto in modo Istantanea in movimento, il bilanciamento del bianco viene regolato automaticamente in base alla scena.



## Regolazione fine del bilanciamento del bianco

Le opzioni diverse da **Premisurazione manuale** possono essere regolate con precisione come segue:

### 1 Visualizzare le opzioni di regolazione fine.

Selezionare un'opzione diversa da **Premisurazione manuale** e premere ► per visualizzare le opzioni di regolazione fine mostrate a destra.

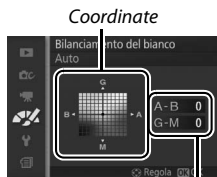

Regolazione

### 2 Tarare il bilanciamento del bianco.

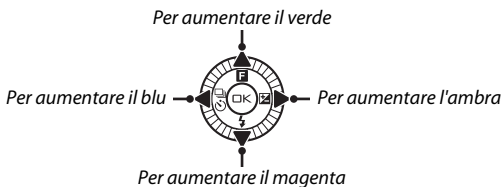

Utilizzare il multi-selettore per tarare il bilanciamento del bianco.



#### Taratura del bilanciamento del bianco

I colori presenti sugli assi di taratura sono relativi, non assoluti. Per esempio, spostare il cursore su **B** (blu) quando è selezionata un'impostazione "calda" come  (Incandescenza), renderà le foto leggermente più "fredde", ma non le renderà effettivamente di colore blu.

### 3 Salvare le modifiche e uscire.

Premere . Verrà visualizzato un asterisco accanto all'icona del bilanciamento del bianco ( 4) nel display dettagliato ( 159) per mostrare che il bilanciamento del bianco è stato modificato rispetto ai valori predefiniti.



## Premisurazione manuale

La premisurazione manuale viene utilizzata per registrare e richiamare le impostazioni di bilanciamento del bianco personalizzate per riprese con sorgenti luminose miste o per compensare sorgenti luminose con una forte dominante di colore.

### 1 Illuminare un oggetto di riferimento.

Posizionare un oggetto bianco o grigio neutro sotto la stessa illuminazione che sarà utilizzata nella foto finale. È possibile utilizzare un cartoncino grigio standard per aumentare la precisione.

### 2 Selezionare Premisurazione manuale.

Selezionare **Premisurazione manuale** nel menu del bilanciamento del bianco e premere ►. Verrà visualizzata la finestra di dialogo mostrata a destra; selezionare **Si** e premere **OK** per sovrascrivere il valore esistente per la premisurazione manuale del bilanciamento del bianco.

Sarà visualizzato il messaggio mostrato a destra.

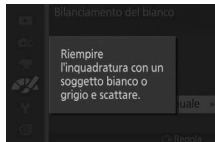
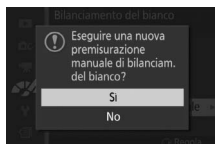

### 3 Misurare il bilanciamento del bianco.

Quando la fotocamera è pronta per misurare il bilanciamento del bianco, verrà visualizzato un PRE lampeggiante. Prima che l'indicatore smetta di lampeggiare, inquadrare l'oggetto di riferimento nel display in modo che riempia l'intera inquadratura e premere il pulsante di scatto fino in fondo. Non verrà registrata alcuna foto; il bilanciamento del bianco può essere misurato accuratamente anche quando la fotocamera non è a fuoco.

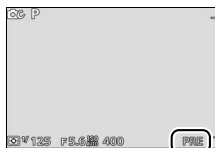

### 4 Verificare i risultati.

Se la fotocamera è riuscita a misurare un valore per il bilanciamento del bianco, verrà visualizzato il messaggio mostrato a destra. Premere il pulsante di scatto a metà corsa per ritornare immediatamente al modo di ripresa.

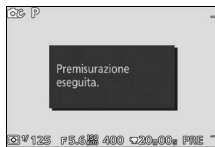

Se l'illuminazione è troppo scura o troppo luminosa, la fotocamera potrebbe non essere in grado di misurare il bilanciamento del bianco. Sarà visualizzato il messaggio mostrato a destra. Tornare allo step 3 e misurare di nuovo il bilanciamento del bianco.

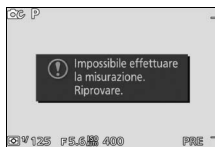

### **Autospegnimento**

La misurazione del bilanciamento del bianco terminerà senza l'acquisizione di un nuovo valore se non viene eseguita alcuna operazione per il periodo di tempo selezionato per **Autospegnimento** nel menu impostazioni (☐ 160; il valore predefinito è 1 minuto).

### **Bilanciamento del bianco premisurato**

La fotocamera può memorizzare soltanto un valore alla volta per il bilanciamento del bianco premisurato; il valore esistente verrà sostituito quando si misura un nuovo valore. Si noti che l'esposizione aumenta automaticamente di 1 EV quando si misura il bilanciamento del bianco; in modo **M**, regolare l'esposizione in modo che l'indicatore di esposizione mostri  $\pm 0$  (☐ 37).

### **Temperatura di colore**

Il colore percepito di una sorgente luminosa varia in base all'osservatore e ad altre condizioni. La temperatura di colore è una misura oggettiva del colore di una sorgente luminosa, definita in riferimento alla temperatura alla quale un oggetto dovrebbe essere riscaldato per irradiare luce alle stesse lunghezze d'onda. Mentre le sorgenti di luce con una temperatura di colore intorno a 5000–5500 K appaiono bianche, sorgenti di luce con una temperatura di colore più bassa, come le lampadine a incandescenza, appaiono leggermente gialle o rosse. Le sorgenti di luce con una temperatura di colore più alta appaiono sfumate di blu. Le opzioni di bilanciamento del bianco della fotocamera sono adattate alle seguenti temperature di colore (tutte le cifre sono approssimative):

- |  |  |
|--|--|
| • Lampade ai vapori di sodio: <b>2700 K</b>                      | • ☀ (sole diretto): <b>5200 K</b>              |
| • ⚡ (incandescenza)/<br>Fluorescenza calda-bianca: <b>3000 K</b> | • ⚡ (flash): <b>5400 K</b>                     |
| • Fluorescenza bianca: <b>3700 K</b>                             | • ☁ (nuvoloso): <b>6000 K</b>                  |
| • Fluorescenza fredda-bianca: <b>4200 K</b>                      | • Fluorescenza luce diurna: <b>6500 K</b>      |
| • Fluorescenza bianca diurna: <b>5000 K</b>                      | • Lampade ai vapori di mercurio: <b>7200 K</b> |
|  | • 🏠 (ombra): <b>8000 K</b>                     |





## Sensibilità ISO

Più sono alti i valori di sensibilità ISO, minore è la quantità di luce necessaria per l'esposizione, consentendo di impostare tempi di posa più brevi o diaframmi più chiusi, ma l'immagine sarà con maggiore probabilità influenzata da disturbi, sotto forma di pixel luminosi distribuiti in modo casuale, effetto nebbia o linee.

A6400 **Auto (160–6400)**

A3200 **Auto (160–3200)**

A800 **Auto (160–800)**

La fotocamera regola la sensibilità ISO in risposta alle condizioni di illuminazione. La sensibilità ISO viene regolata nell'intervallo riportato tra parentesi. Scegliere intervalli più ampi per una maggiore sensibilità quando l'illuminazione è scarsa, intervalli ridotti per ridurre il disturbo.

**160, 200, 400, 800, 1600,  
3200, 6400**

La sensibilità ISO è fissata sul valore selezionato.





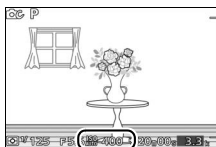

### Opzioni di sensibilità ISO "Auto"

Quando è attivo il controllo sensibilità ISO auto, il display mostra un'icona **ISO AUTO** e la sensibilità ISO attuale.



## Picture Control

Per scegliere la modalità di elaborazione delle foto da parte della fotocamera.

 <b>SD Standard</b>	Elaborazione standard per risultati equilibrati. Consigliata nella maggior parte delle situazioni.
 <b>NL Neutro</b>	Elaborazione minima per risultati naturali. Scegliere questa opzione per foto che verranno successivamente sottoposte a elaborazioni o ritocchi complessi.
 <b>VI Saturo</b>	Le foto sono ottimizzate per un effetto stampa saturo. Scegliere questa opzione per far risaltare i colori primari nelle foto.
 <b>MC Monocromatico</b>	Per scattare foto monocromatiche.
 <b>PT Ritratto</b>	Per conferire una tonalità naturale e tenue alla pelle dei soggetti ritratti.
 <b>LS Paesaggio</b>	Per scattare foto vivaci di paesaggi e panorami metropolitani.

### Modifica dei Picture Control

I Picture Control preimpostati e personalizzati esistenti (📖 154) possono essere modificati in base alla scena o alla propria creatività.

#### 1 Visualizzare le opzioni.

Selezionare una voce nel menu Picture Control e premere ► per visualizzare le impostazioni dei Picture Control (📖 152; le impostazioni disponibili con i Picture Control personalizzati sono le stesse dei controlli preimpostati sui quali si basano). Per utilizzare un Picture Control non modificato, selezionarlo e premere .



## 2 Regolare le impostazioni.



Premere ▲ o ▼ per selezionare l'impostazione desiderata e premere ◀ o ▶ per scegliere un valore. Ripetere questo step fino a quando non sono state regolate tutte le impostazioni, oppure selezionare **Regolaz. rapida** per scegliere una combinazione di impostazioni preimpostata. Per ripristinare le impostazioni predefinite, premere il pulsante .





## 3 Salvare le modifiche e uscire.

Premere .

### **Picture Control premisurati e Picture Control personalizzati**



I Picture Control forniti con la fotocamera vengono definiti *Picture Control premisurati*. I *Picture Control personalizzati* sono creati modificando i Picture Control esistenti tramite l'opzione **Picture Control person.** nel menu elaborazione immagini ( 154). Se lo si desidera, i Picture Control personalizzati possono essere salvati su una card di memoria e copiati in altre fotocamere Nikon 1 J3 oppure caricati in un software compatibile ( 155).

### **Picture Control modificati**

I Picture Control modificati rispetto alle impostazioni predefinite sono contrassegnati da asterischi ("\*") accanto al nome del Picture Control e da un'icona nel menu Picture Control ( 150) e accanto all'icona Picture Control ( 4) nel display dettagliato ( 159).



### **Picture Control e modo di ripresa**

Nei modi auto e cattura immagine migliore e nei modi creativi diversi da **P**, **S**, **A** e **M**, e quando  **Selez. automatica scene** ( 119) viene scelto in modo Istantanea in movimento, la fotocamera sceglie automaticamente un Picture Control in base alla scena.



## ■ Impostazioni Picture Control

Regolaz. rapida		Scegliere tra le opzioni comprese tra <b>-2</b> e <b>+2</b> per ridurre o aumentare l'effetto del Picture Control selezionato (si noti che in questo modo vengono ripristinate tutte le regolazioni manuali). Per esempio, se si scelgono valori positivi per <b>Saturo</b> , le foto risulteranno più saturate. Non disponibile con i Picture Control <b>Neutro</b> , <b>Monocromatico</b> o con i Picture control personalizzati.
Regolazioni manuali (tutti i Picture Control)	Nitidezza	Per controllare la nitidezza dei contorni. Selezionare <b>A</b> per regolare automaticamente la nitidezza in base al tipo di scena o scegliere un valore fra <b>0</b> (nessuna nitidezza) e <b>9</b> (più alto il valore, maggiore la nitidezza).
	Contrasto	Selezionare <b>A</b> per regolare automaticamente il contrasto in base al tipo di scena o scegliere tra valori compresi tra <b>-3</b> e <b>+3</b> (valori più bassi evitano che le alte luci nei soggetti dei ritratti al sole diretto vengano schiarite eccessivamente mentre valori più alti conservano i particolari in paesaggi avvolti nella foschia e in altri soggetti a basso contrasto).
	Luminosità	Scegliere <b>-1</b> per ridurre la luminosità, <b>+1</b> per aumentarla. Non ha effetti sull'esposizione.
Regolazioni manuali (solo non monocromatico)	Saturazione	Per controllare la brillantezza dei colori. Selezionare <b>A</b> per regolare automaticamente la saturazione in base al tipo di scena o scegliere tra valori compresi tra <b>-3</b> e <b>+3</b> (valori più bassi riducono la saturazione, mentre valori più alti la aumentano).
	Tinta	Scegliere valori negativi (fino a un minimo di <b>-3</b> ) per rendere i rossi più viola, i blu più verdi e i verdi più gialli, valori positivi (fino a <b>+3</b> ) per rendere i rossi più arancione, i verdi più blu e i blu più viola.
Regolazioni manuali (solo monocromatico)	Effetti filtro	Per simulare l'effetto dei filtri colore su foto monocromatiche. Scegliere tra <b>Off (No)</b> , giallo, arancione, rosso e verde (☐ 153).
	Tono	Scegliere la tinta usata nelle foto monocromatiche tra <b>B&amp;W</b> (bianco e nero), <b>Sepia (Seppia)</b> , <b>Cyanotype (Ciano)</b> (monocromatico con tinta blu), <b>Red (Rosso)</b> , <b>Yellow (Giallo)</b> , <b>Green (Verde)</b> , <b>Blue green (Verde blu)</b> , <b>Blue (Blu)</b> , <b>Purple blue (Blu viola)</b> e <b>Red purple (Viola rosso)</b> (☐ 153).



## ✔ "A" (Auto)

I risultati per nitidezza, contrasto e saturazione automatici variano a seconda dell'esposizione e della posizione del soggetto nell'inquadratura.

## 🔍 Impostazioni precedenti

La linea al di sotto del valore visualizzato nel menu impostazioni dei Picture Control indica il valore precedente dell'impostazione. Utilizzarlo come riferimento per la regolazione delle impostazioni.



## 🔍 Effetti filtro (solo monocromatico)

Le opzioni di questo menu simulano l'effetto dei filtri colore su foto monocromatiche. Sono disponibili i seguenti effetti filtro:

<b>Y</b> (giallo)	Per aumentare il contrasto. Può essere utilizzato per ridurre la luminosità del cielo nelle foto di paesaggi. L'arancione produce un contrasto maggiore del giallo, il rosso un contrasto maggiore dell'arancione.
<b>O</b> (arancione)	
<b>R</b> (rosso)	
<b>G</b> (verde)	Rende più naturale il colore della pelle. Può essere utilizzato per i ritratti.

Si noti che gli effetti ottenuti con l'opzione **Effetti filtro** sono più evidenti rispetto a quelli ottenuti con filtri fisici in vetro.

## 🔍 Tono (solo monocromatico)

Premendo ▼ quando è selezionato **Tono**, vengono visualizzate le opzioni di saturazione. Premere ◀ o ▶ per regolare la saturazione. Il controllo della saturazione non è disponibile quando è selezionato **B&W** (bianco e nero).



## Picture Control person.

I Picture Control forniti con la fotocamera possono essere modificati e salvati come Picture Control personalizzati.

### Modifica/Salva



Per creare un Picture Control personalizzato, selezionare **Modifica/Salva** ed eseguire i passaggi riportati di seguito.

#### 1 Selezionare un Picture Control.

Selezionare un Picture Control esistente e premere ► oppure premere  per andare allo step 3 e salvare una copia del Picture Control selezionato senza ulteriori modifiche.



#### 2 Modificare il Picture Control selezionato.

Per ulteriori informazioni, vedere pagina 152. Per annullare tutte le modifiche e ricominciare dalle impostazioni predefinite, premere il pulsante . Al termine delle impostazioni, premere .



#### 3 Salvare il Picture Control.

Selezionare una destinazione (da C-1 a C-9) e premere  per salvare il Picture Control personalizzato e tornare al menu elaborazione immagini.

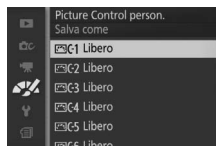

Il nuovo Picture Control comparirà nell'elenco del menu **Picture Control**.

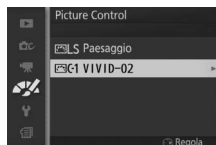

## Carica da/Salva su card

I Picture Control personalizzati creati con Picture Control Utility in dotazione con ViewNX 2 o con un software opzionale come Capture NX 2 possono essere copiati su una card di memoria e caricati nella fotocamera, oppure i Picture Control personalizzati creati con la fotocamera possono essere copiati sulla card di memoria da utilizzare in altre fotocamere Nikon 1 J3 e in software compatibili e poi cancellati quando non sono più necessari.

Per copiare Picture Control personalizzati su oppure da una card di memoria o per eliminarli dalla card di memoria, selezionare **Carica da/Salva su card** nel menu **Picture Control person.** Vengono visualizzate le seguenti opzioni:

<b>Copia nella fotocamera</b>	Per copiare i Picture Control personalizzati dalla card di memoria ai Picture Control personalizzati da C-1 a C-9.
<b>Elimina dalla card</b>	Per eliminare i Picture Control personalizzati selezionati dalla card di memoria. La finestra di conferma mostrata a destra viene visualizzata prima dell'eliminazione di un Picture Control; per eliminare il Picture Control selezionato, selezionare <b>Sì</b> e premere <b>OK</b> .
<b>Copia su card</b>	Per copiare un Picture Control personalizzato (da C-1 a C-9) in una destinazione selezionata (da 1 a 99) nella card di memoria.

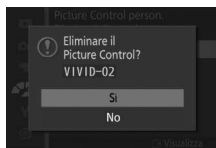

### **Copia su card**

È possibile memorizzare contemporaneamente sulla card di memoria fino a 99 Picture Control personalizzati. La card di memoria può essere utilizzata solo per memorizzare i Picture Control personalizzati creati dall'utente. I Picture Control premisurati forniti con la fotocamera non possono essere copiati nella card di memoria né cancellati.

### **Picture Control person. > Elimina**

L'opzione **Elimina** nel menu **Picture Control person.** può essere utilizzata per eliminare dalla fotocamera i Picture Control personalizzati selezionati quando non sono più necessari.



## NR su ISO elevati

Selezionare **Sì** per ridurre il disturbo (pixel luminosi distribuiti in modo casuale, linee o effetto nebbia). Se è selezionato **No**, la riduzione del disturbo sarà eseguita solo con sensibilità ISO elevate; la quantità di riduzione del disturbo è inferiore a quella eseguita quando è selezionato **Sì**.







# Il menu impostazioni

Per visualizzare il menu impostazioni, premere MENU e selezionare **Impostazioni**.



Il menu impostazioni include le opzioni elencate di seguito:

Opzione	Descrizione	Impostazione predefinita	
<b>Ripristina impostazioni</b>	Per ripristinare le opzioni del menu impostazioni ai valori predefiniti.	—	158
<b>Formatta card</b>	Per formattare la card di memoria.	—	158
<b>Scatto senza card</b>	Per consentire il rilascio dell'otturatore quando non è inserita alcuna card di memoria nella fotocamera.	Scatto impedito	159
<b>Display</b>	Regolare la luminosità display, visualizzare o nascondere un reticolo e scegliere le informazioni visualizzate sul monitor.	<b>Luminosità display:</b> 0 <b>Reticolo guida:</b> No <b>Riprese:</b> Semplici <b>Riproduzione:</b> Info di base	159
<b>Indicatori sonori</b>	Per scegliere i suoni emessi durante la ripresa.	<b>Autofocus/Autoscatto:</b> Sì <b>Otturatore:</b> Sì	160
<b>Autospegnimento</b>	Per scegliere il ritardo di autospegnimento.	1 min	160
<b>Blocco AE pulsante scatto</b>	Per scegliere se l'esposizione si debba bloccare quando il pulsante di scatto viene premuto a metà corsa.	No	161
<b>Controllo da disp. HDMI</b>	Per scegliere se i comandi remoti per i dispositivi HDMI-CEC ai quali è collegata la fotocamera possono essere utilizzati per azionare la fotocamera.	Sì	101





Opzione	Descrizione	Impostazione predefinita	
<b>Riduzione dello sfarfallio</b>	Per ridurre effetto flicker (sfarfallio della luce) o strisce.	—	161
<b>Ripristina numeraz. file</b>	Ripristina numeraz. file.	—	161
<b>Fuso orario e data</b>	Per impostare l'orologio della fotocamera.	<b>Ora legale: No</b>	162
<b>Lingua (Language)</b>	Per scegliere una lingua da utilizzare per i display della fotocamera.	—	162
<b>Rotazione automatica</b>	Per registrare l'orientamento della fotocamera con le immagini.	Sì	163
<b>Adatt wireless mob</b>	Per attivare o disattivare l'adattatore wireless per la comunicazione con dispositivi mobili.	—	76
<b>Mappatura dei pixel</b>	Consente di controllare ed ottimizzare il sensore di immagine della fotocamera e i processori di immagine.	—	164
<b>Versione firmware</b>	Per visualizzare la versione attuale del firmware.	—	164

## Ripristina impostazioni

Selezionare **Sì** per ripristinare i valori predefiniti di tutte le opzioni del menu impostazioni diverse da **Riduzione dello sfarfallio**, **Fuso orario e data** e **Lingua (Language)**.

## Formatta card

Selezionare **Sì** per formattare la card di memoria. *Si noti che in questo modo tutti i dati nella card vengono cancellati definitivamente, comprese le immagini protette*; prima di continuare, assicurarsi di copiare le immagini importanti e altri dati in un computer ( 95). Per uscire senza formattare la card di memoria, selezionare **No** e premere .

Il messaggio mostrato a destra viene visualizzato durante la formattazione della card; *non rimuovere la card di memoria né rimuovere o scollegare la fonte di alimentazione fino al completamento della formattazione.*

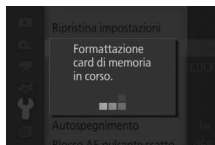

## Scatto senza card

Se **Scatto consentito** è selezionato, è possibile rilasciare l'otturatore quando non è inserita alcuna card di memoria. Non verranno registrate foto, sebbene sia possibile visualizzarle in modalità demo. Selezionare **Scatto impedito** per attivare l'otturatore solo quando è inserita una card.

## Display

Regolare le seguenti opzioni del display.

### Luminosità display

Premere ▲ o ▼ per scegliere un valore per la luminosità del monitor. Scegliere valori più alti per rendere più luminoso il display e valori più bassi per rendere il display più scuro.

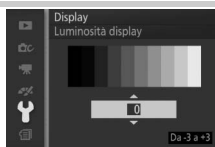

### Reticolo guida

Selezionare **Sì** per visualizzare un reticolo (📖 5).



## Riprese

Per scegliere le informazioni visualizzate durante la ripresa (📖 4).

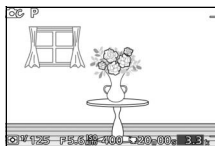

*Semplici*

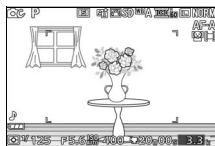

*Dettagliate*



## Riproduzione

Per scegliere le informazioni visualizzate durante la riproduzione (📖 79).

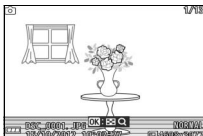

Info di base

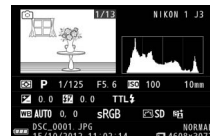

Info dettagliate

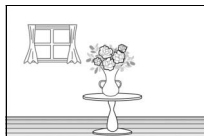

Solo immagine

## Indicatori sonori

Evidenziare le voci e premere ► per selezionare o deselezionare. Se è selezionato **Autofocus/Autoscatto**, verrà emesso un segnale acustico quando la fotocamera mette a fuoco e durante la fotografia con autoscatto. Per disattivare il segnale acustico, rimuovere il segno di spunta da questa voce. Selezionare **Otturatore** per riprodurre un suono quando l'otturatore viene rilasciato oppure rimuovere il segno di spunta dalla voce per disattivare il suono dell'otturatore. Premere Ⓞ per uscire al termine delle impostazioni.

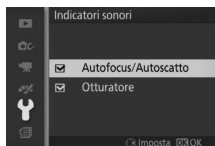

## Autospegnimento

Per scegliere per quanto tempo il display debba rimanere acceso quando non viene eseguita alcuna operazione (📖 17). Scegliere ritardi più brevi per ridurre il consumo della batteria. Quando il display si è spento, può essere riattivato premendo il pulsante di scatto.

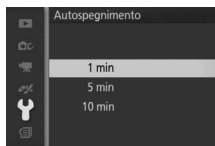

## Blocco AE pulsante scatto

Se è selezionato **Si**, l'esposizione viene bloccata quando il pulsante di scatto viene premuto a metà corsa.

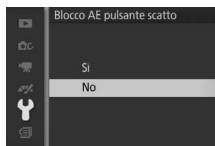

## Riduzione dello sfarfallio

Per ridurre l'effetto flicker (sfarfallio della luce) e le strisce nel display e nei filmati durante le riprese effettuate con illuminazione a fluorescenza o a vapori di mercurio. Scegliere una frequenza che corrisponda a quella dell'alimentazione CA locale.

### Riduzione dello sfarfallio

Se non si è sicuri riguardo alla frequenza dell'alimentazione locale, testare entrambe le opzioni e scegliere quella che genera i migliori risultati. La riduzione dello sfarfallio potrebbe non produrre i risultati desiderati se il soggetto è molto luminoso; in questo caso, selezionare il modo **A** o **M** e scegliere un'apertura più piccola (numero f/ più grande).

## Ripristina numeraz. file

Durante lo scatto di una foto o la registrazione di un filmato, la fotocamera denomina il file aggiungendo un'unità al numero del file precedente (📖 122). Se la cartella corrente è la numero 999 e contiene 999 foto o una foto con la numerazione 9999, il pulsante di scatto verrà disabilitato e non sarà possibile scattare altre foto. Per ripristinare la numerazione file a 0001, selezionare **Si** per **Ripristina numeraz. file**, quindi formattare la card di memoria corrente oppure inserirne una nuova.

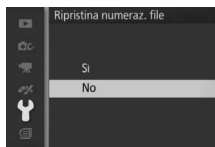

## Fuso orario e data

Per modificare i fusi orari, impostare l'orologio della fotocamera, scegliere l'ordine di visualizzazione della data oppure attivare o disattivare l'ora legale (18).

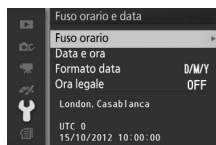

<b>Fuso orario</b>	Per scegliere un fuso orario. L'orologio della fotocamera viene automaticamente impostato sull'ora del nuovo fuso orario.
<b>Data e ora</b>	Per impostare l'orologio della fotocamera.
<b>Formato data</b>	Consente di scegliere l'ordine di visualizzazione di giorno, mese e anno.
<b>Ora legale</b>	Per attivare o disattivare l'ora legale. L'orologio della fotocamera verrà portato avanti o indietro di un'ora automaticamente. L'impostazione predefinita è <b>No</b> .

## Lingua (Language)

Consente di scegliere una lingua da utilizzare nei messaggi e nei display della fotocamera.



## Rotazione automatica

Le foto scattate mentre è selezionato **Si** contengono informazioni sull'orientamento della fotocamera, che consentono di ruotare automaticamente le foto stesse durante la riproduzione o quando sono visualizzate in ViewNX 2 (in dotazione) o Capture NX 2 (disponibile separatamente; □ 166). Sono registrati i seguenti orientamenti:

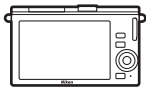

*Orientamento  
orizzontale (paesaggio)*

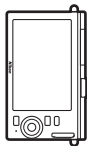

*Rotazione della  
fotocamera di 90° in  
senso orario*

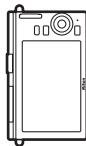

*Rotazione della  
fotocamera di 90° in  
senso antiorario*

L'orientamento della fotocamera non viene registrato se è selezionato **No**. Scegliere questa opzione quando si effettua una panoramica o quando si scattano foto con l'obiettivo puntato verso l'alto o verso il basso.

### **Rotazione automatica**

L'orientamento dell'immagine non viene registrato per filmati, Istantanee in movimento o panoramiche.

### **Ruota verticali**

Per ruotare automaticamente le foto con orientamento verticale (ritratto) da visualizzare durante la riproduzione, selezionare **Si** per l'opzione **Ruota verticali** nel menu di riproduzione (□ 110).



## Mappatura dei pixel

Per controllare e ottimizzare il sensore di immagine della fotocamera e i processori di immagine se si notano punti luminosi inaspettati nelle immagini (si noti che la fotocamera viene fornita con sensore e processori già ottimizzati). Prima di effettuare la mappatura dei pixel come descritto di seguito, controllare che la batteria sia completamente carica.

---

### 1 Montare un obiettivo e il tappo dell'obiettivo.

Spegnere la fotocamera e montare un obiettivo 1 NIKKOR. Non rimuovere il tappo dell'obiettivo.

---

### 2 Selezionare Mappatura dei pixel.

Accendere la fotocamera, premere MENU, quindi selezionare **Mappatura dei pixel** nel menu impostazioni.

---

### 3 Selezionare Sì.

La mappatura dei pixel viene avviata immediatamente. Si noti che non è possibile effettuare altre operazioni mentre la mappatura dei pixel è in corso. *Non spegnere la fotocamera e non rimuovere o disconnettere la fonte di alimentazione fino al termine della mappatura dei pixel.*

---

### 4 Spegnere la fotocamera.

Spegnere la fotocamera al completamento della mappatura dei pixel.

## Versione firmware

Per visualizzare la versione attuale del firmware.





# Note tecniche

Questo capitolo contiene informazioni su accessori compatibili, pulizia e conservazione della fotocamera e informazioni su cosa fare in caso di messaggi di errore o se si riscontrano problemi nell'utilizzo della fotocamera.

## Accessori opzionali

Alla data di redazione di questo manuale, per la fotocamera erano disponibili gli accessori seguenti.

Obiettivi	Obiettivi con baionetta 1-Mount
Adattatori di innesto	<b>Adattatore baionetta FT1:</b> il modello FT1 consente l'utilizzo di obiettivi baionetta F-Mount NIKKOR con le fotocamere digitali formato con obiettivo intercambiabile Nikon 1. L'angolo di campo di un obiettivo baionetta F-Mount innestato sull'FT1 è equivalente a quello di un obiettivo formato 35 mm con una lunghezza focale maggiore di circa 2,7 x. Per informazioni sull'utilizzo dell'FT1, vedere pagina 202. Per informazioni sul montaggio dell'FT1 e sulle precauzioni per l'uso, vedere il <i>Manuale d'uso dell'adattatore baionetta FT1</i> . Per informazioni sugli obiettivi utilizzabili, vedere <i>Obiettivi a baionetta F-Mount NIKKOR compatibili</i> . Il <i>Manuale d'uso dell'adattatore baionetta FT1</i> e <i>Obiettivi a baionetta F-Mount NIKKOR compatibili</i> sono forniti con l'FT1.
Fonti di alimentazione	<ul style="list-style-type: none"><li>• <b>Batteria ricaricabile Li-ion EN-EL20</b> (□ 11–13): batterie EN-EL20 aggiuntive sono disponibili presso i rivenditori locali e i centri assistenza autorizzati Nikon.</li><li>• <b>Caricabatteria MH-27</b> (□ 11): per ricaricare le batterie EN-EL20.</li><li>• <b>Connettore di alimentazione EP-5C, adattatore CA EH-5b:</b> questi accessori possono essere usati per alimentare la fotocamera per lunghi periodi di tempo (è inoltre possibile usare adattatori CA EH-5a e EH-5). Un connettore di alimentazione EP-5C è necessario per collegare la fotocamera a EH-5b, EH-5a o EH-5. Per i dettagli, vedere pagina 169.</li></ul>
Custodie subacquee	<b>Custodia subacquea WP-N2:</b> oltre a proteggere la fotocamera da pioggia, neve e spruzzi, questa custodia subacquea può essere usata per scattare foto subacquee.



<b>Software</b>	<p><b>Capture NX 2:</b> un pacchetto completo per la modifica di foto che offre varie funzionalità, tra le quali la regolazione del bilanciamento del bianco e i punti di controllo colore.</p> <p><b>Nota:</b> utilizzare le versioni più recenti del software Nikon; per informazioni recenti sui sistemi operativi supportati, visitare i siti web elencati a pagina xvii. Per impostazione predefinita, Nikon Message Center 2 verificherà a intervalli periodici la presenza di aggiornamenti di Capture NX 2 e di altro software e firmware Nikon quando si esegue l'accesso a un account nel computer e il computer è connesso a Internet. Quando viene rilevato un aggiornamento, viene visualizzato automaticamente un messaggio.</p>
<b>Tappi corpo</b>	<p><b>Tappo corpo BF-N1000:</b> il tappo corpo impedisce alla polvere di depositarsi sul sistema antipolvere quando non è inserito un obiettivo.</p>
<b>Adattatori wireless per la comunicazione con dispositivi mobili</b>	<p><b>Adattatore wireless per la comunicazione con dispositivi mobili WU-1b</b> (☐ 76): per creare una connessione wireless che può essere usata da dispositivi intelligenti dotati di Wireless Mobile Utility per scaricare immagini o controllare la fotocamera in remoto.</p>



## Card di memoria approvate

Le seguenti card sono state testate e approvate per l'uso nella fotocamera. Le card di classe 6 o con velocità di scrittura maggiori sono consigliate per la registrazione di filmati. La registrazione potrebbe terminare inaspettatamente quando vengono usate card con velocità di scrittura inferiori.

	Card SD	Card SDHC <sup>2</sup>	Card SDXC <sup>3</sup>
<b>SanDisk</b>	2 GB <sup>1</sup>	4 GB, 8 GB, 16 GB, 32 GB	64 GB
<b>Toshiba</b>			
<b>Panasonic</b>			48 GB, 64 GB
<b>Lexar Media</b>	—	4 GB, 8 GB, 16 GB	—
<b>Platinum II</b>		4 GB, 8 GB, 16 GB, 32 GB	
<b>Professional</b>			
<b>Video Full-HD</b>		4 GB, 8 GB, 16 GB	

- 1 Controllare che i lettori di card o gli altri dispositivi che verranno utilizzati con la card supportino le card da 2 GB.
- 2 Controllare che i lettori di card o gli altri dispositivi che verranno utilizzati con la card siano compatibili con SDHC. La fotocamera supporta UHS-1.
- 3 Controllare che i lettori di card o gli altri dispositivi che verranno utilizzati con la card siano compatibili con SDXC. La fotocamera supporta UHS-1.







Altre card non sono state testate. Per ulteriori informazioni sulle card sopra elencate, contattare il produttore delle card.



## Eye-Fi card approvate

Quando vengono inserite nella fotocamera, le Eye-Fi card possono essere utilizzate per caricare le foto in una destinazione preselezionata. Alla data di ottobre 2012, la fotocamera supporta card SDHC Pro X2 da 8 GB. Le Eye-Fi card sono destinate all'uso esclusivo nel paese di acquisto in conformità alle locali normative. Le Eye-Fi card potrebbero non essere disponibili in alcuni paesi o regioni; consultare il produttore per maggiori informazioni. Assicurarsi che il firmware della Eye-Fi card sia stato aggiornato all'ultima versione disponibile.

Lo stato della card viene indicato da un'icona nel display:

-  (statico): caricamento Eye-Fi abilitato; in attesa di iniziare il caricamento.
-  (animato): caricamento Eye-Fi abilitato; caricamento dati in corso.
- : caricamento Eye-Fi abilitato ma nessuna immagine disponibile per il caricamento.
- : errore.

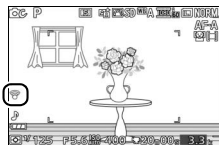

### Eye-Fi Card

Si noti che non verranno caricate immagini se l'intensità del segnale è insufficiente e che il caricamento Eye-Fi è disabilitato durante la registrazione di filmati. In luoghi in cui l'uso di dispositivi wireless è vietato, spegnere la fotocamera e rimuovere la card. Vedere il manuale in dotazione con la Eye-Fi card e rivolgere eventuali domande al produttore.



## Collegamento di un connettore di alimentazione e di un adattatore CA

Spegnere la fotocamera prima di collegare un connettore di alimentazione e un adattatore CA opzionali.

### 1 Preparare la fotocamera.

Aprire il coperchio alloggiamento card di memoria/vano batteria.

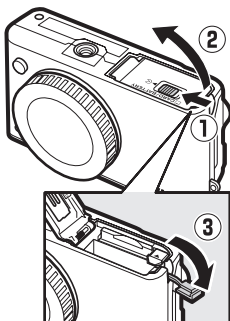

### 2 Inserire il connettore di alimentazione EP-5C.

Assicurarsi di inserire il connettore orientandolo come illustrato, usando il connettore per mantenere il blocco batteria arancione premuto da un lato. Il blocco ferma il connettore in posizione quando questo è inserito completamente.

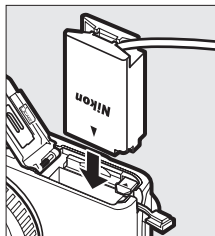

### 3 Chiudere il coperchio alloggiamento card di memoria/vano batteria.

Posizionare il cavo del connettore di alimentazione in modo che passi attraverso l'alloggiamento del connettore di alimentazione e chiudere il coperchio alloggiamento card di memoria/vano batteria.

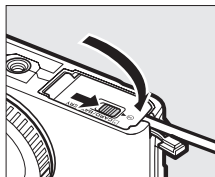

#### 4 Collegare l'adattatore CA.

Collegare il cavo di alimentazione dell'adattatore CA alla presa CA sull'adattatore CA (①) e il cavo di alimentazione di EP-5C alla presa CC (②). Un'icona  viene visualizzata nel monitor quando la fotocamera viene alimentata tramite l'adattatore CA e il connettore di alimentazione.

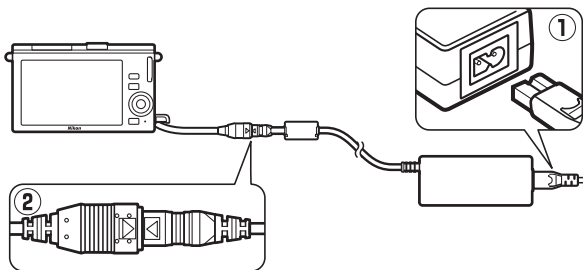

## Conservazione e pulizia

### Conservazione

Quando la fotocamera non viene usata per un lungo periodo, rimuovere la batteria e conservarla in un luogo fresco e asciutto, con il copricontatti montato. Per evitare la formazione di ossidi e muffe, conservare la fotocamera in un ambiente asciutto e ben ventilato.

Non conservare la fotocamera con palline di naftalina o canfora o in luoghi:

- poco ventilati o con livelli di umidità superiori al 60%
- vicini ad apparecchiature che creano forti campi elettromagnetici, come apparecchi TV o radio
- esposti a temperature superiori ai 50 °C o inferiori ai -10 °C

### Pulizia

<b>Corpo della fotocamera</b>	Utilizzare una pompetta per rimuovere la polvere e altri residui, quindi strofinare delicatamente con un panno morbido e asciutto. Dopo avere utilizzato la fotocamera in spiaggia o al mare, ripulirla dalla sabbia e dal sale con un panno leggermente inumidito con acqua distillata, quindi asciugarla accuratamente. <b>Importante:</b> <i>polvere o altri materiali estranei all'interno della fotocamera possono causare danni non coperti dalla garanzia.</i>
<b>Obiettivo</b>	Gli obiettivi si danneggiano facilmente. Rimuovere polvere e altri residui con una pompetta. Se si utilizza un nebulizzatore, reggerlo verticalmente per prevenire la fuoriuscita di liquidi. Per rimuovere impronte digitali e altre macchie, applicare una piccola quantità di detergente per obiettivi su un panno morbido e pulire con cura l'obiettivo.
<b>Monitor</b>	Rimuovere polvere e altri residui con una pompetta. Quando si rimuovono impronte digitali o altre macchie, pulire la superficie delicatamente con un panno morbido o una pelle di camoscio. Non esercitare pressione, poiché ciò potrebbe causare danni o malfunzionamenti.
<b>Sistema antipolvere</b>	Il sistema antipolvere si danneggia facilmente. Rimuovere polvere e altri residui con una pompetta.

*Non utilizzare alcol, diluenti o altri prodotti chimici volatili.*



## Cura della fotocamera e delle batterie: precauzioni

**Non far cadere:** è possibile che il prodotto non funzioni correttamente se sottoposto a urti o vibrazioni forti.

**Tenere asciutto:** questo prodotto non è impermeabile ed è possibile che non funzioni correttamente se immerso nell'acqua o se esposto ad alti livelli di umidità. La ruggine nel meccanismo interno può provocare danni irreparabili.

**Evitare gli sbalzi improvvisi di temperatura:** gli sbalzi di temperatura improvvisi, per esempio quando si entra o esce da un ambiente riscaldato durante una giornata fredda, possono provocare la formazione di condensa all'interno del dispositivo. Per prevenire la formazione di condensa, collocare la fotocamera in una custodia o una borsa di plastica prima di sottoporla a sbalzi di temperatura improvvisi.

**Tenere lontano da forti campi magnetici:** non utilizzare o non conservare questo dispositivo in prossimità di apparecchiature che producono forti radiazioni elettromagnetiche o campi magnetici. Forti cariche elettrostatiche o i campi magnetici creati da apparecchiature come i radiotrasmittitori possono provocare interferenze con il display, danneggiare i dati salvati sulla card di memoria o alterare i circuiti interni del prodotto.

**Tenere coperto l'innesto dell'obiettivo:** assicurarsi di fissare il tappo corpo se la fotocamera è priva di obiettivo.

**Non toccare il sistema antipolvere:** il sistema antipolvere che copre il sensore di immagine si danneggia facilmente. Non esercitare pressione sul sistema e non urtarlo con gli accessori di pulizia in nessuna circostanza. Queste azioni potrebbero graffiare o comunque danneggiare il sistema.

**Spegnere il prodotto prima di rimuovere o scollegare la fonte di alimentazione:** non scollegare il prodotto e non rimuovere la batteria quando il prodotto è acceso o durante la registrazione o l'eliminazione delle immagini. Un'interruzione netta dell'alimentazione del prodotto in queste circostanze potrebbe provocare la perdita di dati o danneggiare la memoria o i circuiti interni del prodotto. Per limitare il rischio di interruzione accidentale dell'alimentazione, evitare di trasportare il prodotto da un luogo all'altro quando l'adattatore CA è collegato.





**Pulizia:** per pulire il corpo macchina della fotocamera, utilizzare una pompetta per rimuovere delicatamente la polvere e altri residui, quindi strofinare delicatamente con un panno morbido e asciutto. Dopo avere utilizzato la fotocamera in spiaggia o al mare, ripulirla dalla sabbia e dal sale con un panno leggermente imbevuto di acqua pulita, quindi asciugarla accuratamente.

Gli obiettivi si danneggiano facilmente. La polvere e altri residui devono essere rimossi delicatamente con una pompetta. Se si utilizza un nebulizzatore, reggerlo verticalmente per prevenire la fuoriuscita di liquidi. Per rimuovere impronte digitali e altre macchie, applicare una piccola quantità di detergente per obiettivi su un panno morbido e pulito e pulire con cura l'obiettivo.

**Conservazione:** per evitare la formazione di ossidi e muffe, conservare la fotocamera in un ambiente asciutto e ben ventilato. Se si sta utilizzando un adattatore CA, scollegare l'adattatore per evitare incendi. Se si prevede di non utilizzare il prodotto per un periodo di tempo prolungato, rimuovere la batteria per evitare eventuali perdite e conservare la fotocamera in una borsa di plastica contenente materiale disidratante. Tuttavia, non conservare la custodia della fotocamera in una borsa di plastica poiché il materiale potrebbe deteriorarsi. Si noti che il materiale disidratante perde gradualmente le sue capacità di assorbimento dell'umidità e deve essere sostituito regolarmente.

Per prevenire la formazione di ossidi e muffe, estrarre la fotocamera dal luogo in cui viene conservata almeno una volta al mese. Accendere la fotocamera e premere il pulsante di scatto alcune volte prima di riporre la fotocamera.

Conservare la batteria in un luogo fresco e asciutto. Riposizionare il copricontatti prima di riporre la batteria nel luogo di conservazione.

**Note sul monitor:** il monitor è costruito con precisione estremamente elevata; almeno il 99,99% dei pixel è effettivo, con non più dello 0,01% mancante o difettoso. Di conseguenza, sebbene questi display possano contenere pixel che risultano sempre accesi (in bianco, rosso, blu o verde) o sempre spenti (in nero), ciò non rappresenta un malfunzionamento e non produce alcun effetto sulle immagini registrate con il dispositivo.

In presenza di una forte luce, può risultare difficile visualizzare le immagini sul monitor.

Non esercitare pressione sul display, poiché potrebbe danneggiarsi o funzionare in modo anomalo. La polvere e altri residui sul display possono essere rimossi con una pompetta. Le macchie possono essere rimosse strofinando leggermente con un panno morbido o con pelle di camoscio. Se il monitor dovesse rompersi accidentalmente, fare attenzione a non ferirsi con i frammenti di vetro ed evitare il contatto dei cristalli liquidi con la pelle, gli occhi o la bocca.



**Non lasciare l'obiettivo puntato verso il sole:** non lasciare l'obiettivo puntato verso il sole o verso un'altra sorgente di luce forte per periodi prolungati. La luce intensa potrebbe danneggiare il sensore di immagine o determinare la comparsa di sfocature bianche nelle foto.

**Effetto moiré:** l'effetto moiré è un'interferenza creata dall'interazione di un'immagine contenente un reticolo regolare che si ripete, come i motivi di alcuni indumenti o le finestre di un edificio, con il reticolo del sensore di immagine della fotocamera. In alcuni casi, può apparire sotto forma di linee. Se si nota un effetto moiré nelle foto, provare a cambiare la distanza dal soggetto, a ingrandire o ridurre l'immagine oppure a cambiare l'angolo fra il soggetto e la fotocamera.

**Righe:** in rari casi, può generarsi del disturbo sotto forma di righe nelle immagini di soggetti estremamente luminosi o controluce.

**Batterie:** le batterie possono perdere liquidi o esplodere se maneggiate in modo inopportuno. Osservare le seguenti precauzioni nel maneggiare le batterie:

- Utilizzare esclusivamente batterie idonee all'attrezzatura in uso.
- Non esporre le batterie a fiamme o calore eccessivo.
- Mantenere i terminali delle batterie puliti.
- Spegnerne il prodotto prima di sostituire la batteria.
- Rimuovere la batteria dalla fotocamera o dal caricabatteria quando non è utilizzata e riposizionare il copricontatti. Questi dispositivi utilizzano piccole quantità di carica anche quando sono spenti e possono scaricare la batteria fino a renderla inutilizzabile. Se la batteria non sarà utilizzata per un certo tempo, inserirla nella fotocamera e scaricarla completamente prima di rimuoverla e conservarla in un luogo con temperatura ambiente compresa tra 15 °C e 25 °C (evitare luoghi eccessivamente caldi o freddi). Ripetere questa operazione almeno una volta ogni sei mesi.
- Se si accende e spegne ripetutamente la fotocamera quando la batteria è totalmente scarica, la durata della batteria verrà abbreviata. Le batterie completamente scariche devono essere caricate prima dell'uso.
- La temperatura interna della batteria potrebbe aumentare mentre la batteria viene utilizzata. Cercare di caricare la batteria mentre la temperatura interna è elevata provoca dei cali di prestazione della batteria, che potrebbe non essere ricaricabile oppure ricaricabile solo in parte. Attendere che la batteria si raffreddi prima di ricaricarla.
- Il prolungato caricamento della batteria quando questa è già completamente carica potrebbe diminuire le prestazioni della batteria.



- Un sensibile calo della durata di utilizzo di una batteria completamente carica alle temperature ambiente indicate, indica che essa deve essere sostituita. Acquistare una nuova batteria EN-EL20.
- Caricare la batteria prima dell'uso. Quando si utilizza la fotocamera in occasioni importanti, preparare una batteria EN-EL20 di scorta e caricarla completamente. A seconda della propria posizione, potrebbe risultare difficile acquistare delle batterie sostitutive in tempi brevi. Si noti che nelle giornate fredde, la capacità delle batterie tende a diminuire. Accertarsi che la batteria sia completamente carica prima di scattare foto all'esterno in condizioni climatiche rigide. Tenere una batteria di scorta in un luogo caldo e passare dall'una all'altra secondo necessità. Una volta riscaldata, una batteria fredda potrebbe recuperare una parte della carica perduta.
- Le batterie usate sono una risorsa preziosa; riciclarle in conformità alle normative locali.

#### **Manutenzione della fotocamera e degli accessori**

La fotocamera è un apparecchio di precisione che richiede una manutenzione regolare. Nikon consiglia di rivolgersi al rivenditore presso cui è stato effettuato l'acquisto o a un centro assistenza autorizzato Nikon per un controllo della fotocamera ogni uno-due anni e per una revisione ogni tre-cinque anni (si noti che le operazioni di controllo e revisione sono a pagamento). Se la fotocamera viene utilizzata a livello professionale, è particolarmente importante sottoporla a controlli e revisioni frequenti. Durante il controllo e la revisione, è necessario fornire anche tutti gli eventuali accessori regolarmente utilizzati con la fotocamera, come gli obiettivi.



## Impostazioni disponibili

La tabella seguente elenca le impostazioni che possono essere regolate in ciascun modo.

■ Modii Auto, Cattura immagine migliore, Filmato avanzato e Istantanea in movimento

			P	S	A	M		P	S	A	M
Modo di esposizione	—	—	—	—	—	—	✓	✓	✓	✓	✓
Qualità dell'immagine	✓ <sup>1</sup>	✓	—	—	—	—	—	—	—	—	—
Dimensioni dell'immagine <sup>2</sup>	✓ <sup>1</sup>	✓	—	—	—	—	—	—	—	—	—
Numero di scatti salvati	—	✓ <sup>3</sup>	—	—	—	—	—	—	—	—	—
Filmato prima/dopo	—	—	—	—	—	—	✓	✓	✓	✓	✓
Formato file	—	—	—	—	—	—	✓	✓	✓	✓	✓
Misuraz. esposimetrica	—	—	✓ <sup>4</sup>	✓ <sup>4</sup>	✓ <sup>4</sup>	✓ <sup>4</sup>	—	✓	✓	✓	✓
Controllo distorsione auto	✓ <sup>1</sup>	✓	—	—	—	—	—	—	—	—	—
Spazio colore	✓ <sup>1</sup>	✓	—	—	—	—	—	—	—	—	—
D-Lighting attivo	—	—	—	—	—	—	—	—	—	—	—
HDR	—	—	—	—	—	—	—	—	—	—	—
NR su pose lunghe	✓	—	—	—	—	—	—	—	—	—	—
VR ottico <sup>5</sup>	✓	✓	✓	✓	✓	✓	✓	✓	✓	✓	✓
VR elettronico	—	—	—	—	—	—	✓	✓	✓	✓	✓
Modo di messa a fuoco	—	—	✓	✓	✓	✓	—	—	—	—	—
Modo area AF	—	—	✓ <sup>4</sup>	✓ <sup>4</sup>	✓ <sup>4</sup>	✓ <sup>4</sup>	—	✓	✓	✓	✓
Priorità al volto	—	—	✓ <sup>4</sup>	✓ <sup>4</sup>	✓ <sup>4</sup>	✓ <sup>4</sup>	—	✓	✓	✓	✓
Illumin. AF incorporato	✓	✓	—	—	—	—	✓	✓	✓	✓	✓
Compensazione flash	—	—	—	—	—	—	—	—	—	—	—
Frequenza fotogrammi <sup>6</sup>	—	—	—	—	—	—	—	—	—	—	—

Menu di ripresa, filmato ed elaborazione immagini



		📷	📷+	📷+				📷				
				P	S	A	M	📷	P	S	A	M
Menu di ripresa, filmato ed elaborazione immagini	Impostazioni filmato	✓	—	✓ <sup>4</sup>	✓ <sup>4</sup>	✓ <sup>4</sup>	✓ <sup>4</sup>	—	—	—	—	—
	Opzioni audio dei filmati	✓	—	✓ <sup>4</sup>	✓ <sup>4</sup>	✓ <sup>4</sup>	✓ <sup>4</sup>	—	—	—	—	—
	Bilanciamento del bianco	—	—	✓	✓	✓	✓	—	✓	✓	✓	✓
	Sensibilità ISO	—	—	✓	✓	✓	✓	—	✓	✓	✓	✓
	Picture Control	—	—	✓	✓	✓	✓	—	✓	✓	✓	✓
	Picture Control person.	—	—	✓	✓	✓	✓	—	✓	✓	✓	✓
	NR su ISO elevati	✓	✓	✓	✓	✓	✓	✓	✓	✓	✓	✓
Altre impostazioni	Selezione area di messa a fuoco	—	—	✓ <sup>4</sup>	✓ <sup>4</sup>	✓ <sup>4</sup>	✓ <sup>4</sup>	—	✓	✓	✓	✓
	Programma flessibile	—	—	—	—	—	—	—	—	—	—	—
	Blocco esposizione automatica	—	—	✓	✓	✓	—	—	✓	✓	✓	—
	Blocco della messa a fuoco	—	—	✓	✓	✓	✓	—	✓	✓	✓	✓
	Sequenza <sup>7</sup>	✓	—	—	—	—	—	—	—	—	—	—
	Autoscatto <sup>7</sup>	✓	—	✓	✓	✓	✓	—	—	—	—	—
	Compensazione esposiz.	✓	—	✓	✓	✓	—	—	✓	✓	✓	—
	Modo flash	✓	—	—	—	—	—	—	—	—	—	—
	Filmato avanzato	—	—	✓	✓	✓	✓	—	—	—	—	—
	Tema	—	—	—	—	—	—	✓	✓	✓	✓	✓

**1** Non ha effetto su filmati registrati con il pulsante di registrazione filmato.

**2** Immagini RAW fissate a 4608 × 3072 pixel.

**3** Solo modo Selezione foto intelligente.

**4** Non disponibile quando 📷 **Rallentatore** è selezionato nel modo filmato avanzato (📷 62).

**5** Solo obiettivi VR.

**6** 📷 **Rallentatore** selezionato nel modo filmato avanzato.

**7** Sequenza e autoscatto non possono essere usati insieme.



## 📷 Modo creativo

Nella tabella seguente, i modi creativi sono rappresentati dalle seguenti icone: 🌃 paesaggio notturno, 🌃 ritratto notturno, 🌃 controllo luce, 🌃 panorama semplif., 🌃 flou, 🌃 effetto miniatura e 🌃 selezione colore.

	P	S	A	M	🌃	🌃	🌃	🌃	🌃	🌃	🌃
Modo di esposizione	—	—	—	—	—	—	—	—	—	—	—
Qualità dell'immagine	✓ <sup>1</sup>	✓ <sup>1</sup>	✓ <sup>1</sup>	✓ <sup>1</sup>	✓ <sup>1,2</sup>	✓ <sup>1,2</sup>	✓ <sup>1,2</sup>	✓ <sup>1,2</sup>	✓ <sup>1,2</sup>	✓ <sup>1,2</sup>	✓ <sup>1,2</sup>
Dimensioni dell'immagine	✓ <sup>1,3</sup>	✓ <sup>1,3</sup>	✓ <sup>1,3</sup>	✓ <sup>1,3</sup>	✓ <sup>1</sup>	✓ <sup>1</sup>	✓ <sup>1</sup>	✓ <sup>1</sup>	✓ <sup>1</sup>	✓ <sup>1</sup>	✓ <sup>1</sup>
Numero di scatti salvati	—	—	—	—	—	—	—	—	—	—	—
Filmato prima/dopo	—	—	—	—	—	—	—	—	—	—	—
Formato file	—	—	—	—	—	—	—	—	—	—	—
Misuraz. esposimetrica	✓ <sup>1</sup>	✓ <sup>1</sup>	✓ <sup>1</sup>	✓ <sup>1</sup>	—	—	—	—	—	—	—
Controllo distorsione auto	✓ <sup>1</sup>	✓ <sup>1</sup>	✓ <sup>1</sup>	✓ <sup>1</sup>	✓ <sup>1</sup>	✓ <sup>1</sup>	✓ <sup>1</sup>	—	✓ <sup>1</sup>	✓ <sup>1</sup>	✓ <sup>1</sup>
Spazio colore	✓ <sup>1</sup>	✓ <sup>1</sup>	✓ <sup>1</sup>	✓ <sup>1</sup>	✓ <sup>1</sup>	✓ <sup>1</sup>	✓ <sup>1</sup>	✓	✓ <sup>1</sup>	✓ <sup>1</sup>	✓ <sup>1</sup>
D-Lighting attivo	✓ <sup>1</sup>	✓ <sup>1</sup>	✓ <sup>1</sup>	✓ <sup>1</sup>	—	—	—	—	—	—	—
HDR	—	—	—	—	—	—	✓	—	—	—	—
NR su pose lunghe	✓ <sup>4</sup>	✓ <sup>4</sup>	✓ <sup>4</sup>	✓ <sup>4</sup>	—	—	—	—	—	—	—
VR ottico <sup>5</sup>	✓	✓	✓	✓	✓	✓	✓	✓	✓	✓	✓
VR elettronico	—	—	—	—	—	—	—	—	—	—	—
Modo di messa a fuoco	✓ <sup>1</sup>	✓ <sup>1</sup>	✓ <sup>1</sup>	✓ <sup>1</sup>	—	—	—	—	—	—	—
Modo area AF	✓ <sup>1</sup>	✓ <sup>1</sup>	✓ <sup>1</sup>	✓ <sup>1</sup>	—	—	—	—	—	—	—
Priorità al volto	✓	✓	✓	✓	—	—	—	—	—	—	—
Illumin. AF incorporato	✓	✓	✓	✓	✓	✓	✓	✓	✓	✓	✓
Compensazione flash	✓ <sup>4</sup>	✓ <sup>4</sup>	✓ <sup>4</sup>	✓ <sup>4</sup>	—	✓	✓ <sup>6</sup>	—	✓	✓	✓
Frequenza fotogrammi	—	—	—	—	—	—	—	—	—	—	—
Impostazioni filmato	✓	✓	✓	✓	✓	✓	✓	✓	✓	✓	✓
Opzioni audio dei filmati	✓	✓	✓	✓	✓	✓	✓	✓	✓	✓	✓
Bilanciamento del bianco	✓	✓	✓	✓	—	—	—	—	—	—	—
Sensibilità ISO	✓ <sup>1</sup>	✓ <sup>1</sup>	✓ <sup>1</sup>	✓ <sup>1</sup>	—	—	—	—	—	—	—
Picture Control	✓	✓	✓	✓	—	—	—	—	—	—	—
Picture Control person.	✓	✓	✓	✓	—	—	—	—	—	—	—
NR su ISO elevati	✓	✓	✓	✓	—	—	—	—	—	—	—

Menu di ripresa, filmato ed elaborazione immagini



	P	S	A	M							
Altre impostazioni	Selezione area di messa a fuoco	✓	✓	✓	✓	—	—	—	—	—	—
	Programma flessibile	✓ <sup>1</sup>	—	—	—	—	—	—	—	—	—
	Blocco esposizione automatica	✓	✓	✓	—	✓	✓	✓	✓	✓	✓
	Blocco della messa a fuoco	✓	✓	✓	✓	✓	✓	✓	✓	✓	✓
	Sequenza <sup>7</sup>	✓	✓	✓	✓	—	—	—	—	—	—
	Autoscatto <sup>7</sup>	✓ <sup>4</sup>	✓ <sup>4</sup>	✓ <sup>4</sup>	✓ <sup>4</sup>	✓	✓	✓	—	✓	✓
	Compensazione esposiz.	✓	✓	✓	—	✓	✓	✓	✓	✓	✓
	Modo flash	✓ <sup>4</sup>	✓ <sup>4</sup>	✓ <sup>4</sup>	✓ <sup>4</sup>	—	✓	✓ <sup>6</sup>	—	✓	✓
	Filmato avanzato	—	—	—	—	—	—	—	—	—	—
	Tema	—	—	—	—	—	—	—	—	—	—

**1** Non ha effetto su filmati registrati con il pulsante di registrazione filmato.

**2** **NEF (RAW)** e **NEF (RAW) + JPEG fine** non disponibili.

**3** Immagini RAW fissate a 4608 × 3072 pixel.

**4** Non disponibile quando sono selezionati 15, 30 o 60 fps per autoscatto/sequenza.

**5** Solo obiettivi VR.

**6** Non disponibile quando è attivo **HDR**.

**7** Sequenza e autoscatto non possono essere usati insieme.



## Impostazioni predefinite

Le impostazioni predefinite per le opzioni nei menu di riproduzione, ripresa, filmato, elaborazione immagini e impostazioni si trovano alle pagine 107, 117, 139, 143 e 157, rispettivamente. Le impostazioni predefinite per le altre impostazioni sono elencate di seguito.

Opzione	Impostazione predefinita
Area di messa a fuoco (☐ 134)	Centrale *
Programma flessibile (☐ 34)	No
Blocco della messa a fuoco (☐ 135)	No
Sequenza/autoscatto (☐ 67)	[S] (fotogramma singolo)
Compensazione esposiz. (☐ 71)	0,0
Modo flash (☐ 73)	<b>Auto, Flou, Effetto miniatura,</b> <b>Selezione colore:</b> Auto <b>Ritratto notturno:</b> Riduzione occhi rossi <b>P Auto programmato, S Auto a priorità di tempi, A Auto priorità diaframmi,</b> <b>M Manuale, Controluce:</b> Fill flash
Cattura immagine migliore (☐ 45)	Visualizz. rallentatore
Filmato avanzato (☐ 57)	<b>P</b> Auto programmato
Tema (☐ 55)	Bellezza
Impostazioni Picture Control (☐ 150)	Non modificate

\* Non visualizzato quando **Area AF automatica** è selezionato per **Modo area AF**.





## Capacità della card di memoria

La tabella seguente mostra il numero di immagini o la quantità di sequenze di filmato che possono essere memorizzate su una card Toshiba SDHC UHS-I SD-E016GUX da 16 GB a diverse impostazioni di qualità dell'immagine, dimensioni o filmato. Tutte le cifre sono approssimative; la dimensione dei file varia in base alla scena registrata.

### ■ ■ Auto, Creativo (escluso Panorama semplif.), Visualizz. rallentatore e Selezione foto intelligente<sup>1</sup>

Qualità dell'immagine (□ 120)	Dimensioni dell'immagine (□ 120)	Dimensione file	N. di immagini	Capacità buffer <sup>2</sup>
NEF (RAW) + JPEG fine <sup>3,4</sup>	4608 × 3072	26,6 MB	591	25
	3456 × 2304	23,1 MB	682	25
	2304 × 1536	20,5 MB	766	26
NEF (RAW) <sup>3</sup>	—	17,4 MB	902	27
JPEG fine	4608 × 3072	9,2 MB	1700	31
	3456 × 2304	5,6 MB	2700	37
	2304 × 1536	3,1 MB	5000	50
JPEG normal	4608 × 3072	4,6 MB	3300	41
	3456 × 2304	2,9 MB	5400	53
	2304 × 1536	1,6 MB	9800	75
JPEG basic	4608 × 3072	2,4 MB	6600	61
	3456 × 2304	1,5 MB	10.700	85
	2304 × 1536	0,8 MB	18.600	100

**1** Numero di scatti salvati impostato su 1.

**2** Numero massimo di foto che possono essere memorizzate in un buffer di memoria con sensibilità ISO 160. Diminuisce se la riduzione disturbo per esposizioni lunghe è attiva (□ 128) e a frequenze di scatto di 15, 30 e 60 fps (□ 67).

**3** Disponibile soltanto in modo P, S, A, M.

**4** La dimensione dell'immagine si applica soltanto a foto JPEG. La dimensione delle immagini NEF (RAW) non può essere modificata. La dimensione del file è il totale per le immagini NEF (RAW) e JPEG.



## ■ Panorama semplif.

Qualità dell'immagine (□ 120)	Dimensioni dell'immagine (□ 120)		Dimensione file	N. di immagini
JPEG fine	Panorama normale	4800 × 920	4,5 MB	3400
		1536 × 4800	4,5 MB	3400
	Panorama ampio	9600 × 920	8,6 MB	1800
		1536 × 9600	8,6 MB	1800
JPEG normal	Panorama normale	4800 × 920	2,3 MB	6800
		1536 × 4800	2,3 MB	6800
	Panorama ampio	9600 × 920	4,4 MB	3500
		1536 × 9600	4,4 MB	3500
JPEG basic	Panorama normale	4800 × 920	1,2 MB	13.200
		1536 × 4800	1,2 MB	13.200
	Panorama ampio	9600 × 920	2,2 MB	7000
		1536 × 9600	2,2 MB	7000

## ■ Selez. foto intelligente <sup>1</sup>

Qualità dell'immagine (□ 120)	Dimensioni dell'immagine (□ 120)	Dimensione file	N. di scatti
NEF (RAW) + JPEG fine <sup>2</sup>	4608 × 3072	133,1 MB	118
	3456 × 2304	115,4 MB	136
	2304 × 1536	102,7 MB	153
NEF (RAW)	—	87,1 MB	180
JPEG fine	4608 × 3072	45,9 MB	342
	3456 × 2304	28,2 MB	557
	2304 × 1536	15,6 MB	1000
JPEG normal	4608 × 3072	23,2 MB	679
	3456 × 2304	14,3 MB	1000
	2304 × 1536	8,0 MB	1900
JPEG basic	4608 × 3072	11,8 MB	1300
	3456 × 2304	7,4 MB	2100
	2304 × 1536	4,2 MB	3700

**1 Numero di scatti salvati** impostato su 5. La dimensione file è il totale per le 5 immagini.

**2** La dimensione dell'immagine si applica soltanto a foto JPEG. La dimensione delle immagini NEF (RAW) non può essere modificata. La dimensione del file è il totale per le immagini NEF (RAW) e JPEG.



## ■ ■ Filmati HD

Impostazioni filmato (□ 141)	Lunghezza totale massima (circa)*
1080/60i	1 ora 28 minuti
1080/30p	1 ora 28 minuti
720/60p	2 ore 12 minuti
720/30p	2 ore 56 minuti

\* Per informazioni sulla lunghezza massima che è possibile registrare in un singolo clip, vedere pagina 141.

## ■ ■ Filmati al rallentatore

Frequenza fotogrammi (□ 140)	Lunghezza totale massima registrata (circa)*
400 fps	1 ora 4 minuti
1200 fps	2 ore 8 minuti

\* È possibile registrare fino a 3 s di sequenza al rallentatore in un unico clip. La lunghezza della riproduzione è circa 13,2 (**400 fps**) o 40 (**1200 fps**) volte la lunghezza registrata.

## ■ ■ Istantanee in movimento

Qualità dell'immagine	Dimensioni dell'immagine	Formato (□ 124)	Dimensione file	N. di scatti
—	—	NMS	21,6 MB *	729
—	—	MOV	30,8 MB	510

\* La dimensione del file è il totale per una foto singola e un filmato.



## Risoluzione dei problemi

Se si verificano problemi di funzionamento della fotocamera, consultare l'elenco dei problemi comuni qui di seguito prima di rivolgersi a un rivenditore o un Centro assistenza Nikon.

### Batteria/Display

**La fotocamera è accesa ma non risponde:** attendere che la registrazione o qualche altra elaborazione terminino. Se il problema persiste, spegnere la fotocamera. Se la fotocamera non risponde ancora, rimuovere e riposizionare la batteria o scollegare e ricollegare l'adattatore CA, ma si noti che ciò eliminerà tutti i dati non ancora salvati. I dati già salvati nella card di memoria non sono alterati.

#### Il display è spento:

- La fotocamera è spenta (☐ 17) o la batteria è scarica (☐ 11, 20).
- Il display si è spento automaticamente per risparmiare energia (☐ 160). Il display può essere riattivato premendo il pulsante di scatto.
- La fotocamera è collegata a un computer (☐ 95) o un televisore (☐ 100).

#### La fotocamera si spegne senza preavviso:

- La batteria è quasi scarica (☐ 11, 20).
- Il display si è spento automaticamente per risparmiare energia (☐ 160). Il display può essere riattivato premendo il pulsante di scatto.
- La temperatura interna della fotocamera è alta (☐ xvi, 190). Attendere che la fotocamera si raffreddi prima di riaccenderla.

**Gli indicatori non sono visualizzati:** usare le opzioni **Display > Riprese** e **Display > Riproduzione** nel menu impostazioni per scegliere le informazioni visualizzate (☐ 159).



## Ripresa (Tutti i modi)

**La fotocamera impiega tempo per accendersi:** eliminare dei file o formattare la card di memoria.

**Lo scatto è disabilitato:**

- La batteria è scarica (☐ 11, 20).
- La card di memoria è bloccata (☐ 14) o piena (☐ 20).
- Il flash si sta caricando (☐ 72).
- La fotocamera non è messa a fuoco (☐ 22).
- Si sta attualmente registrando un filmato al rallentatore (☐ 61).

**Viene scattata soltanto un'immagine ogni volta che si preme il pulsante di scatto in modo di scatto in sequenza: 5 fps** è selezionato per **Sequenza/autoscatto** e il flash incorporato è sollevato.

**La fotocamera non mette a fuoco automaticamente:**

- Il soggetto non è adatto per l'autofocus (☐ 131).
- La fotocamera è in modo messa a fuoco manuale (☐ 129, 132).

**La messa a fuoco non si blocca quando si preme il pulsante di scatto a metà corsa:** impostare il modo di messa a fuoco su **AF-S** (☐ 129, 135).

**Selezione area di messa a fuoco non disponibile:** la selezione dell'area di messa a fuoco non è disponibile in Area AF auto (☐ 134) o con priorità ai volti (☐ 24). In altri modi area AF, l'area di messa a fuoco può essere selezionata premendo .

**La selezione del modo area AF non è disponibile:** la fotocamera è in modo auto o cattura immagine migliore (☐ 45), un'opzione diversa da **P, S, A, M** è selezionata in modo creativo (☐ 31), è selezionata la messa a fuoco manuale (☐ 129) oppure è usato  **Selez. automatica scene** (☐ 119).

**Selezione delle dimensioni dell'immagine non disponibile: NEF (RAW)** è selezionato per qualità dell'immagine (☐ 120).

**La fotocamera è lenta nel registrare le foto:** disattivare la riduzione disturbo su esposizioni lunghe (☐ 128). In modo creativo, potrebbe essere necessario tempo aggiuntivo per registrare foto quando sono selezionati **Paesaggio notturno** (☐ 32), **Ritratto notturno** (☐ 33) o **Panorama semplif.** (☐ 41) o quando è selezionato **Controluce** e **HDR** è attivo (☐ 40).

**Compaiono disturbi (punti luminosi, pixel luminosi distribuiti in modo casuale, effetto nebbia o linee) nelle foto:**

- Ridurre la sensibilità ISO o attivare NR su ISO elevati (☐ 149).
- Utilizzare la riduzione disturbo su esposizioni lunghe con tempi di posa più lunghi di 1 s (☐ 128).

**Appaiono macchie nelle foto:** pulire gli elementi anteriore e posteriore dell'obiettivo o il sistema antipolvere (☐ 171).



---

**Appaiono un effetto flicker (sfarfallio della luce) o strisce nei filmati o nel display:** scegliere un'impostazione **Riduzione dello sfarfallio** che corrisponda all'alimentazione CA locale (☐ 161).

---

**Non c'è flash:** vedere pagina 75. Il flash non si attiva quando è spento (☐ 73); nei modi **P, S, A e M**, il flash non si attiva se è abbassato.

---

**Alcune voci di menu non sono disponibili:** alcune opzioni sono disponibili soltanto in modi specifici di ripresa o di esposizione (☐ 176) o quando è collegato un adattatore wireless per la comunicazione con dispositivi mobili (☐ 76).

## **Ripresa (Modi P, S, A e M)**

---

**Lo scatto è disabilitato:** è stato selezionato il modo **S** dopo aver scelto un tempo di posa di "Posa B" in modo **M** (☐ 35).

---

**Alcuni tempi di posa non sono disponibili:** si sta utilizzando il flash.

---

**I colori sono innaturali:**

- Regolare il bilanciamento del bianco affinché corrisponda alla sorgente di luce (☐ 144).
- Regolare le impostazioni dei Picture Control (☐ 150).

---

**Impossibile misurare il bilanciamento del bianco:** il soggetto è troppo scuro o troppo chiaro (☐ 147).

---

**I Picture Control generano risultati diversi:** **A** (auto) è selezionato per nitidezza, contrasto o saturazione. Per risultati coerenti in una serie di foto, scegliere un'altra impostazione (☐ 152, 153).

---

**Appaiono disturbi (aree rossastre e altri elementi estranei) nelle esposizioni lunghe:** attivare la riduzione disturbo su esposizioni lunghe (☐ 128).

## **Filmati**

---

**Impossibile registrare filmati:** il pulsante di registrazione filmato non può essere usato per registrare filmati in modo cattura immagine migliore o Istantanea in movimento (☐ 49, 55).

---

**Nessun suono viene registrato per i filmati:**

- **Microfono disattivato** è selezionato per **Opzioni audio dei filmati > Microfono** (☐ 142).
- L'audio dal vivo non viene registrato con i filmati al rallentatore (☐ 62) o le istantanee in movimento (☐ 53).



## Riproduzione

---

**Le immagini NEF (RAW) non sono visualizzate:** la fotocamera visualizza soltanto le copie JPEG delle immagini NEF (RAW) + JPEG fine (☐ 122).

---

**Le foto con orientamento verticale (ritratto) vengono visualizzate in orientamento orizzontale (paesaggio):**

- Selezionare **Si** per **Ruota verticali** (☐ 110).
  - Le foto sono state scattate con **Rotazione automatica** disattivata (☐ 163).
  - La fotocamera era orientata verso l'alto o verso il basso al momento dello scatto della foto (☐ 163).
  - La foto è visualizzata nel modo mostra foto scattata (☐ 110).
- 

**Impossibile udire l'audio del filmato:**

- Ruotare il multi-selettore in senso orario per aumentare il volume (☐ 65). Se la fotocamera è collegata a un televisore (☐ 100), utilizzare i comandi del televisore per regolare il volume.
  - L'audio dal vivo non viene registrato con i filmati al rallentatore (☐ 62) o le Istantanee in movimento (☐ 55).
- 

**Impossibile eliminare le immagini:**

- Rimuovere la protezione dai file prima della cancellazione (☐ 110).
  - La card di memoria è bloccata (☐ 14).
- 

**Impossibile selezionare le foto per la stampa:** la card di memoria è piena (☐ 20) o bloccata (☐ 14) oppure le foto sono in formato NEF (RAW). Per stampare le foto NEF (RAW), trasferire le immagini in un computer e utilizzare il software in dotazione o Capture NX 2 (☐ 95).

---

**Le immagini non vengono visualizzate sul televisore:** la fotocamera non è collegata correttamente (☐ 100).

---

**Impossibile trasferire le immagini su un computer:** se il sistema non soddisfa i requisiti indicati a pagina 93, potrebbe comunque essere possibile trasferire le immagini al computer mediante un lettore di card.

---

**Impossibile visualizzare le foto in Capture NX 2:** aggiornare alla versione più recente (☐ 166).

---

## Varie

---

**La data di registrazione non è corretta:** impostare l'orologio della fotocamera (☐ 18, 162).

---

**Alcune voci di menu non sono disponibili:** alcune opzioni sono disponibili solo con impostazioni specifiche (☐ 176) o quando è inserita una card di memoria (☐ 13).

---



## Messaggi di errore

In questa sezione sono elencati i messaggi di errore visualizzati nel display.

Messaggio	Soluzione	
(Il display del tempo di posa o dell'apertura lampeggia)	Se il soggetto è troppo luminoso, abbassare la sensibilità ISO o scegliere un tempo di posa più veloce o un'apertura più piccola (numero f/ più alto).	35, 36, 37, 149
	Se il soggetto è troppo scuro, aumentare la sensibilità ISO, usare un flash oppure scegliere un tempo di posa più lungo o un'apertura più grande (numero f/ più basso).	35, 36, 37, 72, 149
Tenendo premuto il pulsante dell'anello zoom, ruotare l'anello zoom per estendere l'obiettivo.	Un obiettivo con un pulsante barilotto per obiettivo ritraibile è collegato con il barilotto dell'obiettivo retratto. Premere il pulsante barilotto per obiettivo ritraibile e ruotare l'anello zoom per estendere l'obiettivo.	16, 199
Controllare l'obiettivo. È possibile scattare solo se è montato un obiettivo.	Collegare un obiettivo.	16
Impossibile scattare. Inserire una batteria completamente carica.	Spegnere la fotocamera e ricaricare la batteria oppure inserire una batteria di ricambio completamente carica.	11, 13
Errore di avvio. Spegnerne e riaccendere la fotocamera.	Spegnere la fotocamera, rimuovere e sostituire la batteria, quindi riaccendere la fotocamera.	13, 17
Orologio reimpostato.	Per impostare l'orologio della fotocamera.	18, 162
Card di memoria non inserita.	Spegnere la fotocamera e verificare che la card sia inserita correttamente.	13
Card di memoria non formattata. Formattare la card di memoria?	Selezionare <b>Si</b> per formattare la card oppure spegnere la fotocamera e inserire un'altra card di memoria.	13, 158





Messaggio	Soluzione	
La card di memoria è bloccata (in sola lettura). Le card Eye-Fi non sono utilizzabili se l'interruttore di protezione scrittura è nella posizione "lock".	Spegnere la fotocamera e far scorrere l'interruttore di protezione da scrittura della card nella posizione "write" (di scrittura).	14
La card di memoria è piena.	<ul style="list-style-type: none"> <li>• Potrebbe essere possibile registrare immagini aggiuntive se si riduce la qualità o la dimensione dell'immagine.</li> <li>• Eliminare le foto indesiderate.</li> <li>• Inserire un'altra card di memoria.</li> </ul>	120 85 13, 167
Impossibile utilizzare questa card, potrebbe essere danneggiata. Inserire un'altra card.	<ul style="list-style-type: none"> <li>• Utilizzare una card approvata.</li> <li>• Formattare la card. Se il problema persiste, la card potrebbe essere danneggiata. Contattare un centro assistenza autorizzato Nikon.</li> <li>• Inserire una nuova card di memoria.</li> </ul>	167 158 13, 167
Impossibile creare nuove cartelle sulla card di memoria.	Se la cartella corrente è la numero 999 e contiene 999 foto o una foto con la numerazione 9999, il pulsante di scatto verrà disabilitato e non sarà possibile scattare altre foto. Selezionare <b>Si</b> per <b>Ripristina numeraz. file</b> e formattare la card di memoria corrente oppure inserirne una nuova.	161
Non è possibile utilizzare il pulsante di registrazione filmato con questo modo di ripresa.	Il pulsante di registrazione filmato non può essere usato nei modi Cattura immagine migliore o Istantanea in movimento.	49, 55
Non è possibile registrare foto con questo modo di ripresa.	Non è possibile utilizzare il pulsante di scatto per riprendere foto durante la registrazione di un filmato al rallentatore.	61
Non è possibile scattare nel modo auto a priorità di tempi con "Bulb (posa B)".	Scegliere un tempo di posa diverso o selezionare il modo <b>M</b> .	35, 37



Messaggio	Soluzione	
Impossibile riprendere una panoramica con obiettivi di questa lunghezza focale.	Usare un obiettivo con una lunghezza focale da 6 a 30 mm per riprendere panoramiche. Se si usa un obiettivo zoom, scegliere una lunghezza focale tra 6 e 30 mm.	41
Impossibile aggiornare firmware obiettivo. Riprovare dopo aver spento e riacceso la fotocamera.	Spegnere la fotocamera e quindi riaccenderla e provare nuovamente ad aggiornare. Se il problema persiste o si verifica di frequente, contattare un centro assistenza autorizzato Nikon.	—
Errore. Premere nuovamente il pulsante di scatto.	Premere il pulsante di scatto. Contattare un centro assistenza autorizzato Nikon se il problema persiste o si verifica di frequente.	—
Si è verificato un errore nella circuiteria interna. Riprovare dopo aver spento e riacceso la fotocamera.	Spegnere e riaccendere la fotocamera. Se il problema persiste o si verifica di frequente, contattare un centro assistenza autorizzato Nikon.	—
La fotocamera sta per spegnersi. La sua temperatura interna è elevata.	Attendere che la fotocamera si raffreddi.	xvi
La card di memoria non contiene immagini.	Per visualizzare le immagini, inserire una card di memoria contenente immagini.	13
Impossibile visualizzare questo file.	Il file è stato creato o modificato su un computer o una fotocamera di marca diversa oppure è danneggiato.	—
Controllare la stampante.	Controllare la stampante.	—*
Controllare la carta.	Selezionare <b>Riprendi</b> dopo aver caricato la carta del formato corretto.	—*
Carta inceppata.	Togliere la carta inceppata e selezionare <b>Riprendi</b> .	—*
Carta esaurita.	Inserire la carta e selezionare <b>Riprendi</b> .	—*
Controllare il livello di inchiostro.	Selezionare <b>Riprendi</b> dopo aver controllato il livello di inchiostro.	—*
Inchiostro esaurito.	Sostituire l'inchiostro e selezionare <b>Riprendi</b> .	—*

\* Consultare il manuale della stampante per maggiori informazioni.

















## Specifiche

### Fotocamera digitale Nikon 1 J3

Tipo		
Tipo	Fotocamera digitale con supporto per obiettivi intercambiabili	
Innesto dell'obiettivo	Baionetta 1-Mount Nikon	
Angolo di campo effettivo	Circa 2,7× la lunghezza focale dell'obiettivo (equivalente al formato 35 mm)	
Pixel effettivi	14,2 milioni	
Sensore di immagine		
Sensore di immagine	Sensore CMOS 13,2 mm × 8,8 mm (formato CX Nikon)	
Memorizzazione		
Dimensione dell'immagine (pixel)	<b>Immagini fisse (auto, cattura immagine migliore e tutti i modi creativi tranne Panorama semplif.; proporzioni 3 : 2)</b>	
	• 4608 × 3072	• 3456 × 2304
	• 2304 × 1536	
	<b>Immagini fisse (Panorama normale, panoramica orizzontale della fotocamera; proporzioni 120 : 23)</b>	
	• 4800 × 920	
	<b>Immagini fisse (Panorama normale, panoramica verticale della fotocamera; proporzioni 8 : 25)</b>	
	• 1536 × 4800	
	<b>Immagini fisse (Panorama ampio, panoramica orizzontale della fotocamera; proporzioni 240 : 23)</b>	
	• 9600 × 920	
	<b>Immagini fisse (Panorama ampio, panoramica verticale della fotocamera; proporzioni 4 : 25)</b>	
• 1536 × 9600		
<b>Immagini fisse (scattate durante la registrazione di filmati, proporzioni 3 : 2)</b>		
• 4608 × 3072 (1080/60i, 1080/30p)		
• 1280 × 856 (720/60p, 720/30p)		
<b>Immagini fisse (Istantanee in movimento; proporzioni 16 : 9)</b>		
• 4608 × 2592		



<b>Formato file</b>	<ul style="list-style-type: none"> <li>• <b>NEF (RAW):</b> 12 bit, compresso</li> <li>• <b>JPEG:</b> linea di base JPEG compatibile con compressione fine (circa 1:4), normal (circa 1:8) o basic (circa 1:16)</li> <li>• <b>NEF (RAW) + JPEG:</b> foto singole registrate in entrambi i formati, NEF (RAW) e JPEG</li> </ul>
<b>Sistema Picture Control</b>	Standard, Neutro, Saturo, Monocromatico, Ritratto, Paesaggio; il Picture Control selezionato può essere modificato; memorizzazione per i Picture Control personalizzati
<b>Supporti</b>	Card di memoria SD (Secure Digital), SDHC e SDXC
<b>Sistema file</b>	DCF (Design Rule for Camera File System) 2.0, DPOF (Digital Print Order Format), Exif (Exchangeable Image File Format for Digital Still Cameras) 2.3, PictBridge
<b>Modi di ripresa</b>	 auto;  creativo, con una scelta tra le seguenti opzioni: <b>P</b> , <b>S</b> , <b>A</b> , <b>M</b> ,  paesaggio notturno,  ritratto notturno,  controllo luce,  panorama semplif. ,  flou,  effetto miniatura e  selezione colore;  cattura immagine migliore (  rallentatore e  Selezione foto intelligente),  filmato avanzato (HD— <b>P</b> , <b>S</b> , <b>A</b> , <b>M</b> soltanto—e  rallentatore),  Istantanea in movimento
<b>Otturatore</b>	
<b>Tipo</b>	Otturatore elettronico
<b>Velocità</b>	1/16.000–30 s in step di 1/3 EV; Posa B <b>Nota:</b> posa B termina automaticamente dopo circa 2 minuti
<b>Tempo sincro flash</b>	Si sincronizza con l'otturatore a X=1/60 s o più lento
<b>Scatto</b>	
<b>Modo</b>	<ul style="list-style-type: none"> <li>• Fotogramma singolo, sequenza</li> <li>• Autoscatto</li> </ul>
<b>Frequenza avanzamento fotogramma</b>	Circa 5, 15, 30 o 60 fps
<b>Autoscatto</b>	2 s, 5 s, 10 s



Esposizione	
Misuraz. esposimetrica	Misurazione esposimetrica TTL utilizzando il sensore di immagine
Metodo di misuraz. esposimetrica	<ul style="list-style-type: none"> <li>• <b>Matrix</b></li> <li>• <b>Ponderata centrale:</b> misura il cerchio di 4,5 mm al centro dell'inquadratura</li> <li>• <b>Spot:</b> misura un cerchio di 2 mm centrato sull'area di messa a fuoco selezionata</li> </ul>
Modo	<b>P</b> Auto programmato con programma flessibile; <b>S</b> Auto a priorità di tempi; <b>A</b> Auto priorità diaframmi; <b>M</b> Manuale; <b>SELEZ</b> ™ Selez. automatica scene
Compensazione esposiz.	-3 – +3 EV in incrementi di 1/3 EV
Blocco esposizione	La luminosità è bloccata al valore misurato quando il pulsante di scatto è premuto a metà corsa
Sensibilità ISO (Indice consigliato di esposizione)	ISO 160–6400 in step di 1 EV; controllo sensibilità ISO auto (ISO 160–6400, 160–3200, 160–800) disponibile (controllato dall'utente nei modi <b>P</b> , <b>S</b> , <b>A</b> e <b>M</b> )
D-Lighting attivo	Sì, No
Messa a fuoco	
Autofocus	Autofocus ibrido (AF a rilevazione di fase/con rilevazione del contrasto); illuminatore ausiliario AF
Motore di messa a fuoco	<ul style="list-style-type: none"> <li>• <b>Autofocus (AF):</b> AF singolo (AF-S); AF continuo (AF-C); selezione AF-S/AF-C auto (AF-A); AF permanente (AF-F)</li> <li>• <b>Messa a fuoco manuale (MF)</b></li> </ul>
Modo area AF	Area AF singola, area AF automatica, inseguimento soggetto
Area di messa a fuoco	<ul style="list-style-type: none"> <li>• <b>AF a punto singolo:</b> 135 aree di messa a fuoco; le 73 aree centrali supportano AF a rilevamento di fase</li> <li>• <b>Area AF auto:</b> 41 aree di messa a fuoco</li> </ul>
Blocco della messa a fuoco	La messa a fuoco può essere bloccata premendo il pulsante di scatto a metà corsa (AF singolo)
Priorità ai volti	Sì, No



Flash	
<b>Flash incorporato</b>	<ul style="list-style-type: none"> <li>• <b>Auto; Flou, Effetto miniatura, Selezione colore (Modo creativo):</b> il flash si solleva automaticamente e si attiva secondo necessità</li> <li>• <b>Ritratto notturno, Controluce (Modo creativo):</b> il flash si solleva automaticamente e si attiva a ogni scatto</li> <li>• <b>P Auto programmato, S Auto a priorità di tempi, A Auto priorità diaframmi, M Manuale (Modo creativo):</b> sollevamento manuale</li> </ul>
<b>Numero guida (NG)</b>	Circa 5 (m, ISO 100, 20 °C; a ISO 160, il numero guida è circa 6,3)
<b>Controllo</b>	Controllo flash i-TTL usando il sensore di immagine
<b>Modo</b>	Auto, auto + riduzione occhi rossi, fill flash, fill flash + sincro su tempi lenti, riduzione occhi rossi, riduzione occhi rossi + sincro su tempi lenti, sincro sulla seconda tendina, seconda tendina + sincro su tempi lenti, no
<b>Compensazione flash</b>	-3 – +1 EV in incrementi di $\frac{1}{3}$ EV
<b>Indicatore di pronto lampo</b>	Si illumina quando l'unità flash incorporata è completamente carica
<b>Bilanciamento del bianco</b>	Auto, incandescenza, fluorescenza, sole diretto, flash, nuvoloso, ombra, sott'acqua, premisurazione manuale, tutti eccetto la premisurazione manuale con regolazione fine



<b>Filmato</b>	
<b>Misuraz. esposimetrica</b>	Misurazione esposimetrica TTL utilizzando il sensore di immagine
<b>Metodo di misuraz. esposimetrica</b>	<ul style="list-style-type: none"> <li>• <b>Matrix</b></li> <li>• <b>Ponderata centrale:</b> misura il cerchio di 4,5 mm al centro dell'inquadratura</li> <li>• <b>Spot:</b> misura un cerchio di 2 mm centrato sull'area di messa a fuoco selezionata</li> </ul>
<b>Dimensioni del fotogramma (pixel)/ frequenza di registrazione</b>	<b>Filmati HD (proporzioni 16 : 9)</b>
	<ul style="list-style-type: none"> <li>• 1920 × 1080/60i (59,94 campi/s<sup>*</sup>)</li> <li>• 1920 × 1080/30p (29,97 fps)</li> <li>• 1280 × 720/60p (59,94 fps)</li> <li>• 1280 × 720/30p (29,97 fps)</li> </ul>
	<b>Filmati al rallentatore (proporzioni 8 : 3)</b>
	<ul style="list-style-type: none"> <li>• 640 × 240/400 fps (riproduzione a 30p/29,97 fps)</li> <li>• 320 × 120/1200 fps (riproduzione a 30p/29,97 fps)</li> </ul>
	<b>Istantanea in movimento (proporzioni 16 : 9)</b>
	1920 × 1080/60p (59,94 fps) (riproduzione a 24p/23,976 fps)
<b>Formato file</b>	MOV
<b>Compressione video</b>	Codifica video avanzata H.264/MPEG-4
<b>Formato di registrazione audio</b>	AAC
<b>Dispositivo di registrazione audio</b>	Microfono stereo incorporato; sensibilità regolabile
* L'output del sensore è di circa 60 fps.	
<b>Monitor</b>	
	7,5 cm (3 pollici), circa 921k punti, LCD TFT con regolazione della luminosità
<b>Riproduzione</b>	
	Riproduzione a pieno formato e miniatura (4, 9 o 72 immagini o calendario) con zoom in riproduzione, riproduzione filmati e panoramiche, slide show, visualizzazione istogrammi, rotazione automatica e opzione di classificazione
<b>Interfaccia</b>	
<b>USB</b>	USB ad alta velocità
<b>Uscita HDMI</b>	Connettore HDMI mini pin di tipo C



<b>Lingue supportate</b>	Arabo, bengali, ceco, cinese (semplificato e tradizionale), coreano, danese, finlandese, francese, giapponese, greco, hindi, indonesiano, inglese, italiano, norvegese, olandese, persiano, polacco, portoghese (europeo e brasiliano), rumeno, russo, spagnolo, svedese, thailandese, tamil, tedesco, turco, ucraino, ungherese, vietnamita
<b>Fonte di alimentazione</b>	
<b>Batteria</b>	Una batteria ricaricabile Li-ion EN-EL20
<b>Adattatore CA</b>	Adattatore CA EH-5b; richiede un connettore di alimentazione EP-5C (acquistabile separatamente)
<b>Attacco per treppiedi</b>	1/4 pollici (ISO 1222)
<b>Dimensioni/peso</b>	
<b>Dimensioni (L x A x P)</b>	Circa 101,0 x 60,5 x 28,8 mm, escluse proiezioni
<b>Peso</b>	Circa 244 g con batteria e card di memoria ma senza tappo corpo; circa 201 g, solo corpo macchina della fotocamera
<b>Ambiente operativo</b>	
<b>Temperatura</b>	0 °C–40 °C
<b>Umidità</b>	85% o inferiore (senza condensa)

- Se non diversamente specificato, tutte le cifre si riferiscono a una fotocamera con batteria completamente carica che funziona alla temperatura specificata da Camera and Imaging Products Association (CIPA):  $23 \pm 3$  °C.
- Nikon si riserva il diritto di modificare le specifiche dell'hardware e del software descritte nel manuale in qualsiasi momento e senza preavviso. Nikon declina ogni responsabilità per eventuali danni provocati da possibili errori contenuti in questo manuale.





<b>Caricabatteria MH-27</b>	
<b>Potenza nominale in entrata</b>	CA 100–240 V, 50–60 Hz, 0,2 A
<b>Potenza nominale in uscita</b>	CC 8,4 V/0,6 A
<b>Batterie supportate</b>	Batterie ricaricabili Li-ion Nikon EN-EL20
<b>Tempo di ricarica</b>	Circa 2 ore a una temperatura ambiente di 25 °C quando la carica è esaurita
<b>Temperatura operativa</b>	0 °C–40 °C
<b>Dimensioni (L × A × P)</b>	Circa 67,0 × 28,0 × 94,0 mm escluso adattatore spina
<b>Peso</b>	Circa 83 g, escluso adattatore spina

<b>Batteria ricaricabile Li-ion EN-EL20</b>	
<b>Tipo</b>	Batteria ricaricabile agli ioni di litio
<b>Capacità nominale</b>	7,2 V, 1020 mAh
<b>Temperatura operativa</b>	0 °C–40 °C
<b>Dimensioni (L × A × P)</b>	Circa 30,7 × 50,0 × 14,0 mm
<b>Peso</b>	Circa 41 g, escluso copricontatti

<b>1 NIKKOR VR 10–30 mm f/3.5–5.6</b>	
<b>Tipo</b>	Obiettivo con baionetta 1-Mount
<b>Lunghezza focale</b>	10–30 mm
<b>Apertura massima</b>	f/3.5–5.6
<b>Struttura</b>	12 elementi in 9 gruppi (inclusi 3 elementi asferici)
<b>Angolo di campo</b>	77°–29° 40'
<b>Riduzione vibrazioni</b>	Decentramento ottico mediante motori VCM (voice coil motors)
<b>Distanza minima di messa a fuoco</b>	0,2 m dal piano focale in tutte le posizioni dello zoom
<b>Lamelle diaframma</b>	7 (apertura circolare del diaframma)
<b>Diaframma</b>	Completamente automatico
<b>Campo apertura</b>	<ul style="list-style-type: none"> <li>• <b>Lunghezza focale 10 mm:</b> f/3.5–16</li> <li>• <b>Lunghezza focale 30 mm:</b> f/5.6–16</li> </ul>
<b>Dimensione attacco filtro</b>	40,5 mm (P=0,5 mm)
<b>Dimensioni</b>	Circa 57,5 mm di diametro × 42 mm (distanza dalla flangia di innesto obiettivo della fotocamera quando l'obiettivo è represso)
<b>Peso</b>	Circa 115 g



**1 NIKKOR 11–27,5 mm f/3.5–5.6**

<b>Tipo</b>	Obiettivo con baionetta 1-Mount
<b>Lunghezza focale</b>	11–27,5 mm
<b>Apertura massima</b>	f/3.5–5.6
<b>Struttura</b>	8 elementi in 6 gruppi (compreso 1 elemento obiettivo ED e 1 elemento lente asferica), 1 elemento vetro protettivo
<b>Angolo di campo</b>	72°–32° 20'
<b>Distanza minima di messa a fuoco</b>	0,3 m dal piano focale in tutte le posizioni dello zoom
<b>Lamelle diaframma</b>	7 (apertura circolare del diaframma)
<b>Diaframma</b>	Completamente automatico
<b>Campo apertura</b>	<ul style="list-style-type: none"><li>• <b>Lunghezza focale 11 mm:</b> f/3.5–16</li><li>• <b>Lunghezza focale 27,5 mm:</b> f/5.6–16</li></ul>
<b>Dimensione attacco filtro</b>	40,5 mm (P=0,5 mm)
<b>Dimensioni</b>	Circa 57,5 mm di diametro × 31 mm (distanza dalla flangia di innesto obiettivo della fotocamera quando l'obiettivo è represso)
<b>Peso</b>	Circa 83 g

Specifiche soggette a modifiche senza preavviso. Nikon declina ogni responsabilità per eventuali danni provocati da possibili errori contenuti in questo manuale.



## ■ Obiettivi 1 NIKKOR

### 1 NIKKOR VR 10–30 mm f/3.5–5.6

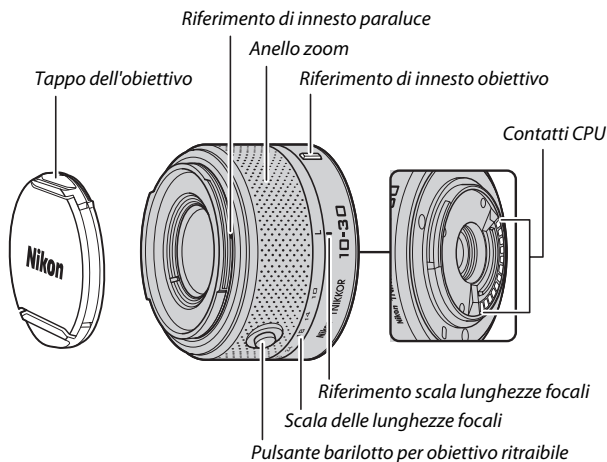

### 1 NIKKOR 11–27,5 mm f/3.5–5.6

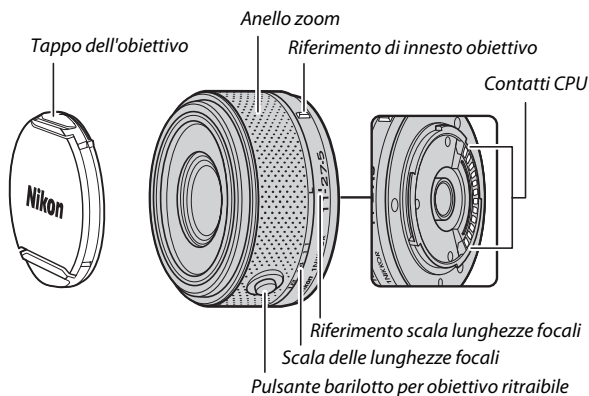

Gli obiettivi 1 NIKKOR sono per l'uso esclusivo con fotocamere digitali formato obiettivo intercambiabile Nikon 1. L'angolo di campo è equivalente a quello di un obiettivo con formato 35 mm con una lunghezza focale circa 2,7× superiore. 1 NIKKOR VR 10–30 mm f/3.5–5.6 supporta riduzione vibrazioni normale e attiva e riduzione vibrazioni disattivata (☐ 128).

Utilizzare l'anello zoom per aumentare e ridurre l'ingrandimento.

#### Scollegamento dell'obiettivo

Prima di rimuovere o cambiare gli obiettivi, ritrarre l'obiettivo e spegnere la fotocamera (☐ 16). Per rimuovere l'obiettivo, tenere premuto il pulsante di sblocco obiettivo (①) mentre si ruota l'obiettivo in senso orario (②). Dopo avere smontato l'obiettivo, riposizionare i tappi dell'obiettivo e il tappo corpo della fotocamera.

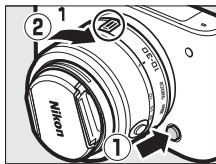

#### Cura dell'obiettivo

- Se si utilizza un paraluce opzionale, evitare di afferrare o tenere l'obiettivo o la fotocamera solo dal paraluce.
- Tenere puliti i contatti CPU.
- Usare una pompetta per rimuovere polvere e impurità dalla superficie dell'obiettivo. Per rimuovere macchie e impronte digitali, applicare una piccola quantità di etanolo o di prodotto per la pulizia dell'obiettivo su un panno di cotone pulito e morbido o su una velina per la pulizia dell'obiettivo e pulire dal centro verso l'esterno con un movimento circolare, assicurandosi di non lasciare tracce e di non toccare il vetro con le dita.
- Per la pulizia dell'obiettivo, non usare mai solventi organici come quelli per pitture o benzene.
- È possibile usare un paraluce o un filtro NC per proteggere l'elemento frontale dell'obiettivo.
- Montare i tappi anteriore e posteriore quando l'obiettivo non viene utilizzato.
- Se l'obiettivo non verrà usato per un periodo di tempo prolungato, conservarlo in un luogo fresco e asciutto per evitare muffa e ruggine. Non conservarlo sotto sole diretto o con palline di naftalina o canfora.
- Tenere l'obiettivo asciutto. La ruggine nel meccanismo interno può provocare danni irreparabili.
- Lasciare l'obiettivo in luoghi estremamente caldi può provocare danni o deformare alcune parti costituite da plastica rinforzata.



#### Accessori in dotazione

- Tappo dell'obiettivo anteriore snap-on LC-N40.5 40,5 mm
- Copriobiettivo posteriore LF-N1000

#### Accessori opzionali

- Filtri ad avvitamento 40,5 mm
- Paraluce a baionetta HB-N101 (da utilizzare con 1 NIKKOR VR 10–30 mm f/3.5–5.6; si monta come mostrato di seguito).

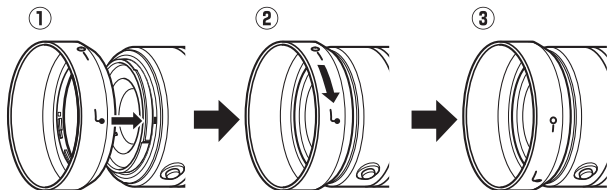

- Paraluce ad avvitamento 40,5 mm HN-N102 (da utilizzare con 1 NIKKOR 11–27,5 mm f/3.5–5.6; si monta come mostrato di seguito)

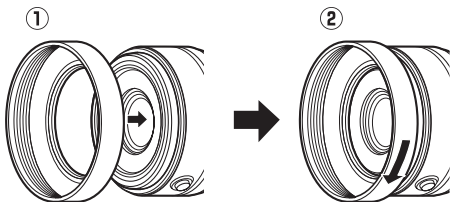

## ■ L'adattatore baionetta FT1 opzionale

Leggere questa sezione per informazioni sull'uso dell'adattatore baionetta opzionale FT1. Prima di procedere, assicurarsi di avere letto e compreso il manuale e la documentazione relativa a FT1 e agli obiettivi.

### Autofocus

L'autofocus è disponibile solo per gli obiettivi AF-S; altri tipi di obiettivi supportano solo la messa a fuoco manuale. Impostare il modo di messa a fuoco della fotocamera su **AF-S** (la fotocamera non metterà a fuoco in altri modi di autofocus). L'unico modo area AF disponibile è **Area AF singola** e la fotocamera mette a fuoco solo il soggetto nell'area di messa a fuoco centrale. La priorità ai volti non è supportata. In alcuni casi potrebbe essere emesso un segnale acustico, potrebbe essere visualizzato l'indicatore di messa a fuoco e potrebbe essere possibile scattare foto quando la fotocamera non è a fuoco; qualora ciò dovesse accadere, mettere a fuoco manualmente.

### Messa a fuoco manuale

Seguire i passaggi di seguito per mettere a fuoco manualmente usando l'FT1 con un obiettivo baionetta F-mount NIKKOR.

---

#### 1 Selezionare il modo di messa a fuoco manuale.

Nel menu di ripresa, selezionare **Modo di messa a fuoco**, selezionare **Manuale**, premere ► e scegliere l'ingrandimento per il display di messa a fuoco manuale tra 10x, 5x e 2x (☰ 132).

---

#### 2 Mettere a fuoco.

Ruotare l'anello di messa a fuoco dell'obiettivo finché il soggetto non è a fuoco.

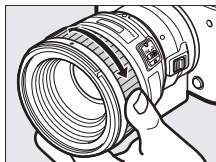

Se l'obiettivo supporta l'esclusione dell'autofocus manuale, dopo avere messo a fuoco usando l'autofocus è possibile tenere premuto il pulsante di scatto a metà corsa e ruotare l'anello di messa a fuoco dell'obiettivo per effettuare una taratura manuale della messa a fuoco. Per mettere nuovamente a fuoco usando l'autofocus, premere nuovamente a metà corsa il pulsante di scatto.

Per aumentare l'ingrandimento del display per effettuare una messa a fuoco più precisa, premere  (si noti che questa funzione non è disponibile durante la registrazione di filmati o nel modo filmato al rallentatore). L'aumento dell'ingrandimento verrà effettuato all'ingrandimento selezionato nello step 1 e apparirà una finestra di navigazione in un riquadro grigio in basso a destra del display.

Usare il multi-selettore per scorrere le aree dell'inquadratura non visibili nel display. Premere  per uscire dallo zoom.



*Finestra di navigazione*



## Il telemetro elettronico

Se è collegato un obiettivo CPU nel modo di messa a fuoco manuale, l'indicatore di messa a fuoco può essere usato per controllare se la fotocamera ha messo a fuoco il soggetto nell'area di messa a fuoco centrale.

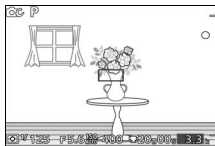

Indicatore di messa a fuoco	Stato
●	A fuoco.
▶	Fotocamera messa a fuoco davanti al soggetto.
◀	Fotocamera messa a fuoco dietro al soggetto.
▶ ◀ (lampeggia)	Impossibile determinare la messa a fuoco.

Si noti che con alcuni soggetti, l'indicatore di messa a fuoco (●) potrebbe essere visualizzato quando la fotocamera non ha messo a fuoco. Controllare la messa a fuoco nel display prima della ripresa.

## Messaggi e visualizzazioni di errore

I seguenti avvisi appaiono nel display dell'apertura della fotocamera.

Display	Problema	Soluzione
FEE	La ghiera diaframma non è bloccata sull'apertura minima.	Quando si utilizzano obiettivi CPU, bloccare la ghiera diaframma sull'apertura minima (numero f/ più alto).
F---	È collegato un obiettivo senza CPU, oppure non è collegato alcun obiettivo.	Quando si usa un obiettivo senza CPU, ruotare la ghiera diaframma per regolare il diaframma.

## Restrizioni

- I modi auto e Cattura immagine migliore non sono supportati.
- Le Istantanee in movimento possono essere registrate soltanto quando è collegato un obiettivo AF-S ed è selezionato **AF-S (AF singolo)** per modo di messa a fuoco, e inoltre soltanto quando la fotocamera è a fuoco. Non tentare di regolare la messa a fuoco usando l'anello di messa a fuoco.
- Non sono disponibili tempi di posa di 1 s o più lunghi.
- L'interruttore del monitor sonoro e il pulsante di funzionamento della messa a fuoco (Blocco della messa a fuoco/RICHIAMO MEMORIA/Avvio AF) non hanno effetto.





### Precauzioni per l'uso

- Gli obiettivi di peso superiore a 380 g dovrebbero sempre essere supportati. Non reggere e non trasportare la fotocamera dalla cinghia a tracolla senza supportare l'obiettivo. La mancata osservanza di questa precauzione potrebbe arrecare danni all'innesto dell'obiettivo della fotocamera.
- Nelle foto scattate usando obiettivi senza CPU impostati sull'apertura minima, potrebbero apparire linee.
- Selezionare il modo **A** o **M** per evitare che il microfono percepisca i suoni prodotti dall'obiettivo.
- Durante la ripresa in sequenza, la messa a fuoco è fissata alla posizione del primo scatto in ciascuna sequenza. Le frequenze fotogrammi rallentano quando è selezionato **5 fps** per **Sequenza/autoscatto**.
- Alcuni obiettivi bloccano l'illuminatore ausiliario AF e, ad alcune distanze, il flash.
- Le fasce superiori e inferiori delle foto potrebbero mancare quando si usano forme *bokeh* circolari create con aperture ampie usando obiettivi con un'apertura massima di f/1.4.



## ■ Standard supportati

- **DCF Versione 2.0:** Design Rule for Camera File System (DCF) è uno standard largamente diffuso nel settore delle fotocamere digitali per garantire compatibilità tra fotocamere di marche differenti.
- **DPOF:** Digital Print Order Format (DPOF) è uno standard diffuso nel settore delle fotocamere che consente di stampare immagini da ordini di stampa memorizzati sulla card di memoria.
- **Exif versione 2.3:** la fotocamera supporta Exif (**Exchangeable Image File Format for Digital Still Cameras**) versione 2.3, uno standard in cui le informazioni memorizzate con le foto sono usate per una riproduzione del colore ottimale quando le immagini sono stampate da stampanti conformi a Exif.
- **PictBridge:** uno standard sviluppato attraverso la cooperazione delle industrie di fotocamere digitali e stampanti, che consente di emettere le foto direttamente a una stampante senza prima trasferirle in un computer.
- **HDMI:** High-Definition Multimedia Interface è uno standard per interfacce multimediali usato nei dispositivi elettronici per il consumo e AV capaci di trasmettere dati audiovisivi e segnali di controllo a dispositivi conformi a HDMI attraverso un singolo collegamento via cavo.



### **Informazioni sui marchi di fabbrica**

Macintosh, Mac OS e QuickTime sono marchi registrati di Apple Inc. negli Stati Uniti e/o in altri paesi. Microsoft, Windows e Windows Vista sono marchi di fabbrica registrati o marchi di fabbrica di proprietà di Microsoft Corporation negli Stati Uniti e/o in altri paesi. Il logo PictBridge è un marchio di fabbrica. Google Play è un marchio di fabbrica di Google Inc. I loghi SD, SDHC e SDXC sono marchi di fabbrica di SD-3C, LLC. HDMI, il logo HDMI e High-Definition Multimedia Interface sono marchi di fabbrica o marchi di fabbrica registrati di HDMI Licensing LLC.

## **HDMI**

Tutti gli altri nomi commerciali menzionati nel manuale o nell'altra documentazione fornita con il prodotto Nikon sono marchi di fabbrica o marchi di fabbrica registrati dei rispettivi proprietari.

### **Licenza FreeType (FreeType2)**

Alcune parti di questo software sono soggette a copyright © 2013 The FreeType Project (<http://www.freetype.org>). Tutti i diritti riservati.

### **Licenza MIT (HarfBuzz)**

Alcune parti di questo software sono soggette a copyright © 2013 The HarfBuzz Project (<http://www.freedesktop.org/wiki/Software/HarfBuzz>). Tutti i diritti riservati.



## **Durata della batteria**

---

Il numero di scatti o di sequenze filmate che possono essere registrati con batterie completamente cariche varia in base alle condizioni della batteria, alla temperatura, all'intervallo tra scatti e al tempo di visualizzazione dei menu. Alcune cifre esemplificative per le batterie EN-EL20 (1020 mAh) sono date di seguito.

• **Immagini fisse: circa 220 scatti**

• **Filmati: circa 45 minuti di sequenza HD a 1080/60i**

Misurato in base agli standard CIPA a  $23 \pm 3$  °C con la fotocamera alle impostazioni predefinite, una batteria completamente carica, un obiettivo 1 NIKKOR VR 10–30 mm f/3.5–5.6 e una card Toshiba SD-E016GUX UHS-I SDHC da 16 GB. Valore ottenuto per immagini fisse nelle seguenti condizioni di test: foto scattate a intervalli di 30 s con il flash incorporato attivato ogni secondo scatto e la fotocamera spenta e quindi riaccesa ogni dieci scatti. Valore per filmati ottenuto nelle seguenti condizioni di test: è stata registrata una serie di filmati di 20 minuti con una dimensione file fino a 4 GB; la registrazione è stata interrotta soltanto quando è stato visualizzato l'avvertimento della temperatura.

I seguenti casi possono ridurre la durata della batteria:

- Tenere il pulsante di scatto premuto a metà corsa
- Operazioni ripetute di autofocus
- Scattare foto NEF (RAW)
- Tempi di posa lenti
- Utilizzo di un adattatore wireless per la comunicazione con dispositivi mobili o di Eye-Fi card
- Utilizzo del modo riduzione vibrazioni con obiettivi VR
- Utilizzo dello zoom con obiettivi a parabola zoom motorizzata





Per assicurarsi di ottenere il massimo dalle batterie ricaricabili Nikon EN-EL20, attenersi alle indicazioni seguenti:

- Mantenere puliti i contatti della batteria. La presenza di impurità sui contatti può ridurre le prestazioni della batteria.
- Utilizzare le batterie immediatamente dopo averle ricaricate. Le batterie perdono la carica se vengono lasciate inutilizzate.



## Indice

### Simboli

 (Modo auto) .....	6, 21
 (Modo creativo) .....	6, 31
 (Modo cattura immagine migliore) .....	6, 45
 (Modo filmato avanzato) .....	6, 57
 (Modo Istantanea in movimento) .....	6, 53
 (Selez. automatica scene) .....	119
<b>P</b> (Auto programmato) .....	32, 34, 57, 119
<b>S</b> (Auto a priorità di tempi) .....	32, 35, 57, 119
<b>A</b> (Auto priorità diaframmi) .....	32, 36, 57, 119
<b>M</b> (Manuale) .....	32, 37, 57, 119
 (Paesaggio notturno) .....	32
 (Ritratto notturno) .....	33
 (Controluce) .....	33, 40
 (Panorama semplif.) .....	33, 41
 (Flou) .....	33
 (Effetto miniatura) .....	33
 (Selezione colore) .....	33
 (Rallentatore) .....	62
 (Ritratto) .....	23
 (Paesaggio) .....	23
 (Ritratto notturno) .....	23
 (Close up) .....	23
 (Paesaggio notturno) .....	23
 (Auto) .....	23
 (programma flessibile) .....	34
Pulsante <b>MENU</b> (menu) .....	8, 107, 117, 139, 143, 157
Pulsante  (riproduzione) .....	27, 50, 56
Pulsante  (cancella) .....	28, 51, 56, 66, 85
Pulsante  (OK) .....	7
<b>F</b> (funzionalità) .....	10, 25, 31, 47, 55, 58, 62, 86
 (ripresa in sequenza/autoscatto) .....	67, 69
 (compensazione esposiz.) .....	71

 (modo flash) .....	73
<b>PRE</b> (Premisurazione manuale) .....	146
 (matrix) .....	124
 (ponderata centrale) .....	124
 (spot) .....	124
 (area AF automatica) .....	134
 (area AF singola) .....	134
 (inseguimento soggetto) .....	134
 (Fotogramma singolo) .....	67
 (riduzione occhi rossi) .....	74
<b>SLOW</b> (sincro su tempi lenti) .....	74
<b>REAR</b> (sincro sulla seconda tendina) .....	74
 (indicatore di pronto lampo) .....	72

### A

Accessori .....	165
Adatt wireless mob .....	166
Adattatore baionetta .....	165, 202
Adattatore CA .....	165, 169
Adattatore wireless per la comunicazione con dispositivi mobili .....	76
Adobe RGB .....	126
AF .....	129, 134
AF automatico .....	129
AF continuo .....	129
AF permanente .....	129
AF singolo .....	129
AF-A .....	129
AF-C .....	129
AF-F .....	129
AF-S .....	129
Alta definizione .....	100, 206
Altoparlante .....	3
Anello zoom .....	24, 199
Apertura .....	36, 37
Apertura massima .....	197, 198
Area AF automatica (modo area AF) .....	134
Area AF singola .....	134
Area di messa a fuoco .....	22, 134
Attenuazione vento .....	142



Auto a priorità di tempi .....	32, 35, 57, 119
Auto priorità diaframmi .....	32, 36, 57, 119
Auto programmato .....	32, 34, 57, 119
Autofocus .....	129, 134
Autoscatto .....	67, 69
Autospegnimento .....	17, 160
Avvisi relativi alla temperatura .....	xvi

## **B**

Batteria .....	11, 13, 20, 197
Batteria dell'orologio .....	19
Bilanciamento del bianco .....	144
Blocco AE .....	161
Blocco AE pulsante scatto .....	161
Blocco della messa a fuoco .....	135
Bordi .....	105
Buffering .....	48, 54

## **C**

Calendario .....	83, 87
Cambia tema .....	115
Capacità della card di memoria ..	181
Capture NX 2 .....	122, 155, 166
Card di memoria ..	13, 15, 158, 167, 181
Card SD .....	167
Carica da/Salva su card .....	155
Caricare una batteria .....	11
Cavo USB .....	95, 102
CEC .....	101
Cinghia da polso .....	11
Classificazione .....	86, 110
Close up .....	23
Collegamento dell'obiettivo .....	16
Compensazione dell'esposizione ..	71
Compensazione flash .....	137
Computer .....	91
Connettore di alimentazione .....	165, 169
Contrasto .....	127, 152
Controllo da disp. HDMI .....	101
Controllo distorsione auto .....	125
Controllo immagine dal vivo .....	25
Controluce .....	33, 40

Copertura flash .....	75
Creazione di brevi filmati .....	97, 98
Custodia subacquea .....	144, 165

## **D**

Data e ora .....	18, 162
Data/ora .....	105
DCF versione 2.0 .....	126, 206
Digital Print Order Format .....	206
Dimensione ....	112, 120, 141, 191, 195
Dimensioni dell'immagine .....	120
Display .....	159
Display dettagliato .....	4, 159
D-Lighting .....	111
D-Lighting attivo .....	127
DPOF .....	104, 106, 206

## **E**

Effetti filtro .....	152, 153
Effetto miniatura .....	33
Elimina .....	28, 51, 56, 66, 85
Elimina foto selezionate .....	85
Elimina tutte le immagini .....	85
Esposizione .....	71, 119, 124
Exif versione 2.3 .....	126, 206
Eye-Fi .....	168

## **F**

Fill flash .....	74
Filmati .....	29, 44, 57, 141
Filmati HD .....	57, 58, 141
Filmato prima/dopo .....	123
Flash .....	72
Flash incorporato .....	72
Flou .....	33
Formato data .....	18, 162
Formato file .....	124
Formatta .....	14, 158
Formatta card .....	14, 158
Fotogramma singolo .....	67
Frequenza di scatto .....	141
Frequenza fotogrammi .....	79, 140
FT1 .....	202
Fuso orario .....	162
Fuso orario e data .....	162



**G**

Ghiera di selezione modo .....	6
Guida zoom .....	24

**H**

H.264 .....	195
HDMI .....	100, 206
HDMI-CEC .....	101
HDR .....	40

**I**

illumin. AF incorporato .....	136
illuminatore ausiliario AF .....	136
Impostazioni disponibili .....	176
Impostazioni filmato .....	141
Impostazioni predefinite .....	180
Indicatore del piano focale .....	2, 133
Indicatore di esposizione .....	38
Indicatore di pronto lampo .....	72
Indicatori sonori .....	160
Info di base .....	79, 160
Informazioni dettagliate sulla foto .. 80, 160	
Informazioni sulla foto .....	79
Innesto dell'obiettivo .....	133
Inseguimento soggetto .....	134
Interruttore di alimentazione .....	17
Interruttore zoom motorizzato ....	24
Istogramma .....	81

**J**

JPEG .....	120
------------	-----

**L**

Lampeggiante .....	137
Lingua (Language) .....	18, 162
Luminosità .....	152
Luminosità display .....	159
Lunghezza focale .....	24, 80

**M**

Manuale .....	32, 37, 57, 119
Mappatura dei pixel .....	164
Matrix (misuraz. esposimetrica) .	124
Menu di ripresa .....	117
Menu elaborazione immagini .....	143
Menu filmato .....	139

Menu impostazioni .....	157
Menu riproduzione .....	107
Messa a fuoco .....	129, 134
Messa a fuoco manuale .....	132
Microfono .....	59, 142
Misuraz. esposimetrica .....	124
Modo area AF .....	134
Modo auto .....	6, 21
Modo Cattura immagine migliore ... 45	
Modo creativo .....	31
Modo di esposizione .....	119
Modo di messa a fuoco .....	129
Modo filmato avanzato .....	6, 57, 58
Modo flash .....	73
Modo Istantanea in movimento ...	53
Monitor .....	4, 159
Monocromatico .....	150
Mostra foto scattata .....	110
MOV .....	122, 124, 183
Multi-selettore .....	7

**N**

NEF .....	120, 122
NEF (RAW) .....	120, 122
Neutro .....	150
Nikon Transfer 2 .....	95
Nitidezza .....	152
NMS .....	122, 124, 183
NR su ISO elevati .....	156
NR su pose lunghe .....	128
Numero di scatti salvati .....	123

**O**

Obiettivo .....	16, 24, 128, 165, 197
Obiettivo compatibile .....	165
Opzioni audio dei filmati .....	142
Ora legale .....	18, 162
Ordine di stampa DPOF .....	104, 106
Orologio .....	18, 19, 162

**P**

Paesaggio .....	23, 150
Paesaggio notturno .....	23, 32
Panorama ampio .....	121, 182
Panorama normale .....	121, 182



Panorama semplif. ....	33, 41
PictBridge .....	102, 206
Picture Control .....	150, 154
Picture Control personalizzato ..	151, 154
Ponderata centrale (misuraz. esposimetrica) .....	124
Posa B .....	38
Posa T .....	18, 162
Premere il pulsante di scatto a metà corsa .....	22, 23
Premere il pulsante di scatto fino in fondo .....	22, 23
Premisurazione manuale .....	144, 146
Priorità ai volti .....	24, 136
Programma flessibile .....	34
Proteggi .....	110
Pulsante barilotto per obiettivo ritraibile .....	16, 17, 199
Pulsante di registrazione filmato ..	29, 44, 57, 59, 63
Pulsante di scatto .....	22, 23, 46, 48, 54, 161

## Q

Qualità dell'immagine .....	120
-----------------------------	-----

## R

Rallentatore .....	62, 140
Regolaz. rapida .....	152
Regolazione fine del bilanciamento del bianco .....	145
Requisiti di sistema .....	93
Reticolo guida .....	5
Ridimensiona .....	112
Riduzione dello sfarfallio .....	161
Riduzione occhi rossi .....	74
Rifilatura dei filmati .....	114
Rimozione dell'obiettivo dalla fotocamera .....	200
Ripristina impostazioni .....	158
Ripristina numeraz. file .....	161
Ripristina opzioni elabor. ....	144
Ripristina opzioni filmati .....	140
Ripristina opzioni ripresa .....	119

Riproduzione .....	27, 79
Riproduzione a pieno formato .....	27, 79
Riproduzione calendario .....	83
Riproduzione miniature .....	82
Ritaglia .....	113
Ritaglio .....	105
Ritratto .....	23, 150
Ritratto notturno .....	23, 33
Rotazione automatica .....	163
Ruota verticali .....	110

## S

Saturazione .....	152
Saturo .....	150
Scala delle lunghezze focali ..	24, 199
Scatto migliore .....	47, 50
Scatto senza card .....	159
Segnale acustico .....	22, 69, 160
Selez. automatica scene .....	119
Selezione automatica scene .....	23
Selezione colore .....	33
Selezione foto intelligente .....	47
Selezione immagini .....	109
Selezione per la stampa .....	104
Selezione scena .....	32
Sensibilità .....	149
Sensibilità ISO .....	149
Short Movie Creator .....	91, 97, 98
Sincro su tempi lenti .....	74
Sincro sulla seconda tendina .....	74
Sistema antipolvere .....	171, 172
Slide show .....	87
Spazio colore .....	126
Spia di accesso card di memoria ..	22
Spot (misuraz. esposimetrica) .....	124
sRGB .....	126
Stampa .....	102
Stampa data .....	106
Stampa indice .....	104
Stampa ord. DPOF .....	104
Standard .....	150

## T

Taglia filmato .....	114
----------------------	-----





Tappo corpo .....	2, 166
Tappo dell'obiettivo .....	200
Televisore .....	100
Tema .....	55, 115
Temperatura di colore .....	148
Tempo di posa .....	35, 37
Timer .....	67
Tinta .....	152
Tono .....	152, 153
Traccia di sottofondo .....	56, 88, 98

## **U**

USB .....	76, 95, 102
-----------	-------------

## **V**

Versione firmware .....	164
ViewNX 2 .....	91
Visualizz. rallentatore .....	45
Volume .....	65, 89
VR .....	128
VR elettronico .....	129
VR ottico .....	128

## **Z**

Zoom con priorità al volto .....	114
Zoom in riproduzione .....	84



È severamente vietata la riproduzione parziale o totale di questo manuale (tranne la breve citazione negli articoli o nelle rassegne critiche) senza autorizzazione scritta da NIKON CORPORATION.

**NIKON CORPORATION**

© 2013 Nikon Corporation



SB3C02(1H)  
6MVA441H-02